

Inger-Lise Lien

Ugripelig ung

Kriminalitetsforebygging og gjeng-
bekjempelse i innvandringsmiljøene

Ugripelig ung

Andre publikasjoner fra NIBR:

NIBR-rapport 2004:11

**Barn og unge som står utenfor
- aktivisering gjennom idrett**
En evaluering av idrettens
storbyprogram
196 sider. Kr 250,-

NIBRs PLUSS-serie 4-2001

**Generalisert hat
- polariserte fellesskap**
Om konflikter mellom
ungdomsmiljøer i en norsk by
240 sider. Kr 285,-

NIBR-notat 2003:125

**Ungdomsundersøkelse i
Drammen 2003**

NIBR-notat 2003:116

**I grenslandet mellom
utdanning, behandling og
fritidstiltak**
En foreløpig evaluering av
Gateakademiet i Kristiansand

NIBR-notat 2003:110

**Erfaringer med vold og
rusmidler**
Undersøkelse blant
ungdomsskoleelever i Skedsmo
2000 og 2002

Rapportene kan bestilles fra
NIBR:
Postboks 44, Blindern,
0313 Oslo
Tlf. 22 95 88 00
Faks 22 60 77 74
E-post til
berit.willumsen@nibr.no

Notatene er elektronisk publisert
på www.nibr.no

Inger Lise Lien

Ugripelig ung

Kriminalitetsforebygging og gjengbekjempelse
I innvandringsmiljøene

NIBR-rapport 2004:14

Tittel: **Ugripelig ung.**
Kriminalitetsforebygging
og gjengbekjempelse i innvandringsmiljøene

Forfatter: Inger-Lise Lien

NIBR-rapport: 2004:14
ISSN: 1502-9794
ISBN: 82-7071-484-4

Prosjektnummer: O-2170
Prosjektnavn: De etniske nettverkens rolle for å
forhindre gjengkriminalitet

Oppdragsgiver: Kommunal og Regionaldepartementet
og Utlendingsdirektoratet

Prosjektleder: Inger-Lise Lien

Referat: Denne rapporten er basert på intervjuer av
innvandrersorganisasjoner, menigheter og nøkkel-
personer i det somaliske og pakistanske miljøet i
Oslo, samt forskning og erfaringer gjort under arbeid
med prosjekter finansiert av Forskningsrådet's IMER-
og Velferdsprogram.

Sammendrag: Norsk og engelsk

Dato: Juni 2004

Antall sider: 161 sider

Pris: Kr 250,-

Utgiver: Norsk institutt for by- og regionforskning
Gaustadalléen 21, Postboks 44 Blindern
0313 OSLO
Telefon: 22 95 88 00
Telefaks: 22 60 77 74
E-post: nibr@nibr.no
Vår hjemmeside: <http://www.nibr.no>

Trykk: Nordberg A.S.
Org. nr. NO 970205284 MVA
© NIBR 2004

Forord

Denne rapporten er skrevet etter oppdrag fra Kommunal og regionaldepartementet (KRD) og Utlendingsdirektoratet (UDI).

Utgangspunktet var å få kunnskap om de etniske nettverkens rolle for å forhindre gjengkriminalitet. Forsker Inger-Lise Lien har vært prosjektleder. Hun har intervjuet personer i det pakistanske og somaliske miljøet, og gjennomført intervjuer og besøk i 10 menigheter og 12 innvandrersorganisasjoner. Hun har også intervjuet ungdommer som har vært involvert i kriminalitet, deres foreldre og slektninger.

NIBR vil takke alle informantene som har tatt del i studien. En spesiell takk til Hamayoon Karamat, Vahid Azarirad, Muzaffer Akram og Ameer Sheikh for hjelp, støtte og gode diskusjoner. Vi vil også takke Shiridon Mohammed Abdikarim, Hassan Keynan, Aslam Ahsan, Khalid Mahmood og flere andre personer i det somaliske og pakistanske miljøet som har vært åpne, gjestfrie og har villet diskutere gjengkriminalitet med forskeren.

NIBR vil takke de muslimske menighetene som sjenerøst stilte opp til intervjuer og diskusjoner. Takk også til samtlige organisasjoner.

Takk til professor Ottar Brox og forsker Thomas Haaland på NIBR, samt rådgiver Bente Holthe og underdirektør Bjørg Unstad i KRD som har lest utkast og gitt gode kommentarer til rapporten.

Oslo, juni 2004

Sidsel Sverdrup
Forskningssjef

Innhold

Forord	1
Tabelloversikt	4
Figuroversikt.....	4
Summary.....	12
1 Stemmer fra storbyen.....	20
1.1 Fortellingen om Sharif	20
1.2 Fortellingen om Salimi.....	26
1.3 Fortellingen om Ali	30
1.4 Fortellingen om Omar	34
1.5 Fortellingen om Wasim.....	37
1.6 Oppsummering av trekk i fortellingene	39
2 Kriminalitetsutviklingen	41
2.1 Kriminalitetsøkningen.....	41
2.2 Kan vi stole på tallene?	43
2.3 Er migrasjon en kriminogen faktor?	46
2.3.1 Levekår.....	48
2.3.2 Ulike teoretiske forklaringer	50
2.4 Oppsummering.....	53
3 Hva gjør kriminalitetshandlinger med ungdommen?.....	56
3.1 En situasjonell analyse av kriminalitetshandlinger	59
3.2 En generell beskrivelse av kriminalitetshandlingens struktur	63
3.2.1 Stolthet	64
3.2.2 Blokkering av empati, og vedlikehold av selvkontroll ..	65
3.2.3 Frykt og skam.....	66
3.2.4 Kjærlighet og gjengen som moralsk terapi	68
3.2.5 Vold, sinne og hat	69
3.3 Gjengmedlemmers kognitive skjema	73
3.4 Konklusjon.....	76
4 Kriminogene faktorer innenfor familier og lokalsamfunn	80
4.1 Slektskap og familie.....	82
4.2 Kriminogene strukturer i skolen.....	87

4.3	Ungdomskubbene	89
4.4	Idrett og arbeid	93
4.5	Politi og fengselsvesen.....	94
4.6	Ungdomsinstitusjoner	94
4.7	Barnevernet	95
5	Lokalmiljøet og organisasjonenes arbeide	98
5.1	Menighetene	101
5.2	Innvandrerorganisasjonene	109
5.2.1	Hvordan en kan samarbeide med menigheter og organisasjoner	120
5.3	Bruk av innvandrere innenfor fritidsklubber og andre organisasjoner	123
5.4	Bevilgninger som ikke treffer målgruppen	124
5.5	Alder og faser i kriminalitetsutviklingen	128
6	Hva gjøres i de uformelle nettverkene?	131
6.1	Hva gjør foreldrene?	131
6.2	Biraderi og klan.....	135
6.3	Hjemlandets landsby som back-up system.....	137
6.3.1	Sufisme som terapi.....	139
6.3.2	Arrangerte ekteskap	142
6.4	Konklusjon.....	143
7	Hva har vi lært? Hvor skal vi gå?	144
	Litteraturliste	150

Tabelloversikt

Tabell 5.1	Oversikt over noen muslimske menigheter som arbeider med ungdom.....	104
Tabell 5.2	Oversikt over noen somaliske organisasjoner	112
Tabell 5.3	Oversikt over noen pakistanske organisasjoner	118

Figuroversikt

Figur 2.1	Inntektsposter for familier etter landbakgrunn. Gjennomsnitt 1999. 1000 kroner. (SSB-statistikk)	49
Figur 3.1	Liten generativ kriminalitetsmodell basert på kriminalitetshandlinger	57
Figur 3.2	Oversikt over ransbølge i Oslo våren 2004.....	58
Figur 3.3	Generativ modell av gjengmedlemmers kognitive skjema	75
Figur 4.1	Generisk modell av systemiske virkninger av kriminogene og antikriminogene faktorer.....	81
Figur 4.2	Oversikt over kriminogene og antikriminogene krefter i noen familier.....	85
Figur 5.1	Oversikt over medlemmer i livssynssamfunn	102
Figur 5.2	Oversikt over noen tenkte tiltak som 'Ali' er involvert i	127
Figur 5.3	Oversikt over kritiske faser	128
Figur 5.4	Oversikt over enkeltpersoners veier inn og ut av gjengen	129

Sammendrag

Inger-Lise Lien

Ugripelig ung.

Kriminalitetsforebygging og gjengbekjempelse i innvandringsmiljøene.

NIBR-rapport 2004:14

Høsten 2003 bestemte Kommunal- og regionaldepartementet (KRD) sammen med Utlendingsdirektoratet (UDI) seg for å bevilge midler til et prosjekt om ”De etniske nettverkens rolle for å forhindre gjengkriminalitet.” Målet var å få kunnskaper om miljøenes initiativer slik at samfunnet i større grad kan nyttiggjøre seg deres kunnskaper, ressurser og erfaringer. Man ønsket å synliggjøre hvordan privatpersoner, religiøse ledere, politikere og organisasjoner i de pakistanske og somaliske miljøene engasjerer seg for å forebygge og bekjempe kriminalitet blant ungdom.

Problemstillingene var følgende:

- Hvilke kriminalitetshindrende initiativ blir tatt i det pakistansk og somaliske miljøet?
- Hvilke strategier for problemløsning er mest vanlig hos foreldre med kriminelle barn i disse miljøene?
- Blir moskeene og de nasjonale organisasjonene aktivisert for å løse dette samfunnsproblemet?
- På hvilken måte er religionen en positiv ressurs i dette arbeidet?
- Hvordan føler nøkkelpersoner at lokale og nasjonale myndigheter gjør bruk av deres kompetanse og innlemmer dem i det kriminalitetsforebyggende arbeidet?
- Hvilke hindringer eksisterer for et tettere samarbeid?

Datainnsamlingen ble hovedsakelig samlet inn i løpet av våren 2004. Det ble utført intervjuer og besøk i 10 menigheter og 12 innvandrersorganisasjoner knyttet til det pakistanske og somaliske

miljøet. I tillegg ble nøkkelpersoner i Oslo kommune intervjuet, og det ble holdt fokusgruppeintervju med pakistanske og somaliske mødre. Dessuten ble det gjort et lite minifeltarbeid i et treningsstudio hvor ungdommer i risikozonen trener flere dager i uka.

Kunnskapen som denne rapporten er basert på hviler også på de antropologiske feltarbeid utført i forbindelse med to prosjekter i Forskningsrådet: 'Identitet, kjønnsrolleatferd og idealer blant ungdom i en flerkulturell by', og 'Velferdssamfunnets møte med ungdomsgjenger – en studie av fire byer', som ble avsluttet henholdsvis 2002 og 2003. I tillegg baserer jeg meg på den erfaring og kunnskap som ble samlet inn i arbeidet med pilotstudien sammen med Thomas Haaland og Ungdom mot Vold i 1998¹ Det meste av materialet fra disse undersøkelsene er publisert i artikkelform i diverse bøker og antologier, men mye av stoffet har ikke vært brukt. I denne rapporten har jeg fått anledning til å ta i bruk et materiale, innsikt og forståelse som ikke har kommet frem i tidligere publikasjoner.

Det norske samfunn oppdaget for alvor gjengproblematikken i innvandringsmiljøene gjennom medieomtalen av en drapssak i 1989. To rivaliserende ungdomsgjenger "Young Guns" og "Killers" sloss mot hverandre, og det endte med drap. Dette var første gang gjengkriminalitet ble forbundet med det pakistanske miljøet, og gjengkriminalitet ble klistret på dem som en merkelapp. Pakistanerne er den største etniske gruppen i Norge, og etter hvert har det vokst seg frem en stor andregenerasjon og en halvgenerasjon hvor noen få har vært involvert i gjengslagsmål. Ettersom flere av hendelsene har vært brutale, oppsiktsvekkende og eksotiske, har det ført til stor medieoppmerksomhet over lang tid. Den første forsker som skrev om gjengproblematikken i Norge var kriminologen Guri Larsen² som gjennom sin bok satte fokus på æresbegrepet og de pakistanske guttenes følelse av hjemløshet og diskriminering.

De fleste pakistanere og også andre etniske grupper er ubekvem med den medieoppmerksomheten som kriminalitet gir. I de fleste konferanser og debatter som omhandler innvandring og integrering blir det klaget over media. Men medieoppmerksomhet og forskning kan også virke positivt, fordi problemet da synliggjøres. En må bruke denne oppmerksomheten til å ta ansvar og gjøre noe med kriminalitetsutviklingen, slik mange har gjort.

I andre land en kan sammenligne seg med, er det andre etniske grupperinger som assosieres med gjengkriminalitet. I Tyskland er det tyrkerne og aussiedler (tyske innflyttere fra Øst Europa) som har dannet voldelige gjenger, og således fått en merkelapp klistret på seg.

I Nederland og Belgia er det marokkanerne som i størst grad assosieres med gjeng. I England er det vest-inderne og asiaterne. Det er gjerne noen få sønner av den innvandrergupperingen som enten er størst, eller som kom sist, som sørger for merkelappen.

Når jeg i denne rapporten skriver om innvandregjenger og om kriminalitet i innvandringstiljøene, er det nettopp fordi jeg har min empiri fra innvandringstiljøene og har fokusert på disse. Det betyr ikke at jeg er imot at det settes et fokus også på andre gjenger. Det har vært gjort flere studier i Norge av nynazistiske gjenger³ som har fått stor oppmerksomhet i mediene, på samme måte som innvandregjengene.

I Norge benytter vi ordet "gjeng" på grupper som utøver kriminalitet og vold. I Danmark benyttes ordet 'gadebander', og det er kanskje en bedre term enn 'gjeng' fordi den så klart gir oss assosiasjoner til kriminalitet. Det er nettopp kriminaliteten som definerer både "bande" og "gang" (på engelsk). Jeg har brukt termen "gjeng", fordi den allment brukes som betegnelse på gruppekriminalitet her i Norge, selv om termen vanligvis viser til vennegrupper som ikke er involvert i kriminalitet. Når jeg i rapporten bruker termen "gjeng", betyr det at jeg beskriver en gruppe som er involvert i kriminalitet.

Hensikten med denne rapporten er å vise at uansett hvilket miljø gjenger oppstår innenfor, skaper det problemer for foreldrene, nettverket og lokalmiljøet. Mange forsøker å gjøre noe med det. Flere blir fortvilet og mange blir offer. Det er ikke slik at foreldre, organisasjoner, menigheter og slekt er likegyldig til gjengproblematikken. Det settes i gang en hel masse initiativ, men det er ikke sikkert disse initiativ virker like effektivt. Kriminalitet og rusavhengighet er dype og alvorlige ting som ikke kan løses raskt med overfladiske midler. Det må satses både bredt og smalt for å treffe målgruppen som gjerne unndrar seg styring. Noen løsninger kan også virke mot sin hensikt. Balansepunktet mellom de kriminogene og anitkriminogene kreftene må identifiseres for de ulike tiltak, slik at en kan holde tiltaket på den rette siden av vippepunktet. I denne rapporten har vi beskrevet flere av de initiativ som tas i miljøene. Disse er gjerne usynlig for storsamfunnet, og derfor må de synliggjøres slik at storsamfunnet kan spille på lag og støtte opp om positive krefter i innvandringstiljøene. Gjengproblemet og kriminalitetsutviklingen må uansett betraktes som et problem for oss alle, som krever en samfunnsdugnad og samarbeid på tvers av alle etniske skiller.

Oppsummeringer og konklusjoner.

I kapitel to viser jeg hvor vanskelig migrasjonssituasjonen er for foreldre med innvandringsbakgrunn som skal oppdra barn i Norge, både levekårsmessig og for å utøve sosial kontroll.

Konklusjonen i kapittel to er som følger:

- Barn og unge med innvandrerbakgrunn utsettes for noen generelle risikofaktorer som kan føre til kriminalitet, men i tillegg utsettes de for opphopnings- og forsterkningseffekter som skyldes migrasjonssituasjonen.
- Lav sosioøkonomisk status, dårlige karrieremuligheter og diskriminering er store risikofaktorer, men også demografiske forhold som størrelsen på ungdomspopulasjonen, kjønn og alder, er viktige faktorer som under gitte betingelser kan fremme kriminalitet.
- Barneoppdragelsen er i mange innvandrer miljøer preget av ytre sosial kontroll og en streng disiplin. I møtet med et liberalt samfunn, hvor det forventes en stor grad av indre kontroll, blir det vanskeligere å utøve sosialisering, og flere foreldre mister kontroll og styring over ungdommen.
- I de tilfeller hvor foreldrene integreres saktere inn i samfunnet enn ungdommen, og ungdommen må søke kompetanse om samfunnet utenfor familien, i jevnaldergruppa, styrkes risikofaktorene.
- I familier der foreldrene er analfabeter, deprimerte, syke eller snakker dårlig norsk, styrkes risikofaktorene, og det blir vanskeligere for hjelpeapparatet å oppnå samarbeid med dem.
- I en del familier er det en æres-sak å ordne opp selv og de unndrar seg kontakt med barnevernet.
- Blant enkelte foreldre er det et overordnet mål å kontrollere døtrenes seksualitet. Døtrene blir derfor utsatt for streng kontroll, mens foreldrene gir mindre oppmerksomhet til guttene, som får stor frihet og kan ende i risikozonen for kriminalitet. Slike kulturelle faktorer kan samvirke med andre kriminogene faktorer.
- En må være oppmerksom på at de som utøver kriminalitet i innvandringsbefolkningen, er en minoritet i minoriteten, som også skaper problemer for minoriteten. Derfor må en ta kriminalitetsproblemer alvorlig og ikke bare bagatellisere dem, men ta ansvar sammen med minoriteten.

I kapittel tre blir det fokusert spesielt på kriminalitetshandlingene, og vist hvilken kraft og betydning disse handlingene får for å endre på ungdoms tankegang og mentalitet. Hensikten med kapitlet er å illustrere at kriminalitet har alvorlige, dype personlige og gruppe-messige konsekvenser som gjør at vi ikke kan forholde oss til forebygging på en overfladisk måte. Vi må ta inn over oss den kompleksiteten som finnes, og den herding som skjer, med et lite utvalg unge gutter som gjennom flere kriminalitetshandlinger får utviklet en tankegang og livsstil som holder dem fast i asosiale mønstre. Tiltakene må avspeile alvoret av denne herdingen, og derfor anbefales det flere kognitive tiltak, som treffer målgruppen, som varer over tid, og går dypt.

I kapittel fire beskrives ulike kriminogene faktorer innenfor familier og lokalsamfunn, og jeg viser at de kan eksistere i hjemmet, fritidsklubbene, i idretten, på skolene, gata, og på andre arenaer. Derfor blir det viktig å vite hvor vippepunktet ligger mellom kriminogene og antikriminogene krefter innenfor de ulike arenaer slik at en kan holde seg på den rette siden av vippepunktet. Det må skje en kompetanseheving på avviksproblematikk innenfor de varierte tilbud som finnes i kommunene. En ide kan være å opprette et kompetansesenter på kommunalt nivå.

I kapittel fem er menighetene og innvandrersamfunnene i søkelyset og kapitlet viser at disse tar flere initiativ i forhold til å forebygge gjenger og kriminalitet, men at myndighetene involverer dem i liten grad i formelt samarbeid. Menighetene arbeider generelt med etiske og moralske spørsmål, og oppfatter selv at de gjør et stort kriminalitetsforebyggende arbeid. De driver med et stort omfang av aktiviteter for ungdom, fra sportsaktiviteter, morsmålsundervisning, til matematikkopplæring og koranfortolkning. De besøker fengslene, inviterer politiet til diskusjoner og holder konferanser og debattmøter om kriminalitet og gjenger. De har på mange vis utvidet og forsterket imam-rollen og henter kunnskap og ideer fra religiøse ledere i Norge som de samarbeider med. Det kan være nødvendig å trekke menighetene mer inn i det kriminalitetsforebyggende arbeidet, spesielt for å nå foreldrene slik at en kan opprette foreldregrupper. En må likevel være forsiktig i sin bruk av de religiøse menighetene slik at en ikke støtter menighetenes misjoneringsarbeid, og fremmer utviklingen mot et parallellsamfunn. Heri ligger det mange dilemmaer og konsekvenser som en må ta hensyn til, og balansere.

- Flere unge somaliske menn har tatt initiativ til å etablere organisasjoner for å jobbe med kriminalitetsforebygging. Ildsjelene er gjerne i tjueårene. De trener fotball med

ungdommen, oppsøker steder der ungdom vanker, og prøver å rekruttere dem inn til positive aktiviteter, arrangere konferanser og utøver opplysningsarbeid, bl.a. mot bruk av khat. Arbeidet gjøres i fritiden. De har lite penger, men stort engasjement. De har en stor kulturell kompetanse, men mangler kompetanse i avviksproblematikk. Mange opplever at arbeidet er svært vanskelig. De burde vært involvert i mer formaliserte samarbeidsrelasjoner, og støttet med kompetanse i avviksproblematikk.

- Flere somaliske kvinneorganisasjoner driver med kriminalitetsforebyggende arbeid rettet mot somaliske- barn og ungdom. Arbeidet er imidlertid vanskelig og det er få midler. Kvinnene er meget ressurssterke og har et brennende engasjement.
- De fleste pakistanske organisasjoner er orientert mot førstegenerasjonens problemer, men gjengproblematikk og kriminalitetsproblematikk er kommet inn i organisasjonene gjennom bakdøren. De yter bistand og hjelp til foreldre med brevskriving og kontakt med myndighetene slik som advokat, politi og kriminalomsorgen.
- Både de pakistanske og de somaliske organisasjonene er i stor grad "klan"-baserte, og knyttet til områder i avsenderlandet. Organisasjonene overskrider bydels- og kommunegrensene slik at det er vanskelig å samarbeide på lokalt plan. En løsning kan være å opprette lokale lag som registreres i bydelene.
- Det finnes mange ildsjeler i det pakistanske miljøet som arbeider med kriminalitets- og gjengbekjempelse, og de fleste er integrert i det ordinære kommunale arbeidet, og innenfor flerkulturelle organisasjoner. Dette er positivt.
- En må bruke de flerkulturelle organisasjonene mer i det kriminalitetsforebyggende arbeid, for å nå ungdommen, og for å forhindre at det utvikler seg parallelle organisasjonsstrukturer.

Kapittel seks går dypere inn i miljøenes uformelle nettverk, og beskriver hvordan familier, slekt, sufismen og religionen generelt benyttes som løsningsalternativer. Noen foreldre har ignorert sønnenes kriminalitet for lenge, og når de blir oppmerksomme på problemet, er det kommet for langt. Det fører til stor skam og smerte i familiene, og isolasjon. Det er gjerne i de tilfeller at familiene er svekket at det oppstår kriminalitet blant sønnene, og kriminaliteten svekker gjerne familiene ytterligere, slik at de får problemer med å handskes med de kriminelle sønnene, og familien blir isolert. Jeg viser hvordan

landsbyene i hjemlandet fungerer som back-up system for velferds-samfunnet når dette har mislyktes med sine tiltak. Jeg viser hvordan foreldre forsøker å bruke arrangerte ekteskap for å få sønner ut av kriminaliteten, og hvordan mødre søker til hellige menn for å få råd og hjelp. Mange sender ungene tilbake til avsenderlandet, men med varierende resultater.

- De hellige menn kan fungere kriminalitetsforebyggende, og de kan også få ungdom ut av kriminalitet og rusmisbruk. Dette skyldes bl.a. at de representerer en guddommelig farsfigur og at det ligger styrke i troen på en magisk kraft. Det kan imidlertid være vanskelig for et sekulært samfunn å etablere formaliserte samarbeidsrelasjoner med de hellige menn i fremmede land. Derfor må en bare være takknemlig for de ganger dette fungerer positivt.
- Familiedannelse gjennom ekteskap har i noen tilfeller fungert kriminalitetshindrende, men i de fleste tilfeller synes det ikke å ha så stor effekt. Ekteskapsinngåelse må imidlertid kombineres med andre tiltak.
- ”Hjemsendelse” av asosiale gutter kan fungere positivt dersom en greier å holde ungdommen borte fra kriminalitet og rusmisbruk i ”avsenderlandet”. I noen tilfeller har hjemsendelsen virket til å forsterke problemet.
- Flere ressurssterke personer i miljøene har forsøkt å mekle mellom gjengene, men meklingen har mislyktes, fordi den gjensidige tilliten har vært for lav, og risikoen for stor. En må heller bruke politiet til mekling og ikke overlate konfliktproblemene til innvandremiljøene selv.

Kriminalitetsforebygging kan ikke overlates til innvandringmiljøene alene. Det trengs en felles problemdefinisjon, en felles dugnadsånd, formaliserte samarbeidsrelasjoner, en sterk kompetanseheving i feltet, satsing på tiltak som virkelig treffer målgruppene og ikke bare virker overfladisk og symbolsk. I denne rapporten har vi gått inn i flere kontekster og vist hvordan kriminalitet virker, hva som gjøres og hvordan kriminaliteten påvirker miljøene, hvordan ungdommer som utøver kriminalitet endres i sin tankegang. Flere forslag til tiltak er presentert og diskutert i rapporten. En oversikt over ulike forslag til tiltak er presentert i sluttkapittel syv.

Summary

Inger-Lise Lien

Elusive youth

Crime and street gang prevention in immigrant communities
NIBR Report 2004:14

In autumn 2003, the Ministry of Local Government and Regional Development (KRD), along with Norwegian Directorate of Immigration (UDI), decided to allocate funding for a project on '*Ethnic networks' role in the prevention of gang crime*'. The goal was to learn more about ethnic networks' initiatives so that society can to a greater extent benefit from their knowledge, resources and experience. The aim was to show how private individuals, religious leaders, politicians and organisations in the Pakistani and Somali communities are involved in preventing and fighting crime among young people.

The following issues were addressed:

- What crime prevention initiatives are being taken in ethnic Pakistani and Somali communities?
- Which conflict resolution strategies are most common among the parents of criminal children in these communities?
- Are the mosques and national ethnic organisations actively involved in trying to address this social problem?
- How is religion a constructive resource in these efforts?
- How do key people feel about the local and national authorities taking advantage of their competence and including them in crime prevention efforts?
- What are the obstacles to closer collaboration?

Data collection took place mainly during the spring of 2004. Interviews were conducted and visits paid to 10 congregations/religious groups and 12 immigrant organisations associated with the

Pakistani and Somali communities. In addition, key people in the municipality of Oslo were interviewed and a focus group was conducted to interview Pakistani and Somali mothers. Furthermore, some modest field work was done in a fitness studio where adolescents in the high-risk zone work out several days a week.

The knowledge on which this report is based also rests on anthropological field work performed in connection with two projects conducted under the auspices of the Research Council: 'Identity, gender role behaviour and ideals among young people in a multi-cultural city' and 'Welfare society meets gangs - a study of four cities', which were concluded in 2002 and 2003, respectively. This study is also based on experience and knowledge gathered in working on the pilot study with Thomas Haaland and Youth against Violence in 1998.⁴ Most of the material from these surveys has been published as articles in a variety of books and anthologies, but much of the material has not been used previously. The current report has given me the opportunity to use material, insight and understanding that has not come to the fore in earlier publications.

The gravity of gang issues in immigrant communities really dawned on Norwegian society in connection with the media coverage of a homicide in 1989. Two street gangs, the 'Young Guns' and the 'Killers', were at war, and their rivalry culminated in murder. That was the first time the Pakistani community was associated with gang crime, and the gang crime label subsequently stuck like glue. Pakistanis comprise the largest foreign ethnic group in Norway. As time has passed, a large second generation has emerged, as has a half generation that includes a few people who have been involved in gang wars. Inasmuch as several of the episodes have been brutal, sensational and exotic, they have resulted in intense media attention over a long period of time. The first researcher who wrote about gang issues in Norway was the criminologist Guri Larsen⁵ who, through her book, focussed on the concept of honour and Pakistani boys' feeling of displacement and discrimination.

Most Pakistani and other ethnic groups are not comfortable with the media attention generated by crime. Complaints about the media are put forward at most conferences and debates on immigration and integration. However, media attention and research can also have favourable effects since they help render problems visible, meaning that problems cannot continue to be trivialised; people must be motivated to accept responsibility for taking action.

In other countries that lend themselves to comparison, different ethnic groups are associated with gang crime. In Germany, it is the Turks and the *aussiedler* (ethnic Germans from the East) that have formed violent gangs and been labelled accordingly. In the Netherlands and Belgium, Moroccans are the main ethnic group associated with gangs⁶. In England, it is West Indians and Asians. It is generally a small number of sons of the ethnic immigrant group that is either largest or arrived most recently that earns the label.

This report is on immigrant gangs and crime in immigrant communities because my empirical data is from immigrant communities and I have chosen to focus on them. This does not imply that I am opposed to focussing on other gangs. Several studies have been made on neo-Nazi gangs in Norway⁷ and they have created quite a media stir, just like the immigrant gangs.

In Norway, the word 'gjeng' is used about groups that engage in crime and violence. In Denmark, the term of choice is 'gadebønder', which may perhaps be a more appropriate term than 'gjeng' because it carries connotations related to crime. Both 'gang' and 'street gang' elicit connotations of crime in English. I have used the term 'gjeng' in this context because it is a common designation for 'group crime' here in Norway, although the term may also be used to refer to groups of friends who are not involved in crime. The term 'gjeng', as used in the context of this report, refers to what I describe as a group that engages in criminal activities.

The purpose of this report is to show that regardless of which circles the gangs emerge from, they create problems for parents, networks and local communities. Many people have tried to deal with this issue. Where gangs are involved, some people grow desperate and others become victims. Parents, organisations, religious groups and relatives are not indifferent to gang issues. Many initiatives are implemented, but it is not clear whether all of them are equally effective. Crime and substance abuse are heartbreaking, severe problems that cannot be resolved quickly by superficial means. Large-scale and small-scale efforts alike must be implemented to reach the target group, which would prefer to evade control entirely. Also, some solutions may not work as intended. The balance point between the criminogenic forces and forces working to prevent and combat crime must be identified for the different initiatives, and remedial measures should be kept on the right side of the balance point. This report describes several of the initiatives taken by ethnic communities. These initiatives are often invisible to the majority society, but they should be rendered visible so that the majority society can join in to support constructive forces at

work in immigrant communities. In any event, the issue of gangs and crime rates is a problem for everyone, and it calls for all of us to work together and collaborate across ethnic dividing lines.

Summary and conclusions.

Chapter two details the difficulties entailed by the migration situation for parents from immigrant backgrounds who are raising children in Norway. Problems arise both in terms of living conditions and in terms of exercising social control.

Chapter two arrives at the following conclusions:

- Children and young people from immigrant backgrounds are exposed to several general risk factors that can lead to crime. In addition, they are exposed to cumulative and reinforcement effects ascribable to their migrant situation.
- Low socio-economic status, limited career opportunities and discrimination are high risk factors, while demographic conditions such as the size of the youth population, gender and age are crucial factors which, under certain circumstances, can cause crime.
- In many immigrant circles, child-rearing is characterised by external social control and strict discipline. Upon encountering a liberal community where a high degree of internal control is expected, it is more difficult to practice socialisation, and some parents lose their ability to supervise and control their children.
- Risk factors are exacerbated when parents assimilate into the community more slowly than their children and the young people have to seek knowledge of the community outside the family, from their peer group, for example.
- In families in which the parents are illiterate, depressed, in poor health or speak poor Norwegian, risk factors are reinforced, and it is more difficult for the support system to obtain parents' co-operation.
- Some families consider it a question of honour to straighten things out themselves, so they avoid contact with the child welfare authorities.
- Some parents' paramount goal is to control their daughters' sexuality. Girls are therefore subject to strict control, while the parents often pay less attention to their boys, who enjoy more freedom and can end up in the high-risk category for crime. Such cultural factors can interact with other criminogenic factors.

- It is important to be aware that the members of immigrant communities who engage in crime comprise a minority within a minority, which also creates problems for the larger minority. Crime-related problems must therefore be taken seriously and not trivialised. The majority needs to accept responsibility right alongside the minority.

Chapter three deals specifically with criminal acts, showing the impact and importance of these acts for changing young people's way of thinking and mentality. The purpose of the chapter is to illustrate that crime has severe, profound personal and group-related consequences that mean that we cannot deal with crime prevention in a superficial manner. We must face the fact that these issues are extremely complex. When callousness evolves among a small group of young boys, it can, through repeated criminal acts, turn into a mentality and a lifestyle that locks the boys into asocial patterns of behaviour. The measures must reflect the severity of this callousness, so several cognitive measures are recommended to target the group. The measures should extend over time and be deep-rooted.

Chapter four describes different criminogenic factors within families and local communities. Such factors can exist in the home, at youth centres, in sports, at school, on the street and in other arenas. It is therefore vital to find the balance between criminogenic forces and the forces working in the other direction in the various arenas, and then to implement relevant initiatives that can keep people on the right side of the balance point. We need to enhance competence about the issue of deviant behaviour within the various programmes currently found in the municipalities. For example, it might be prudent to establish centres of expertise at the municipal level.

Chapter five highlights religious congregations and immigrant organisations, showing that while they take initiatives to prevent gangs and crime, the authorities nonetheless hesitate to involve them in formal collaboration. The congregations and religious groups generally focus on ethical and moral questions, and they perceive themselves as making formidable contributions to crime prevention work. They organise a wide selection of activities for young people, ranging from sports and native tongue instruction to mathematics tutoring and the interpretation of the Koran. They visit prisons, invite the police to discussions and organise conferences and debates on crime and gangs. In many ways, they have expanded and strengthened the Imam role, gathering knowledge and ideas from religious leaders in Norway with whom they co-operate. It may be necessary to get

religious groups more involved in crime prevention efforts, particularly in order to reach parents so that parenting groups can be set up. Caution must nonetheless be exercised when dealing with religious groups so that one does not support their missionary work, or encourage the development of a parallel society. Doing so could entail a profusion of dilemmas and consequences that must be taken into account and balanced.

- Several young Somali men have taken the initiative to establish organisations to work with crime prevention. These zealous souls are often in their twenties. They play soccer with the young people, visit places where young people tend to congregate, and try to recruit them to constructive activities. They also organise conferences and provide information, among other things, on the use of khat. They do all of this work in their spare time. They have little money, but tremendous commitment. They have formidable cultural competence, but lack competence on deviant behaviour. Many find this work extremely difficult. They should be involved in more formalised co-operation, and given support to deal with the issue of deviant behaviour.
- Several Somali women's organisations are involved in crime prevention work aimed at Somali children and young people. However, the work is difficult and there is little funding available. These women are quite resourceful and deeply committed.
- Most of the Pakistani organisations address first-generation problems, but gang and crime issues have come into the organisations through the back door. The groups provide assistance and help to parents with letter-writing and contact with the authorities such as lawyers, the police and the prison authorities.
- Pakistani and Somali organisations are largely 'clan-based', and have links to areas in their countries of origin. The organisations transverse neighbourhood and municipal boundaries, making it difficult to collaborate at the local level. One solution may be to set up local chapters that can be registered in different precincts or urban districts.
- There are many dedicated enthusiasts in the Pakistani community who work with gang and crime prevention. Most are integrated into ordinary municipal efforts, and work within multi-cultural organisations. This is an advantage.

- The multi-cultural organisations should be used more actively in crime prevention efforts in order to reach young people, and to prevent the development of parallel organisational structures.

Chapter six examines the communities' informal networks in more detail, describing how families, relatives, Sufism and religions are generally turned to for solutions. Some parents ignore their sons' crimes for too long. When they finally become aware of the problem, it is too late. This causes terrible shame and pain in the families, and leads to isolation. Sons often turn to crime when their families fail to function normally, and crime often makes families even more dysfunctional, making it difficult for them to deal with their criminal sons. Such families can end up in isolation. This paper shows how the villages in their native countries serve as a back-up system for the welfare society when the latter's initiatives fail. It also points out how parents try to use arranged marriages to get sons away from crime, and how mothers turn to holy men for advice and help. Many try to solve the problem by sending their children back to their country of origin, but the success rate varies.

- The holy men may have a certain preventive effect, and they may also be able to get youth away from crime and substance abuse. This is, among other things, because they represent a divine father figure. There is strength in people's faith in magical powers. It can nonetheless be difficult for a secular community to establish formalised relations with holy men in foreign countries. Accordingly, we must simply be grateful for their successes.
- Forging family ties through matrimony has in some cases helped prevent crime, although it does not usually appear to have much effect. It appears that entering into marriage must be combined with other initiatives.
- The 'deportation' of asocial boys can have a favourable effect, provided it is possible to keep the boys away from crime and substance abuse in their country of origin. In many cases, sending them away has exacerbated problems.
- Several resourceful individuals in the ethnic communities have tried to mediate between the gangs, but the mediation has failed because of a lack of mutual trust, and because the risk is too high. It would be an advantage to use the police for mediation rather than to leave the conflicts to the immigrant communities themselves.

Crime prevention cannot be left to the immigrant communities alone. Norway needs a common definition of the problem, a common spirit of co-operation, formalised co-operation, strong human resource development in the field, and to emphasise initiatives that really influence the target groups and are not merely superficial or symbolic. This report discusses several cases to demonstrate how crime works, what is being done, how crime impacts the ethnic communities and how adolescents who perpetrate crimes change their way of thinking. The report presents and discusses several proposals for remedial measures. A list of the various proposals for initiatives is presented in the conclusion of the report in chapter seven.

1 Stemmer fra storbyen

Vi har mye kunnskap om kriminalitet basert på tall. Det vi trenger er fortellinger som viser menneskeskjebnene som ligger bak tallene. Bare slik får vi innsikt. (Justisminister Odd Einar Dørum)⁸

1.1 Fortellingen om Sharif

Sharif trener i treningsstudioet. Han demonstrerer, bestemmer, rydder bort vekter, matter og jernstenger. Innimellom informerer han tenåringsene om hva som bør gjøres for å øke musklene i armene, magen og bredden over brystet. Og så snakker de om doping. "Jeg skal fortelle hva som skjedde med meg," sier han til kosovoalbaneren som løfter vekter ved siden av. "Jeg tok alt jeg kom over av dop, og hva skjedde? Nå er det gått flere år, og først nå begynner jeg å bli normal igjen. Lær av meg. Hold dere unna."

Samtalene går, og treningen skjer på en uorganisert og tilfeldig måte som allikevel har elementer av organisering bak seg. Tjue til tretti gutter med ulik etnisk bakgrunn trener på dette studioet tre ganger i uken, og Sharif snakker om seg selv. Han bruker sitt liv som kilde til innsikt og læring. Han kan alt om kretsfengslet, han er uovertruffen når det gjelder kompetanse på det kriminelle liv. De unge guttene lytter andektig og med respekt. Hvordan det er å være i fengselet? "Dessverre er det ingen som slutter å bli kriminell fordi de har vært i fengslet. Da jeg kom ut fra kretsfengslet hadde jeg skaffet meg fire nye dopleverandører. Hvis Plaza er et luksushotell, så er fengselet bedre enn Plaza. Du får slappet av, du får rutine. Du kan gå på kino når du vil. Du får penger for å jobbe. Du treffer kameratene dine. Du lærer mange nye knep. Du får hjelp hvis du er syk. Betjentene er hyggelige og forsiktige med deg, for de ønsker ikke opptøyer og bråk på arbeidsplassen. Frihet, hva er det? Jeg skal si dere, for en som driver med kriminalitet, er det mer frihet i fengselet enn utenfor fengselet. Nei, det er ingen som slutter å bli kriminell i fengselet. Det

må andre ting til for å få folk til å slutte. Dere må tenke selv. Det handler om livet og ikke om fengslet. Det er lett å bli kriminell, men det er vanskelig å slutte, og fengselet skremmer ingen. Derfor må dere høre på meg, og holde dere unna.”

Klokken er ni på kvelden. Ungdommen har gått og lokalet er tomt. Det damper fra de stålharde armmusklene, men Sharif sier beroligende: ”Jeg er snill som et lam. Jeg sloss ikke.” Han begynner å fortelle sin historie, om sitt liv, og om hvorfor det er så viktig å hjelpe ungdom å unngå en kriminell livsstil så tidlig som mulig. Få dem ut helt i begynnelsen, for det er bare så vanskelig å slutte når en først har holdt på en stund. Han forteller følgende historie om seg selv:

Jeg ble født i en liten landsby i Punjab. Den ligger på en høyde og en kan se langt utover grønne og gule åkrer. Det er nydelig. Faren min var en av de første som dro til Norge. I 1983 kom jeg og mora mi. Da var jeg 6 år. Jeg er eldst av syv søsken. Min oppdragelse var det viktigste for faren min, for jeg skulle være modell for de andre søsknene. Jeg skulle bli akkurat som faren min, religiøs, streng og ordentlig. Han var opptatt av kultur og ville vi skulle lære om islam. Jeg gikk på koranskolen og lærte Koranen nesten utenat. Faren min var slik at når jeg var ute og lekte med de andre guttene, måtte jeg ofte forlate leken og skyndte meg hjem for å be. Det var flaut og jeg ble ofte litt sen. Jeg fikk bank hele tiden, også hvis de andre brødrene hadde gjort noe galt. Mine brødre skulle lære av mine feil. Min mor prøvde å stoppe ham mange ganger, men det var ikke mye hun kunne gjøre. En gang banket han meg med balltre. Han bandt meg og banket meg, slik at jeg skulle bli en snill gutt. Men jeg ble helt motsatt.

Jeg var flink på skolen, i begynnelsen, men det begynte å gå dårlig fra 7de klasse. Jeg var voldelig, svær i kjeften og sloss. Jeg begynte å skulke og henge sammen med noen gutter fra Furuset. De hadde så stor frihet, og det ville jeg også ha. De hadde så fine klær, som de hadde stjålet, og jeg begynte å stjele klær også. En gang jeg kom hjem, oppdaget faren min at jeg hadde stjålne klær på. Jeg måtte ta dem av og han klippet dem i filler, oppover beina med saks. Da begynte jeg å lure ham. Jeg skiftet klær i kjelleren og hos kamerater, sånne tøffe klær som jeg hadde stjålet, men jeg kom alltid hjem om kvelden i mine egne klær.

Jeg skulket skolen, ble sendt på spesialscole. Jeg skulket den også og fikk ikke tatt ungdomsskoleeksamen.

Faren min ville ikke at jeg skulle ha kontakt med søsknene mine. Jeg fikk maten servert på soverommet. De skulle ikke lære dårlig oppførsel fra meg. Faren min sluttet å snakke med meg. Jeg rømte

hjemmefra. Barnevernet kom på besøk. Det ble innkalt til møter. Jeg ble sendt til Barnevernets Utviklingssenter. Det ble snakket og snakket, møter etter møter med psykologer og barnevernsarbeidere. Jeg var med i Nordmarka-prosjektet. Barnevernet ville ta omsorgen for meg, og det ble rettssak. Jeg ble skvisa mellom barnevernet og familien. Faren min var imot barnevernet. Han ville ha meg hjemme, men samtidig sluttet han å snakke med meg. Han overså meg, og jeg satt på rommet mitt alene og spiste.

I niende rømte jeg hjemmefra og flyttet til en kamerat som var alene hjemme. Foreldrene hans var i Pakistan og derfor sto leiligheten tom, men det bodde en annen fyr der i tillegg til kameraten min. De solgte dop i leiligheten, og røykte heroin. Jeg visste ikke hva det var. Jeg gikk rett på heroin, tenk det, uten å ha prøvd hasj først. De spurte om jeg ville ha, og jeg sa ja. Det var bare helt fantastisk. Jeg kunne røyke fire til fem gram. Så begynte vi å gjøre brekk for å få penger til heroin. Å gjøre brekk er å ta spilleautomater. Vi kunne få ut 15 – 30 000 kroner på det. Først spanet vi litt på forhånd og planla. Det var når vi ikke planla at vi ble tatt. Jeg er anmeldt for 109 saker, og jeg satt i fengsel fire ganger. Hver gang ett år av gangen. Jeg foretrakk ubetinget straff i stedet for betinget. Da får du gå i fred. Det er ikke mye opplegg i fengselet. De snakker ikke så mye med deg.

Hver gang jeg var i fengselet drømte jeg om hvordan det skulle være når jeg kom ut. Jeg drømte om dop, om å bo på hotell, om ha damer på besøk og røyke heroin. Jeg drømte om å selge mer dop og tjene mer penger. Du kan ikke forandre folk som har bestemt seg for å være kriminell, hvor mye du enn prøver. Og jeg var fast bestemt på å fortsette.

Jeg var 15 år første gang jeg satt i varetekt. Jeg hadde tatt med dop hjem, men faren min oppdaget det. Han ble rasende og ringte til politiet som kom og hentet meg. Da følte jeg meg sviktet. Flere av mødrene og fedrene til kameratene mine gjemte narkotikaen for dem. Når foreldrene støtter deg, kan familien din bli veldig rik. Noen foreldre er slik at de er glade når sønnene kommer hjem med penger. De spør ikke hva pengene er tjent på, men støtter sønnene sine. Da kan de bygge store hus i Pakistan, og bli rike. Men min far var helt annerledes og da han fant narkotika i leiligheten, gikk han til politiet og anmeldte meg. Han motarbeidet meg, og jeg kunne ikke se noe positivt i det. Jeg følte meg forferdelig sviktet og forlatt. Barnevernet hjalp meg heller ikke.

Faren min ville ikke ha kontakt med barnevernet. Men de bare tvang seg på. Faren min tenkte på æren sin. Hva barnevernet tenkte, vet jeg

ikke. Vi i pakistanske familier er redde for at problemene skal lekke ut. De første som slenger dritt om deg, er slekta. Derfor holdt vi stilt og sa ikke fra til noen – ikke onkler, ikke tanter. Faren min ville ordne opp selv, men så var barnevernet der og ville sende meg på ungdomshjem. Jeg var midt mellom dem – barnevernet og faren min.

Fjorten år er en veldig vanskelig alder. Du tar ikke mot råd fra noen. Du er bare opptatt av at du ikke skal ta imot kommando. Jeg ville styre livet mitt selv. Jeg tenkte ikke på skole. Jeg tenkte ikke på problemer. Jeg hadde ikke tillit til noen, og var som en dukke som ble misbrukt av både faren min og barnevernet. Barnevernet har bare møter og kose-timer, derfor mister man respekt for dem. Det de gjør er elendig. Da jeg satt på møter med barnevernet og politiet, lo jeg inni meg, og bare tenkte på hvor dumme de er, og at de ikke forsto noen ting. Barnevernet forstår ikke hvordan kriminelle tenker og da mister man respekten for dem. Til slutt stakk jeg av. Jeg ville bestemme selv. Men faren min forsøkte å finne meg. Han dro rundt omkring og snakket med folk og til slutt fant han meg. Kameratene mine overbeviste meg om at jeg måtte dra hjem igjen. Men det ble et helvete. For faren min skulle straffe meg med taushet, og bank.

Jeg satt inne et helt år i 19xx. Året etter, i 19nn, døde faren min. Det forandret ingen ting. Jeg fortsatte som før og ble veldig avhengig av heroin. Jeg dro til Hellas for avvenning. Det var et stort støtteapparat rundt meg, men det hjalp ikke. I 19ff til året 19xx satt jeg også et helt år i fengslet.

Så skjedde det merkelige. Jeg vet ikke helt hvorfor. Kanskje det skyldes at jeg hadde drømt om faren min, at han satt ved siden av meg og snakket masse, mens jeg lå i sofaen? Det var en så levende drøm, som om han var der. Kanskje det skyldes moren min som ringte til Piren (hellig mann) i Rawalpindi. Hun snakker ofte med ham. Hun er hans disippel. Når hun er fortvilet på grunn av meg, hender det at hun ringer til ham. Mange ganger sa han til henne at du må ta sønnen din Sharif med til Pakistan. Men jeg sa nei. Jeg ville ikke. Jeg var ikke opptatt av religion og av hellige menn. Hva skulle jeg med dem?

Jeg hadde brukt dop siden jeg var femten år. Jeg brukte heroin, jeg sniffa amfetamin og opium. Jeg har prøvd å slutte mange ganger med stort støtteapparat rundt. Men det gikk aldri. Jeg bare fortsatte.

Men så var det at jeg satt ved bordet på kjøkkenet. Det var våren 2000. Jeg hadde nettopp solgt stoff og hadde masse penger liggende på bordet sammen med heroinen. Så tenkte jeg plutselig at disse pengene trenger jeg ikke. Denne tanken bare kom. Penger er ikke så viktig. Så

tenkte jeg også at jeg trenger jo ikke denne heroinen. Jeg bare kjente det inni meg at nå måtte jeg reise til Pakistan.

Jeg var nykter da, og jeg reiste meg opp, tok pengene fra bordet og gikk opp til onkelen min som bor i samme blokka, og ba ham skaffe billetter til Pakistan på det første flyet som gikk. Så gikk jeg ned på kjøkkenet igjen og brukte det heroinet som lå der.

I Pakistan dro jeg med en gang og kjøpte stoff, ampuller med morfin som du får der nede. Jeg ga dem til bestemoren min. Hun visste ikke hva det var, og jeg ba henne legge dem på et bestemt sted. Jeg sa til henne at hun skulle kaste dem når jeg sa fra.

Deretter la jeg meg ned i sengen og lå der syk i ti dager. Det var bare meg og bestemoren min der. Jeg ble kvalm. Jeg svettet og kastet opp. Jeg greide ikke å spise. Jeg hadde ikke styrke. Noen ganger reiste jeg meg og gikk mot døren for å hente ampullene. Jeg gikk der og skalv, men jeg stoppet og tenkte inni meg: nei, nei, nei. Så la jeg meg ned igjen.

Bestemoren min så hvor syk og svak jeg var, og foreslo at jeg skulle dra til Piren i Rawalpindi. Vi reiste sammen, hun og jeg. Da jeg kom inn døren sa Piren at han hadde ventet på meg i hele dag. Jeg vet ikke hvordan han kunne vite at jeg skulle komme, for ingen hadde gitt beskjed, og vi fant på dette tidlig om morgenen. Piren sa at jeg ikke behøvde å fortelle noe som helst til ham, for han visste alt om meg, alt hva jeg tenkte, alt hva jeg følte. Men han tok hånden min og så inn i den. Etterpå tok han tre blodsdråper fra tåa mi, og fra fingeren min som han beholdt. Deretter tok han frem en tawiz (lapp med koranske ord) som var surret inn i et hylster og hang i en lang tråd. Denne bandt han rundt ryggen min og sa at jeg ikke måtte få vann på den, at jeg ikke måtte ta den av meg, men ha den på meg hele tiden og at han ville ha den tilbake når vi var ferdige. Så tok han et annet tawiz og lot det gå i en sirkel over hodet mitt syv ganger. Da jeg kom ut fra Pirens hus fulgte jeg meg så psykisk sterk som jeg aldri har følt før. Piren ba meg komme tilbake når tid jeg selv ville.

Jeg dro dit mange ganger, og hver gang lot han tawizen gå i en sirkel rundt hodet mitt. Jeg følte meg sterkere og sterkere. Etter flere ganger hos piren bestemte jeg meg for å bli hans disippel.

Jeg bestemte meg for at nå var tiden inne for at jeg giftet meg. Moren min ville også det. Jeg prøvde på noen jenter i landsbyen. Vi gikk omkring og snakket med familiene deres. Men det er ikke så lett å finne en jente når man har fått ord på seg for å være kriminell. Fedrene ville ikke akseptere meg. Men så visste jeg om en mann fra

landsbyen som har vært venn av min far. Han bodde i Sargoda og hadde flere døtre. Vi dro til Sargoda for å besøke ham, og jeg fortalte ham alt om meg selv og mitt liv. Jeg la ikke skjul på noe, men fortalte ham alt. Jeg skammet meg og var sikker på at han ville tenke at jeg ikke er bra nok for ham. Men så bestemte han seg allikevel for å gi meg datteren sin. Jeg fikk så stor respekt for ham, at når jeg nå snakker med ham, om han ringer til meg eller sender en beskjed, ja, så skjelver jeg. Han ga meg det dyrebareste han hadde og stolte på at jeg ville ta vare på henne. Jeg tør nesten ikke se ham inn i øynene. Vi giftet oss i august og hadde stort bryllup. Piren kom også i bryllupet.

Det er tre år siden nå at dette skjedde. Jeg har vært nykter hele tiden, og har ikke gjort noe kriminelt. Men det er vanskelig å slutte å være kriminell. Når du begynner på kriminalitet går du inn på en enveiskjørt vei. Når du har gått denne veien et stykke, tenker du ikke på konsekvensene. Når du begynner å tenke på konsekvensene har du kommet for langt på veien. Veien tilbake er sakte og uendelig lang, og du må gå den helt alene. Det er lett å gi opp for folk stoler ikke på deg, og forventer at du skal være kriminell. Mistenksomheten følger deg hele tiden. Da kan du lett gi opp, for du får ikke jobb. Du blir fattig. Om du har jobb, blir du ikke forfremmet. Ingen ting kommer lett eller gratis. Mistenksomheten gjør at folk mistror deg veldig fort. Gjør du en liten feil, eller skjer det noe på jobben, er du den første som blir mistenkt. Etter hvert lurer du på om det er verdt å forsøke å bli ordentlig, og så gir du opp.

Jeg vet alt dette, for jeg har hatt mange problemer i forsøket på å bli ordentlig. Jeg slo av mobiltelefonen. Alle de gamle kameratene ringte og skulle ha meg med. Det er vanskelig å stå imot kameratene. Jeg fikk nytt nummer, men så fant de det og begynte å ringe. Da måtte jeg skifte nummer igjen. Jeg har skiftet telefonnummer så mange ganger for at kameratene ikke skal ringe og friste meg.

Jeg forsøker å hjelpe ungdommen her i miljøet. Men mistanken henger hele tiden på meg, og jeg må minne meg om at jeg må være fornøyd med den lille tilliten jeg får. Derfor forsøker jeg å hjelpe ungdommen her til å holde seg unna kriminalitet. De må ikke engang begynne, for når de først har begynt er det nesten umulig å komme tilbake til normalt liv igjen. Gutter som driver med kriminalitet er interessert i trening. Det er nesten det eneste unntatt kriminaliteten de er interessert i. Derfor kommer de hit for å trene, for å snakke, og for å få kontakt. Jeg prøver å snakke med dem og fortelle om meg selv. Det er det eneste jeg kan gjøre. Det jeg har å gi er mine erfaringer fra livet. Man gjør feil når man kommer til ungdommen med fy-fingeren. Man

må aldri lære dem lover, men fortelle om sitt eget liv, og hvordan det kan gå galt. Det gjør jeg nå, når jeg får anledning.

Sharif bruker historien om sitt liv for å få ungdom ut av kriminaliteten, mens de trener sammen. Men det er ikke så lett. Det virker ikke alltid. Etter noen måneder er et par av guttene som har trent på studioet involvert i flere ran. De blir pågrepet og satt i varetekt. Sharif er skuffet. Det er alltid noen som sklir unna, som ikke hører, verken på ham eller noen andre. ”Vi kan ikke få dem til å slutte med kriminalitet hvis de har bestemt seg. Men vi kan heller ikke gi opp. Vi må fortsette med å fortelle dem om konsekvensene.”

1.2 Fortellingen om Salimi

Salimi er en pakistansk gutt på atten år som jeg intervjuet mens jeg satt på flyet mellom Oslo og Islamabad. Vi traff hverandre ved en tilfeldighet, og i syv timer satt vi intenst og snakket sammen, hvor han forsøkte å forklare meg årsakene til sin kriminalitet og hvordan han kom ut av det. Dette er hans fortelling:

Jeg var sammen med en multikulturell gjeng på ungdomsskolen. Det var hovedsakelig gutter fra Somalia, men mesteparten av de kriminelle kameratene mine var Kosovo-albanere. Faren min sendte meg til Pakistan. Jeg var der et helt år for å komme fri fra kameratene mine og fra kriminaliteten. Jeg er så takknemlig for det han gjorde. Nå er flere av de andre kameratene i fengsel. Mange er blitt doppelhengig, mens jeg er fri. Det behøvde ikke å bli slik. Det kunne vært jeg som satt i fengsel og var hektet på heroin. Jeg ville ikke til Pakistan, og var rasende på faren min som tvang meg ut av Norge. Faren min var i en periode min aller største fiende.

Faren min kom til Norge i 1970 og han måtte låne penger for å komme hit. Han var i minus og hadde ikke noe. Heller ikke de andre slektningene som kom etterpå hadde noe. Faren min begynte i et kjøkken med å lage pizzadeig. Deretter jobbet han i det ene gatekjøkkenet etter det andre til han lærte så mye at han kunne starte gatekjøkken selv. Nå driver han med gatekjøkken over hele byen. I Pakistan investerte han i busser som går alle steder. En slektning fra landsbyen vår står for driften, og faren min tjener penger både i Pakistan og i Norge.

Faren min er en ordentlig arbeidsnarkoman. Han elsker jobben sin. Han står på hele tiden. Derfor har han også vært mye borte fra barna. Det var moren min som tok seg av oss. I Pakistan var hun rektor på en

barneskole. Men i Norge har hun vært hjemmeværende mesteparten av tiden. Hun snakker dårlig norsk.

Jeg har en eldre søster, og så har jeg to brødre. Jeg er nest yngst. Faren min har alltid likt meg best fordi han sier at jeg ligner veldig på ham. Men det er én ting jeg ikke ligner på ham i – han var nemlig aldri kriminell. Han har vært ordentlig hele sitt liv, og veldig arbeidsom, mens jeg er veldig uttålmodig, greier ikke sitte stille, og har brutt loven mange ganger.

Jeg var blant de beste i klassen. Jeg fikk en sterk femmer i norsk. Jeg var også veldig god i matte. Men da jeg hang rundt med disse ungdommene, rappa fra butikker, røykte og drakk og var sent hjemme, da gikk det dårligere og dårligere med karakterene. Hvorfor det ble slik? Jo, jeg ville være kul. Jeg ville være over de andre. Jeg ville være tøff og derfor begynte jeg med den kriminelle aktiviteten, og vi sloss mye. Kosovoalbanerne er veldig harde. De har vært i krig og tåler ingen ting. De skal ta igjen. Jeg endte i mange slåsskamper med dem. Barnevernet kom inn. Politiet kom på døra. Og du vet det, at i vår familie er det stor skam å få besøk av politiet og barnevernet. Jeg fikk flere anmeldelser på meg, og politiet sa at jeg ikke fikk flere sjanser. Jeg var under den kriminelle lavalder, og barnevernet ville ta omsorgen fra foreldrene mine.

Det var da faren min bestemte at jeg måtte til Pakistan. Han sa at vi bare skulle være der noen få uker. Han fikk den største broren min til å passe forretningene - og så dro vi, hele resten av familien, ned til Pakistan. Det var mora mi, søstera mi og jeg og faren min som reiste. Han hadde kjøpt et hus der nede, og jeg fikk til og med en egen motorsykel og bil. Allikevel syntes jeg det var fælt å være der.

Jeg ble sendt til en skole. Jeg kunne ikke særlig urdu. Jeg jobbet aldri med skolearbeidet og gjorde det utrolig dårlig, men så bestakk jeg de andre elevene slik at de gjorde leksene for meg og jeg bestakk lærerne slik at jeg fikk gode karakterer allikevel.

Etter et par uker sa faren min at jeg måtte være i Pakistan helt til jeg ble ordentlig. Han lurte meg. Jeg trodde vi bare skulle være der på ferie. Etter tre måneder dro han selv tilbake til Norge igjen. Så var han tre måneder i Norge før han kom tilbake igjen. Moren min og søsteren min var sammen med meg et helt år. ”Vi er her bare på grunn av deg”, sa moren min.

Jeg kjente ikke Pakistan. Jeg er født i Norge. I begynnelsen hatet jeg det. Folk er annerledes der enn i Norge. Selv om jeg hadde egen bil, hatet jeg å være i Pakistan. Men det endret seg etter hvert. Jeg hadde

mange fettere og kusiner som jeg ikke hadde kjent fra før, og nå ble jeg kjent med hele familien min. Jeg skjønnte plutselig bakgrunnen til faren min. Jeg skjønnte hvor heldig vi er som er i Norge. Det er så mye fattigdom og elendighet i dette landet som er Pakistan. Jeg skjønnte at familien min har vært så heldig, at faren min har svettet og slitt, og at jeg ikke må ødelegge verket hans, men bygge videre på det han har gjort.

Hver fredag ble jeg sendt til en pir (hellig mann). Det var en pir som min far er disippel av. Jeg tror ikke på sånne ting, på hellige menn og mirakler, men jeg ble med allikevel. Piren sa til faren min. "Ikke vær bekymret. Dette går bra. Det kan jeg se. Gud er med." Piren bare så på meg inn i øynene, og så tok han tre fingre og lot disse tre fingrene stryke meg ned fra pannen, over øynene og nesen og ned over ansiktet mitt, ned over halsen og så ned mot hjertet mitt. Han strøk med fingrene over meg mens han sa noe på arabisk. Så var det over. Jeg måtte komme tilbake hver fredag, og han gjorde akkurat det samme hver gang, hver fredag et helt år. Jeg gikk til ham. Han strøk med hånden over meg, det tok ikke mer enn tre fire sekunder. Han sa ingen ting. Han snakket ikke moral. Han sa ikke at nå må du bli en ordentlig gutt, eller begynne å oppføre deg. Jeg trodde ikke på religionen, og var ikke opptatt av det. Han sa ikke at jeg måtte tro på noen, eller være opptatt av religionen. Han bare dro de tre fingrene over meg hver fredag i 12 måneder. Etter hvert begynte jeg å få samvittighet. Hvor fikk jeg den fra? Kanskje det var fingrene som dro den inn i meg? Før hadde jeg ikke samvittighet i det hele tatt. Men etter 6 måneder begynte jeg å få samvittighet.

I Pakistan levde jeg sammen med fetterne mine. De var helt annerledes enn meg. Jeg er jo norsk. Jeg tenker ikke helt som dem, og jeg syntes de var rare. Men etter hvert begynte jeg å forstå dem, og jeg trivdes mer. På slutten trivdes jeg så godt at jeg ikke hadde lyst å dra hjem. Da jeg kom tilbake til Norge var alle begynt på andre skoler. Noen hadde falt ut. Jeg fikk helt nye venner og begynte i videregående, på allmennfag. I begynnelsen hadde jeg dårlige karakterer. Jeg fikk tre i Norsk, tenk det, jeg som hadde vært på en femmer, men nå jobber jeg hardt for at det skal bli bedre.

Jeg henger mye rundt med broren min, og hans kamerater, og noen kosovoalbanere og negere. Negerne skal alltid slåss mange sammen. Når de møter opp til slåsskamp og oppdager at det er flere personer i den motsatte gjengen, da bare stikker de. Slik tenker ikke vi pakistanerne. Vi har en æresfølelse slik at vi må slåss selv om vi er færre enn motstanderen. Selv om vi vet at vi vil tape, vil vi ikke miste ansikt. Det er bedre å tape enn å stikke, bedre å bli slått og ligge på

bakken, enn å stikke av med halen mellom bena. Slik tenker ikke somalierne. Hvis de ser at de kommer til å tape, så stikker de av med en gang.

Jeg er så takknemlig på faren min for det han gjorde for meg. Han tok seg tid, han som er arbeidsnarkoman. Han reiste til Pakistan med meg. Vi hadde mye tid sammen, og ble mer nær hverandre. Han var min største fiende. Det var ingen jeg hatet mer enn faren min og politiet og barnevernet. Nå er vi blitt så nær hverandre. Jeg er så takknemlig for at han gjorde det for meg, mot min vilje. Jeg var rasende og ville ikke til Pakistan, men det reddet meg. Nå jobber jeg i restauranten, og hjelper til. Jeg har fått innsikt i kulturen min. Jeg vil aldri mer gjøre noe mot min familie slik at den må skamme seg over meg. Jeg skjønner nå at familien er det viktigste av alt. Faren min har slitt så mye for meg, og jeg vil ikke ødelegge arbeidet hans ved å oppføre meg sånn at han skammer seg. Nå stoler han bare 75 % på meg. Det er fremdeles tvil, men han vil stole mer på meg. Det ønsker jeg. Slik er det når du blir kriminell. Folk slutter å stole på deg, og det tar lang tid å få tilbake den tilliten man hadde før. Jeg må fremdeles jobbe med dette at de ikke helt stoler på meg. De er redde hver dag for at jeg skal falle tilbake. Når jeg nå flyr rundt med kosovoalbanerne og somalierne, får jeg lov til å være ute til klokken tre om kvelden. De stoler på meg, men ikke helt.

I Norge er alle så misfornøyd, med staten, med kommunene, at det ikke er bedre veier. Verdens rikeste land, sier de, og så blir de sure fordi de ikke har mer. Men de har aldri vært i Pakistan og sett hvordan det er der. Der er det ikke noe stat som bryr seg. Der er det så mye fattigdom, men alle er opptatt av seg selv. Der er det ingen solidaritet. Slik er det i mange land. I Norge er vi så bortskjemte, derfor klager vi. Men det er verdens beste land. Jeg kommer til å bo her til jeg dør. Det er mitt land, og Pakistan er feriestedet mitt. Men faren min tenker motsatt. Han tenker at Pakistan er hans land og Norge er stedet der han jobber for en periode. Han skal tilbake til Pakistan når han blir gammel. Da skal vi sønnene overta businessen.

Det er mange som tror at når sønnene er blitt kriminelle, så er de besatt av en ond ånd – en djinn. Noen går til en hellig mann for å få tatt ut ånden. Slik tenkte ikke mine foreldre. De er milde. Faren min er en mild mann, også moren min. Men da det gikk galt for meg, satte de av et helt år. Et helt år brukte vi på å komme ut av problemet, og jeg har sett at det hjelper for mange når de sender ungene hjem til Pakistan. De blir bedre.

Da jeg kom hjem til Norge fra Pakistan hadde jeg fått så mye samvittighet at jeg gikk til de butikkene jeg hadde rappa fra og betalte tilbake det som tjuvgodset kostet. Alle var overrasket over at jeg gjorde det. Det var for å bli fri fra fortida mi slik at jeg kunne gå videre med livet.

1.3 Fortellingen om Ali

En pakistansk venninne tok meg med på besøk til sin nygifte niese Jasmin og fortalte at Jasmins mann hadde vært kriminell og gjeng-medlem en gang i tiden. Dermed fikk jeg anledning til å hilse på Ali i et middagsselskap et sted i Groruddalen, en ung kjekk mann som fortalte at han hadde en spesiell historie å fortelle. Han hadde sittet i fengsel flere ganger på grunn av ran og besittelse av narkotika. Men han hadde angret og kommet seg ut av det. Han mente det var familien, religionen og ekteskapet med Jasmin som hadde reddet ham. Her er hans fortelling:

Jeg er 32 år nå. Da jeg bodde i Pakistan var jeg den flinkeste gutten i klassen. Jeg kom på første plass av hele kullet. Men jeg fant også på mange streker. Jeg husker jeg stakk en pinne i et vepsebol og ble stukket opp i ansiktet. Jeg så ikke ut. En annen gang klatret jeg opp på taket og datt ned på en tornebusk og fikk torner over hele meg. De voksne forteller at jeg var veldig umulig for jeg fant på så mye. Men jeg hadde en flott oppvekst i Pakistan. Vi løp omkring på jordene og lekte. Jentene var også med – vi fløy over alt, var glade og hadde et deilig liv.

Faren min var militærmann. Godt utdannet, men reiste allikevel til Norge. Han kom i 1973. Så kom moren min i 1975 med tre av brødrene mine. Jeg ble igjen i Pakistan og bodde hos bestemoren min. Det var helt fint for meg. Jeg kom til Norge i 1976. Og da gikk jeg i mottaksklasse. Jeg fikk pakistanske venner som kom fra nabolandsbyene i Pakistan.

Jeg var den nest eldste sønnen. Jeg var alltid høflig og beskjeden. Men jeg gjorde ikke skolearbeid i Norge. Jeg skjønte ikke så mye. Jeg satt der bare. Jeg som hadde vært så skoleflink i Pakistan forsto ingen ting av det som foregikk. Så begynte jeg å skulke skolen. Moren min jobbet og forsto ikke hva som skjedde. Jeg og kameratene mine begynte å henge nede ved biblioteket. Vi satt der og snakket, og så dreiv vi rundt omkring, uten å gå på skolen. Vi dro på Tøyenbadet og begynte å henge rundt der også. Jeg fikk aldri noe brev hjem om

skulking. Det var ingen som reagerte da jeg ble borte. Ingen som snakket til meg eller til mora mi om dette.

Året etter at jeg kom til Norge, ble faren min syk. Han fikk slag og måtte ligge på sykehuset i hele 2 år. Så døde han. Moren min begynte å jobbe. Hun jobbet fra to til seks hver dag. Om formiddagen forberedte hun maten til oss og så gikk hun på jobb. Min far hadde vært kjærlig og mild. Da han døde var det så trist. Min mors bror kom fra Pakistan og flyttet inn hos oss. Han jobbet, men alt han tjente brukte han til seg selv. Moren min krevde ingenting fra ham. Men hun trengte en mann til å bo i huset. Han var åtte år eldre enn meg.

Da jeg var omkring seksten år begynte vi å vanke nede i byen ved Torggata Bad. Vi spilte spill. Men det var ikke slike spill som vi kunne tjene penger på. Det sto fire norske gutter der som bare spilte. Vi ble kjent med dem. De var kastet ut hjemmefra. De drev med hasj. Så vi begynte også å røyke hasj. Vi begynte å få en stor gjeng.

Det kom en marokkaner inn i gjengen. Fem chilenerer vanket der også. Det kom to pakistanere til inn i gjengen. De drev med speed. To av chilenerne og nordmennene i gjengen begynte med heroin. Det var en koreaner med også. Det kom inn en type fra Mauritius. Han prøvde liksom å være litt sjef. Marokkaneren drev og nasket. Vi begynte med det vi også, og vi trengte penger fordi vi skulle kjøpe hasj som vi røykte hver dag og noen gang tok vi speed. Hasje er en veldig feig dop. Du blir giddelaus av det. Så vi gadd ikke gå rundt og sloss. Vi sloss en gang med noen kinesere som drev og spilte spill på Torggata Bad. Når du går på hasj har du ikke lyst til å gjøre noen ting, men vi måtte skaffe penger. Vi begynte å selge narkotika selv, for vi trengte penger til hasjen, og vi fikk ikke penger hjemme. Lillebroren min begynte også å vanke ute og han drev omkring, og til slutt begynte den siste lillebroren min å henge med.

Jeg prøvde meg på Sogn Videregående. Jeg begynte på maskin og mekk, men det gikk så dårlig at jeg sluttet med det og bare fortsatte ute. To av pakistanerne forsvant. De syntes vel at det ble for alvorlig etter hvert sånn at de bare trakk seg ut, mens vi andre bare fortsatte.

Vi okkuperte en leilighet og jeg begynte å overnatte der fjorten dager ad gangen, og så gikk jeg hjem og byttet klær og ordnet meg skikkelig og dusjet.

Vi ranet om natta, kiosker og butikker. Vi gikk ikke med våpen og vi drev ikke og rante unge mennesker slik som så mange av gjengene gjør nå. Vi bare drev omkring og når det dukket opp en anledning, så

ranet vi. Det betyr at det var ikke særlig vel planlagt. Det var et veldig forttenkt brekk, og så løp vi til beins.

En gang skulle vi rane en klesbutikk i Bogstadveien. Vi fant svarte poser som vi stakk klærne ned i, og så løp vi til Frognerparken. Men der kom politiet fra alle retninger. Vi gjorde det i hasjrus. Hele banden fikk en dom. Jeg satt inne 4 måneder for ran.

Vi hadde norske kjærester. Jeg hadde en kjæreste. Hun visste hva vi drev med, og likte det ikke. Hun ville jeg skulle slutte med hasj. Jeg ble en annen person med hasj. Man skifter personlighet. Men jeg hørte ikke på henne. Jeg hørte heller ikke på mora mi. Hun gråt ofte, og det var vondt å se, men jeg gjorde ikke noe forsøk på å endre meg. Jeg hørte ikke på henne.

Jeg sa aldri noe vondt til mora mi. Det skal man ikke gjøre - snakke stygt til foreldrene sine. Når hun gråt og kjefte på meg, så bare lyttet jeg til henne og sa jada mamma. Jeg var høflig og vennlig, men gjorde akkurat hva jeg ville allikevel og dro ut.

De andre brødrene mine var også ute og hadde kriminelle venner.

Det var ingen av mennene i familien som prøvde å få meg ut av det. Alle bryr seg om sine egne. Onkelen min gjorde heller ingen ting. Jeg skulle bare ut og ha det gøy. Jeg skulle ha frihet. Jeg ville ikke sitte hjemme sammen med familien. Hvis jeg ikke hørte på mammaen min, hvem skulle jeg ellers ha hørt på? Jeg hørte ikke på noen. Det var ingen som kunne stoppe meg.

Jeg gikk på et diskotek på Osterhaugsgata: Eneren. Der vanka også Young Guns. Jeg kjente dem godt. Vi var ikke en lukket gjeng. Vi hadde ikke noe navn. Det var helt greit å komme inn i gjengen. Den som ville kunne være med. Vi var ikke skeptiske mot noen.

I 19xx fikk jeg en dom for å ha hasj på meg, og for innbrudd. Jeg måtte sitte inne i et år. Jeg ble sendt til Bastøy. Der satt jeg alene.

Moren min kom ofte på besøk. Hun kom den lange veien fra Oslo. Hun hadde laget mat, og vi satt sammen og spiste. Hun gråt og gråt. Jeg begynte å føle anger. Lillebroren min var også i fengsel. Jeg skammet meg, og jeg begynte å be til Gud. Jeg ville ha toba - tilgivelse.

Da jeg kom ut hadde moren min kjøpt billetter til Pakistan. Hun ville gifte bort både meg og lillebroren min. I fengselet hadde jeg mistet kontakten med den norske kjæresten. Da vi kom til Pakistan ble jeg

gift med kusinen min. Jeg likte henne og ble glad i henne. Jeg sluttet å røyke hasj i Pakistan. Broren min ble også gift med en annen kusine.

Da jeg kom tilbake hadde jeg bestemt meg for å leve et annet liv.

Jeg gikk på arbeidsformidlingen og fikk en vaktmesterjobb. Jeg bare jobbet og var hjemme og var ikke med noen kamerater. Jeg traff de andre pakistanerne og sluttet å være i det norske miljøet. Jeg svarte ikke telefoner, ringte ikke tilbake når noen ringte meg opp.

En av nordmennene døde av overdose. En annen av nordmennene ville slutte med hasj og det tullet. Han kom til meg og ba meg om hjelp. Jeg tenkte at jeg ville hjelpe ham, så vi begynte å planlegge en tur til Pakistan sammen. Vi skulle reise rundt å se på landet, og så skulle han oppleve noe annet, og komme ut av det kriminelle miljøet. Slik planla vi det, og jeg hadde så lyst til å hjelpe ham. Han kom til meg noen ganger og spiste mat. Så inviterte han meg hjem til seg, og jeg dro dit for å planlegge turen vår, men da kom de andre kameratene. De begynte å røyke hasj mens jeg satt der. Jeg ble så skuffet. Jeg sa til kameraten min at han ikke skulle røyke. Men han gjorde det allikevel, og da bare gikk jeg, og gadd ikke høre på ham mer. Han ville egentlig ikke slutte. Det var bare prat.

Det som reddet meg var at jeg hadde et familiemiljø. Mora mi ga aldri opp. Hun gråt i fengselet. Da jeg kom hjem, gråt hun. Hun kom med visdomsord. Jeg angret og følte skyld og begynte å lese i Koranen. Jeg ble opptatt av religion. De norske guttene hadde ikke familie på samme måte som meg. Derfor gikk det galt med dem.

Nå er jeg ikke sammen med nordmenn og de andre utlendingene mer. Jeg er bare samme med pakistanere. Jeg går i familiebesøk, og jobber for familien.

Kona mi kom og fikk vi det første barnet. Nå har jeg fire barn. På grunn av barna og familien min har jeg sluttet å røyke, og sluttet å gå ut.

Da jeg drev med kriminalitet var jeg inne i en likegyldighetens periode. Da betyr bare øyeblikket noe. Jeg hadde ingen drømmer. Jeg brydde meg ikke om noe. Jeg tenkte ikke fremover. Det som er viktig når man skal hjelpe en person ut av kriminalitet er å få ham til å føle ansvar. Få ham over til den andre siden og til å skjønne at det er galt det han gjør. Da må man trenge inn i personen.

Norge er et veldig mildt samfunn. Det er for mildt her. I Pakistan hadde jeg aldri turt å gjøre det samme som jeg gjorde i Norge. Jeg er ikke redd for noe her. Man må være redd for noe. Mange av de

ungdommene som sklir ut her, ville aldri gjort det i sitt eget land. Der ville de vært for redde for konsekvensene. Her i Norge er de ikke redde for konsekvensene. Vi må sette inn folk med en gang og få høyere straffer. Det er min løsning på dette problemet. Da blir folk redde og får respekt for landet.

1.4 Fortellingen om Omar

Jeg traff Omar på et kommunalt kontor i byen. Jeg gledet meg til dette møtet, for jeg visste at Omar hadde vært leder for en veldig kjent gjeng i Oslo. Nå hadde han trukket seg ut av kriminaliteten, fortalte en av ungdomsarbeiderne i bydelen som var ivrig opptatt av å skaffe ham en ny jobb, og som arrangert dette møtet med ham.

Han var galant, pen, smilende og blid, men det luktet sterkt øl av ham, og det var tidlig på formiddagen. ”Hei,” sa han. ”Jeg er Omar.” Det ble kontakt med en gang. Jeg sa til ham at han så godt ut, og mente det, for jeg har hørt at det gikk dårlig med de fleste i gjengen som sto og hang i gatene og at alle solgte narkotika og var blitt hekta på det selv.

Han ble glad for mine berømmelser av utseende, for han smilte glad, men plutselig sa han. ”Jeg ser egentlig ikke så godt ut nå, for på lørdag var jeg i slåsskamp. Jeg ble angrepet av en narkoman som pleier å henge her ved elva. Han slo meg. Du skulle ha sett, han slo kul i hodet på meg, og jeg har blåflekker over alt. Jeg ble slengt ned på bakken, men jeg slo til ham med en stein i bakhue og så stakk jeg. Det var han som angrep meg, og jeg måtte forsvare meg. Han ville ha penger. Han er gal. Jeg slo ham i hodet med en stein. Det var blod over alt, og jeg vet ikke hva som kan ha skjedd med ham.”

Omar fortalte at han hadde flyttet mye i det siste, og bodd ulike steder, at han gikk på sosialen og at han ville begynne å studere, kanskje jobbe hvis han fant noe. Men hele tiden hadde jeg en følelse av at det var et slags overfladisk snakk, og at han kanskje ikke trodde på det han sa selv. Han hadde sluttet med kriminalitet, sa han, men allikevel viste han meg en bok og fortalt at den inneholdt adresser og navn til alle kundene hans. ”Se denne boka. Jeg kjenner hele byen, dette er adresser til alle som skal ha stoff - hasj og extacy og kokain”

Det var spesielt en kunde som han nevnte, en alternativ doktor. De byttet tjenester. Doktoren hjalp ham med å finne seg selv for Omar følte seg ofte så urolig og trengte kontakt med sitt indre, sa han. Det

var ikke så dyrt bare 250 kroner som han betalte med dop. Omar fortalte om seg selv på denne måten:

Jeg vil helst ikke snakke om familien min. Men jeg har en far som har flyttet tilbake til hjemlandet. Han har giftet seg på nytt og fått et barn. Men i Norge har jeg en mor, brødre og en søster. Den eldste broren min har høy utdanning og det går fint med ham, men den mellomste broren min er verre enn meg. Han er gal og har ingen samvittighet i det hele tatt. Jeg har i hvert fall samvittighet. Jeg har et hjerte. Jeg er i grunnen snill, men han har ikke noe hjerte. Moren min er uføretrygdet. Hun har mye smerte og er ofte lei seg, men hun pleide en gang å jobbe, og da var hun nesten aldri hjemme.

Jeg begynte med kriminalitet tidlig på nittitallet, men vi holdt på i mange år før vi ble tatt. Vi fløy rundt i en gjeng og jeg var sjefen. Det ble bare slik. Ikke alle kan bli sjef. Man må være sterk i hodet for å bli sjef. Jeg passet på dem. Det var pakistanske, vietnamesiske og somaliske gutter. Vi begynte å henge sammen og så ranet vi og stjal fra butikkene. Jeg var den som måtte tenke på alt. Jeg trøstet dem, og ordnet opp. Jeg var som en far. Når jeg våknet om morgenen, sto de alle utenfor døra, tørste i øynene. De ville jeg skulle finne på noe. De ville oppleve noe. Jeg måtte tenke. Jeg måtte planlegge, for alle skulle ha noe. Jeg måtte være smart og passe på at det ikke skjedde dem noe, og så måtte jeg sørge for at de var fornøyde. Hadde jeg en sjokolade måtte alle ha en liten bit hver. Alt jeg eide måtte jeg dele med dem. Vi var så mange. Det var en som ville kaste seg utenfor en bro på Oslo City bare for å vise at han ville bli med i gjengen. Vi holdt på å bli mer enn 100 - 200 stykker fordi det var så mange som ville være med. Men det gikk ikke. Jeg måtte ha kontroll. Vi måtte nekte dem, og de ble helt fortvilet. Men jeg greide å holde kontroll. Jeg holdt dem unna politiet. Ingen av dem ble fengslet. Jeg holdt dem unna barnevernet. Jeg holdt dem unna familien, og jeg holdt dem unna de andre gjengene. Vi opererte fritt. Vi var velsignet. Vi har vært velsignet hele tiden og det er fordi jeg tenkte og la planer. Jeg måtte være smart og tenke for alle. Det var noen av guttene som gikk inn i en annen gjeng, men da ble de tatt av politiet og fikk strenge dommer. De som ble igjen hos meg har takket meg etterpå for at jeg holdt dem unna. Jeg holdt dem unna bråk med A-gjengen også. Vi var nøytrale. Vi sloss ikke, og dermed kunne vi være i fred. Men så ble vi tatt, og det ble stor retts sak og greier. Men ingen av oss fikk fengselstraff, bare betinget dom, og så kunne vi fortsette videre. Vi gikk undergrunn. Vi sluttet å snakke om gjengen. Vi brukte ikke navnet mer og sa at den hadde gått i oppløsning. Vi måtte holde barnevernet unna. Det var det viktigste. Det neste var å holde sammen. Vi greide å holde sammen. Politiet tok oss med på turer. De tok oss med til Besseggen, til

Jotunheimen. De ga oss ski og klær. Vi hadde fantastiske ferier. Og så holdt vi på som før. Vi var en gjeng. Men vi måtte være forsiktig. Jeg sørget for at alle gikk hjem og la seg om kvelden slik at ingen ble mistenksomme. De prøvde å splitte oss, både barnevernet og politiet. Flere i gjengen bodde i en annen bydel og tilhørte en annen politistasjon. Men jeg greide å få alle sammen hit til den samme politistasjonen.

Barnevernet prøvde å ta meg. Jeg skulle plasseres på fosterhjem, men jeg fikk hjelp av bydelen til å holde barnevernet borte. Jeg har gode venner i bydelen som kjenner meg. Jeg er en snill gutt, vet du. De liker meg.

Man får abstinens når man ikke er sammen med kameratene sine. Man blir rastløs og vet ikke hva man skal gjøre. Men jeg er sterk, jeg har greid å holde meg unna. Det blir så stille og kjedlig. Det var et spennende liv, men det var hverdagslig også, og trist. Mange har tatt livet av seg. Jeg kjenner ei som heter Tone. Hun tok livet av seg. Nå lever jeg på sosialhjelp. Jeg selger ikke stoff. Men jeg har tjent masse penger. Jeg bare brukte dem opp. Det har gått masse penger. Nå har jeg gjeld. Jeg skal nok greie å betale tilbake. Det er kanskje bare 28 000 kroner som jeg har i gjeld. Jeg har kjøpt noe hasj og greier, og jeg lurar på om jeg skal gå ut og kjøpe meg en klump nå. Jeg får se. Jeg har fått låne penger hos en type på Aker brygge – 500 kroner.

Jeg hadde en gang en kjæreste. Hun var så ren og uskyldig. Ingen måtte røre henne. De andre guttene i gjengen behandlet henne med stor respekt, passet på henne og sørget for at ingen fikk berøre henne. Vi lå aldri sammen. Jeg kunne ikke. Jeg lå med andre jenter, men greide ikke å ligge med henne. Tenk jeg hadde så stor respekt. Hun var med oss alltid. Nå bor hun ikke her lenger. Hun er reist tilbake. Jeg savner henne, men jeg ville ikke skitne henne til. Derfor lå jeg aldri med henne.

Jeg er litt sulten nå. Jeg har ikke spist noe. Jeg lurar på om jeg skal gå ut og kjøpe meg en hamburger.

Nå prøver jeg å trekke meg ut. Jeg ser at dette ikke er bra. Jeg vil ha et ordentlig liv. Det er mye dritt og mye smerte. Når man forsøker å være alene er man ikke sterk, og man kjenner smerte. Men styrken bygges sakte, og så forsvinner smerten. Det er ingen som kan hjelpe en ut av dette, bare en selv.

Omar er midt i tjueårene. Han selger fremdeles dop og er nok selv bruker i Oslo. Gjengen er gått i oppløsning, men flere av de gamle er fremdeles utøvere av kriminalitet.

1.5 Fortellingen om Wasim

Jeg hadde hørt om Wasim. En av utekontaktene hadde fortalt at han ødela hele miljøet på ungdomsklubben. "Hele miljøet er så forpestet av denne fyren. De er blitt så negative nå." Men Wasim hadde et vennlig og varmt ansikt. Det var lett å snakke med ham, og jeg kunne ikke helt skjønne at han hadde forpestet miljøet. Han var instruert av sine kamerater til å snakke ærlig å oppriktig med meg. Allikevel ble jeg overrasket da han innledet samtalen med å si: "Jeg greier ikke å slutte med kriminalitet. Jeg er ærlig. Jeg sier det rett ut. Jeg fortsetter videre."

Da jeg gikk i barneskolen ble jeg sendt på en spesialklasse. Jeg var med i en slåsskamp og vi trakk kniv, men det var ikke jeg som stakk. Vi sloss med guttene fra en annen skole og kalte oss med et eget gjengnavn. Jeg har vært arrestert flere ganger, og nylig var jeg inne på Kretsfengselet. Jeg har fortalt folk at jeg har vært i Pakistan.

Jeg har vært på mange institusjoner og bodd i Gjøvik, Larvik, Løten og Hamar. Men jeg lagde så mye bråk og problemer at de sendte meg videre andre steder, for å bli kvitt meg. Dessuten rømte jeg flere ganger også.

Jeg er fra Pakistan og vokste opp i Gamle Oslo. Moren min døde da jeg var 10 år, og faren min giftet seg igjen. Meningene var at den nye kona skulle passe på oss ungene, men vi ungene ville ikke ha henne. Vi likte henne ikke, og lagde problemer. Så flyttet hun til en leilighet for seg selv sammen med barnet som hun fikk. Nå er de skilt. Faren min er så deprimert at han var inne på et psykiatrisk sykehus et helt år. Han hadde jobbet og jobbet i en butikk som han eide, var nesten aldri hjemme, tjente veldig godt, men så gikk han konkurs. Da ble han deprimert.

Jeg vil flytte for meg selv fordi faren min blir så irritert. Vi bor sammen i leiligheten, men vi krangler hele tiden. Han tåler ikke at jeg kommer sent hjem, eller at jeg ikke kommer hjem. Han slår ikke, men vi krangler hele tiden. Barnevernet vil ta meg og plassere meg på institusjon, men jeg vil ikke bo med barnevernet. Jeg vil ha en egen leilighet. Moren min er død og faren min er halvdød. Hvis jeg ikke får leilighet, vil jeg bo hos faren min, for barnevernet er bare tull. Barnevernet kan ikke og vil ikke hjelpe deg. Jeg gikk til dem i går og sa at jeg ville ha en leilighet, men de sa nei. Jeg må nok rane for å få hjelp. Hvis jeg gjør noe kriminelt så kommer de etter meg og vil gjøre hva som helst for meg. Hvis jeg ikke gjør noe kriminelt, bryr de seg ikke og hjelper ikke. Da er det bare kriminalitet igjen. Det er ikke

sjanse for noen ting hvis du ikke er kriminell. Hvis du ikke er kriminell får du ingen ting av systemet. Derfor er det lurt å bli kriminell. Du får gratis skole i fengslet. Du får leilighet fordi du har vært i barnevernet. Jeg synes mange ganger at det ikke er andre veier enn å bli kriminell. Du får masse penger, og ellers får du ikke jobb. Som svarting får du ikke jobb.

Alle pleier å drar til Plata, jeg også. Jeg bruker litt dop – extacy – hyppere og heroin. Men jeg er ikke avhengig nå. Man får kick av å rane. Det liker jeg. Du føler deg så sterk, så ovenpå. Etterpå føler du deg også sterk fordi du vet at du har gjort noe som ingen andre har turt å gjøre. Du føler deg over de andre, på en måte overlegen andre ungdommer. Mens de har holdt seg rundt mor, har du gjort større ting. De er svake mens du selv opplever deg som modig og sterk. Når du har fått følelsen av å være sterk går det ikke an å gå tilbake. Det sitter i deg hele tiden.

Faren min er sint på meg for han synes det er skammelig. Når han snakker med slektningene, skryter de av sønnene og døtrene sine, og faren min kan ikke skryte av meg. Jeg har ikke tatt eksamen. Jeg går ikke på BI. Jeg er ikke superhelt som mødrene skryter av. Det er flaut for ham, og han vil ikke sitte der med slekten å høre på skryt. Du får ikke hjelp av slekten. De ser bare ned på deg.

Jeg kjenner alle de kriminelle i byen. Vi blir kjent med hverandre på ungdomsklubbene og diskotekene. Ungdomsklubbene her i området må være de verste i byen. Det er mye bråk og kriminalitet her. Jeg ble kjent med de kriminelle vennene mine på ungdomsklubbene. Vi reiste fra den ene klubben til den andre og ble kjent. Ungdomsklubber, det er der du lærer å bli kriminell. Det er der du møter folka.

Politiet er bedre enn barnevernet, men de stopper deg hele tiden. De har ikke rett til å stoppe deg. Hvis du har vært kriminell og er blitt bedre, er de allikevel mistenksom og stopper deg hele tiden for å sjekke hva du driver med. Men ingenting kan stoppe kriminaliteten.

Jeg er veldig moralsk, men det er mye dårlig moral i Norge. Jeg skal fortelle deg at jeg har en kjæreste som er norsk. Tenk deg det, hun får lov å ha fester. Foreldrene drar bort på hytteturer og sånt, og jeg får lov til å overnatte sammen med dattera. Alene hjemme. Det synes jeg er galt. Jeg er veldig moralsk, og ville aldri ha akseptert at noen skulle få røre dattera mi. Jeg skjønner ikke at norske foreldre tillater at jentene deres får ligge med gutter som meg. Det ville jeg aldri akseptert. Dattera mi skal aldri få lov til det.

Jeg ser aldri på pakistanske jenter. Når jeg går inn i et rom med pakistanske jenter er de som luft for meg. Jeg tiltrekkes ikke av dem. Jeg ser bare etter norske jenter. De pakistanske jentene blir det bare tull med. Jeg er redd for brødrene deres og faren deres. Derfor ser jeg bare på de norske, for der blir det ingen problemer. Det er moralsk galt at det er slik.

Jeg er altfor svær i kjeften. I Norge må du kontrollere hva du sier. Du blir straffet og satt i fengsel hvis du sier at du skal drepe noen. En gang ble jeg så sint på en politimann at jeg sa til ham at jeg skal trykke ut trynet ditt. Da fikk jeg forlenget straff. I Norge må du være forsiktig med hva du sier.

Jeg har søkt om jobber fordi jeg ønsker et annet liv også. Alle prøver jo på et annet liv, men det er ikke sikkert at jeg greier det. Jeg savner kickene fra ran. Jeg har lyst til å rane. Det er vanskelig å la være, for jeg trenger penger, men jeg har også lyst for opplevelsens skyld. Det er tøft.

1.6 Oppsummering av trekk i fortellingene

Dette er fem ulike fortellinger hvor jeg har latt informantene snakke fritt ut fra det utgangspunktet de hadde da vi traff hverandre. Samtalene ble ikke i særlig stor grad styrt av meg, men informantene fulgte sine egne assosiasjoner slik som de dukket opp. Det betyr at intervjuene ikke er identiske eller har fulgt en felles mal. Men vi ser at her er det fellestrekk. Alle guttene var halvgenerasjon. Det betyr at de egentlig er førstegenerasjons innvandrere, og er født i et annet land enn Norge. Ved å gå gjennom enkelte rettsdommer for medlemmer i Young Guns, A og B gjengen, Tøyen Svarte Gangstere, Somaliske Barneranere, og Bad Boys, gjorde jeg en opptelling og fant at langt de fleste av disse medlemmene tilhører en halvgenerasjon, dvs. at de egentlig er en førstegenerasjon som har ankommet landet som barn og ungdom. Det betyr at de har måttet gjennomgå både en opprivningsprosess og en nyetableringsprosess mens de ennå var små og sårbare.

Alle guttene har på et eller annet vis hatt fraværende fedre. Det betyr at fedrene har vært enten døde, syke eller fraværende på grunn av arbeid. Enkelte av guttene har vært skoleflinke, men deltagelsen og medvirkning i kriminell aktivitet har fått store negative konsekvenser for skolearbeidet, slik at de ikke har fått gjennomført ungdomsskoleeksamen eller kunnet gjennomføre videregående. Kriminaliteten synes også å henge sammen med en frigjøringsprosess fra foreldrene, og ønsket om å fremstå som voksen, som kul, med respekt og status. De

har ønsket å integrere seg, men deres integrasjon kan beskrives som hyper-integrering, og deres tilpasning som hyper-moderne⁹. Ungdommene har vært involvert i utallige tiltak, gått fra det ene til det andre, og har vært oppgitt mange steder. Den folkelige religionen, islamsk sufisme, har hatt en positiv effekt på tre av de fem, og hjulpet dem ut av kriminaliteten. I tillegg viser det seg at når de trekker seg ut av kriminaliteten skjer det gjerne en pendeleffekt tilbake til miljøet, religionen og tradisjonen.

2 Kriminalitetsutviklingen

2.1 Kriminalitetsøkningen

Jeg ville aldri turt å være kriminell i Somalia, sa Store Abdi, gjeteren fra Holmlia, som en gang var medlem i Tøyen Svarte Gangstere. I fjernsynsprogrammet Brennpunkt sa han at i Somalia ville han blitt satt i fengsel og kanskje pisket. Det er i Norge man kan være kriminell uten redsel for konsekvensene. Slike argumenter har jeg hørt fra flere, både norsk-norske informanter og fra de med innvandrerbakgrunn. ”Det er for mildt her. I Pakistan hadde jeg aldri turt å gjøre det samme som jeg gjorde i Norge. Jeg er ikke redd for noe her. Man må være redd for noe ” sa Ali i kapittelet foran. Jeg har hørt dette fra mange foreldre og ungdommer med innvandrerbakgrunn som er involvert i kriminalitet: ”Norge ødelegger våre barn. Det er samfunnets skyld. Det er ikke strengt nok.”

Det som antydes er at det i vårt samfunn finnes noen kriminalitetsfremmede faktorer som øker kriminaliteten selv om staten bruker flere millioner for å forhindre og forebygge kriminalitet.¹⁰ Det faktum at noen få ungdommer med innvandrerbakgrunn utvikler en kriminell tilpasning her, mens de kanskje ville levd som lovlidige i sine hjemland, kan tyde på at det er flere krefter i vårt samfunn som virker mot hverandre. Det er nok en enkel forklaring å si at det skyldes at straffene er for milde, selv om flere av informantene med bakgrunn i innvandringsmiljøene, synes å mene dette.

At en situasjon, en park, en gatestump, men også et lokalsamfunn eller et samfunn er *kriminogen* betyr at det tenderer å oppmuntre eller produsere kriminalitet ved måten det er konstruert på. I en artikkel i Washington Post hevder journalisten David Ignatius¹¹ at Elf skandalen har vist at det har etablert seg trekk i noen land som oppmuntrer til korrupsjon og bedrageri. Systemene er i seg selv blitt *kriminogene* og skaper kriminelle ut av personer som kanskje ellers ville ha levd ærlige liv. I et lokalmiljø kan det finnes strukturerer som er

kriminogene. Fattigdom kan virke kriminogen og motivere til kriminelle handlinger. Også innenfor familier kan det eksisterer kriminogene forhold, som der hvor hele seks brødre er medlemmer i den samme gjengen, da er det ikke lett for den siste, den syvende broren å komme utenom kriminaliteten. Rusmidler som alkohol og narkotika er kriminogene i flere forstand. På den ene siden lammes dømmekraften, men på den andre siden økes behovet for penger. Rusmisbruk er kriminogen, og vi vet at det fører både til tyveri og prostitusjon. Kriminogene forhold knyttes gjerne opp mot mangelen på sosial kontroll, og store muligheter for å unndra seg kontroll, slik som i de store bedragerisakene.

Kriminogene forhold kan også knyttes til opphopninger av negative levekårsfaktorer som når innvandrere eller flyktninger blir bosatt i dårlige boområder, blir avhengig av sosialhjelp og trygd, ikke inkluderes i arbeidsmarkedet, ikke greier å konkurrere innenfor utdanningssamfunnet, men faller ut av skolen, og arbeidsmarkedet, og derfor kan bli fristet til å finne alternative inntektskilder, eller enkelte ungdommer suges inn i kriminelle miljøer fordi det allerede finnes gjenger i nærheten som virker som magneter på nykommerne.

Aldri før har den norske stat vært mer økonomisk, velferdsmessig, demokratisk og moralsk i stand til å ta vare på sin befolkning. Sosialhjelp, arbeidsledighetstrygd og andre trygdeordninger burde vært kriminalitetshindrende. Når innvandrere søker til Norge er det fordi de søker trygghet både økonomisk og politisk. Noen kommer fra land med stor fattigdom, og selv de som går på sosialhjelp og kan defineres som fattige her, har allikevel en livsstil preget at en helt annen rikdom enn der de kom fra. Norge er det nest rikeste land i verden når det gjelder inntekter per capita, bare overgått av Sveits. Allikevel har kriminaliteten økt.

I perioden 1925 – 54 sank kriminaliteten, mens fra 1960 til i dag er den tidoblet. I de rike år, fra 1985 fremover, har antall gjerningspersoner økt med 140 prosent. På et år økte antall fanger i norske fengsler med 11 prosent. Det er en tendens til at kriminaliteten er størst i storbyer, og at det helst er unge menn som topper statistikken. I 2002 fantes det ca 100 000 anmeldte lovbrudd i hovedstaden. Hele 15 000 personer ble anmeldt for tyveri, men det var bare to prosent av disse, altså 302 personer som sto bak hele 25 prosent av sakene med kjent gjerningsmann. I Oslo er det slik at gjennomsnittlig gjør hundre personer to tyverier hver dag¹². Det siste år har det imidlertid vært en nedgang i anmeldte lovbrudd, som har falt ned på 1997 nivået. Det kan være ulike årsaker til nedgangen, blant annet er registreringsprosedyrene gjort om, men det kan også skyldes andre ting. Allikevel

er nivået på voldskriminalitet og grove narkotikaforbrytelser minst like høyt som tidligere¹³.

Mest alarmerende er at ungdommens andel av kriminaliteten har økt. Fra 1992 til 2001 ble andelen ungdommer tatt for narkotikaforbrytelser femdoblet.¹⁴ Økningen av kriminaliteten har også vært høy blant de aller yngste hvor det har vært en femdobling av straffereaksjonene. For ran er reaksjoner i ungdomsgruppen tredoblet på 10 år.¹⁵ Det mest alarmerende er at kriminaliteten synes å øke såpass mye for barn og unge som er *under* den kriminelle lavalder. I 1992 var 95 barn under 15 år utpekt som voldslovbrytere. Ti år senere var dette tallet femdoblet, til 480. Hvordan kan vi forklare denne økningen? Og hva skjer med samfunnet, og hva skjer med individene som fanges av kriminaliteten, og med de som blir offer for den?

I en periode hvor det er mer velferd og økonomisk sikkerhet for de aller fleste, har det oppstått en helt annen usikkerhet som en må forholde seg til – nemlig kriminaliteten. I flere andre europeiske land med like velutbygde velferdsordninger som hos oss, og høye inntekter per capita har kriminaliteten også økt. Den britiske sosiologen Christie Davis¹⁶ beskriver 150 år av engelsk kriminalitetsutvikling som en U-kurve. Kriminaliteten var lavest i det plutokratiske edvardianske England. Den falt markert på slutten av 1800 tallet og har deretter steget veldig. Davies hevder at den svenske kriminalitetsutviklingen følger det samme u-mønster, og forklarer endringene som et resultat av forandringer i den nasjonale karakteren. Det er moralen hos personene som er årsak til kriminalitet, og ikke fattigdom, hevder han, og påstår at svekkelsen i karakterdannelsen har ført til en grådighet som gjør at flere mennesker tillater seg berikelse på andres bekostning. Da oppstår det mistenksomhet, selvjustis, og en økende grad av vold på alle nivåer. Men det er antagelig en kombinasjon av flere ulike faktorer som kan forklare kriminalitetsøkningen. Vi skal i dette kapitlet gjennomgå noen av disse faktorene, men i første omgang vil vi vurdere om vi i det hele tatt kan stole på tallene som presenteres.

2.2 Kan vi stole på tallene?

I kriminalstatistikken defineres *lovbrudd* som 'straffbare handlinger etter loven.' Hva som er straffbart kan være ulikt i forskjellige tidsperioder og i ulike land. Politiet i Norge har mer enn 600 forskjellige koder for klassifisering av lovbrudd. Å lage troverdig statistikk basert på de kodene en allerede har, er vanskelig. Registreringen kan være skjev og påvirket av irrelevant forhold slik

som politiets arbeidsmengde, deres prioriteringer i arbeidet, og deres hell i oppklaringen av saker. En forbedret økonomisk situasjon kan faktisk øke kriminalitetsbildet fordi en får flere midler til å gjøre etterforskninger og får dermed sakene raskere gjennom straffekjeden. De synliggjøres, og dette slår ut i statistikken. Kriminologen Ragnar Hauge har et eksempel som belyser svakhetene ved statistikk: ”Mens antallet narkotikaforbrytelser etterforsket av politiet i Norge i 1970 var 437, var det i 1980 steget til 2050. Dette kan bety at de handlinger som loven betegner som narkotikaforbrytelser var langt mer utbredt i 1980 enn i 1970. Men økningen kan også forklares på andre måter. Det kan skyldes at lovbestemmelser som definerer hva en narkotikaforbrytelse består i, har endret seg, slik at flere typer av handlinger ble fanget inn. Eller det kan skyldes at rettshåndhevelsen har undergått endringer slik at slike handlinger i større grad kom til politiets kjennskap i 1980 enn i 1970.”¹⁷

For at en handling skal være et lovbrudd må det både finnes en lovbestemmelse, og samtidig må det finnes instanser som kan fastslå at handlingen rammes av lovbestemmelsen. Dersom instansen som skal håndheve loven ikke greier å registrere handlingen, dvs. at handlingen forblir uoppdaget, usynlig, så snakker vi om skjult kriminalitet, og om ”mørketall”. Man antar, og vet også, at mye av kriminaliteten ikke registreres. Man snakker også om at ”dette er bare toppen av isfjellet”, dvs. at det meste unndrar seg synlighet og kontroll.

Dette betyr at forhold ved kategoriseringer og registreringsprosedyrer kan virke i mange retninger, både til å forstørre og til å forminske det bildet en får av kriminalitet. Det kan være vanskelig å beholde standardiseringer gitt ved et tidspunkt over til det neste tidspunkt, slik at en med helt like kriterier kan sammenligne tidspunktene. Noe forskyver seg hele tiden i sammenligningene mellom kriterier benyttet ved ulike tidspunkter og mellom land. Likeledes kan ulike typer av undersøkelser gi forskjellig resultat. Ragnhild Bjørnebekk¹⁸ påstår at brede befolkningsundersøkelser slik som bl.a. SSB’s levekårsundersøkelse, ikke greier å fange inn den økende grad av vold og kriminalitet i samfunnet, fordi utøverne oftest ikke er med i slike undersøkelser. Hun hevder at det er en internasjonal trend at volden i samfunnet øker, og at vi vil se dette best gjennom å vurdere de ulike voldskategoriene. ”Ran og seksuelle overgrep er eksempler på voldsformer som har økt, det samme gjelder politiets beslag av våpen. Statistikk som går på utøvere og ikke på ofre for vold, viser økning.” Men som forskeren Pål Frogner¹⁹ sier: ”Prinsipielt sett er det uomtvistelig slik at et *eksakt* svar på det *eksakte* omfanget av kriminalitet, vil vi aldri kunne gi.”

De fleste samfunn har regler som får konsekvenser når de brytes, og reglene handler stort sett om de samme typer av temaer relatert til krenkelse av eiendomsretten m.m. I Afghanistan under Taliban var det ulovlig for kvinner å gå udekket på offentlig sted. Det var ulovlig for kvinner å studere, og for menn var det straffbart å barbere bort skjegget. Vi kan si det slik at Taliban hadde et meget vidt begrep om ”lovbrudd”, som inkluderte handlinger som vi fra et vestlig synspunkt synes er urimelige. På den andre siden hadde menn i Afghanistan rett til å tukte sine kvinner og barn i det private rom. Her var begrepet ”lovbrudd” for snevert, og vold i det privat rom ble utdefinert i deres forståelse av hvilke handlinger som er forbudt og som det burde gripe inn ovenfor. Det viser hvordan kriminalitetsforståelse henger sammen med forståelsen av menneskets frihet på ulike arenaer og samfunnets ansvar, inngripen og kontroll med mennesker og arenaer. Det er ikke nødvendigvis heldig å operere med en for vid forståelse av hva som skal være lovbrudd, og heller ikke for snever. Det finnes i dag noen internasjonale standarder og kjerneområder som i de fleste samfunn er ulovlige selv om de straffes forskjellig. Vinningsforbrytelser, ran, salg av narkotika, drap, utpressing og vold betraktes som straffbare, men fortolket ulikt, uansett om man befinner seg i et kristent, buddhistisk eller muslimsk samfunn.

Enkelte trøster seg med at Norge er et tryggere land enn mange andre land, og det har de rett i. Vi hadde bare 35 drapssaker²⁰ på landsbasis i 2002, mens det i ”Inner city” av Los Angeles²¹ i år 2002 var ca 350 drap. I hele Los Angeles County var det ca 1000 drap i en befolkning på ca. 9 millioner. Det betyr at det er små kardemmebyaktige forhold her i Norge til sammenligning med forhold i enkelte amerikanske byer. Allikevel er utviklingen negativ også i Norge, bortsett fra siste år som for første gang på lenge hadde en nedgang i kriminaliteten²². Vi er i store trekk i ferd med å gå i en retning vi ikke vil. Bekymring handler ikke bare om moralsk panikk, men det handler om å ville ta ansvar for å gjøre noe med utviklingen. Bagatellisering, forminskning, fornektelser og blindhet for virkeligheten hjelper oss i alle fall ikke så mye, og det kan lede til likegyldighet, slik at vi får en virkelighet vi ikke ønsker. Hvis vi ikke forstår mekanismene som genererer kriminalitet, forstår vi heller ikke hva vi skal gjøre for å forhindre den. Store ugjennomtenkte bevilgninger og misbruk av ressurser på overfladiske symbolhandlinger som ikke treffer, kan være konsekvensene av en mangelfull analyse av hva kriminalitet er og hva den skyldes. Dessuten har studier vist at mange tiltak også har styrket og øket kriminaliteten i stedet for å forebygge den.²³ Dette vil vi se nærmere på i et annet kapittel.

2.3 Er migrasjon en kriminogen faktor?

I boken *Gode Formål - Gale Følger* konkluderer Pål Frogner²⁴ at kriminaliteten i innvandringsmiljøene nærmest systematisk har blitt fortiet i norsk offentlighet. Dette er blant de farlige fakta, som vi ikke burde kjenne til, hevder Unni Wikan²⁵ og hevder at ”Med mindre vi beskriver virkeligheten, kan vi en dag våkne opp til en virkelighet som er ubeskrivelig.” Ved taushet unngår man å utvikle en ansvarlig og effektiv politikk. Derfor må man åpne opp for debatt og en presentasjon av alle fakta.

Arne Huuse skrev en kronikk i *Aftenposten* sommeren 2003 og presenterte tall fra KRIPOS om kriminaliteten som fikk ham til å konkluderte at innvandringen måtte begrenses:

I de største sakene som gjelder innførsel av narkotika hittil i år (heroin og amfetamin) er et tyvetalls personer siktet. En av disse er norsk. Resten er utenlandske borgere (etniske albanere, kurdere, bosniere og litauere). Herointrafikken inn i Norge har så langt politiet kjenner til de siste årene vært styrt av kriminelle netter av utlendinger eller personer med utenlandsk opprinnelse. Det er mer sjelden at etniske nordmenn knyttes til alvorlige saker som gjelder organisert innførsel av store kvanta narkotiske stoffer. En oversikt over siktelsener i de groveste narkotikaforbrytelsene (straffelovens paragraf 162 tredje ledd) i 1994, viser at mens etniske nordmenn var siktet i 80 prosent av sakene, hadde utlendinger (inkludert utlendinger med norsk statsborgerskap) kun en andel på 20 prosent av sakene. Dette bildet er i dag det motsatte. Hittil i år står sistnevnte kategori for 75 prosent av siktelsene og etniske nordmenn for 25%. Drapsstatistikken for 2001, 2002 og hittil i år viser at nærmere 27 prosent av de domfelte/siktete er utlendinger eller norske borgere med utenlandsk opprinnelse. Den samlede innvandrerbefolkningen i Norge tilsvarer til sammenligning omtrent syv prosent av befolkningen. Dette forholdstallet tilsier at utlendinger og norske statsborgere med utenlandsk opprinnelse er seks-syv ganger oftere domfelt/siktet for drap sammenlignet med etniske nordmenn.²⁶

Nå er ikke hensikten med denne gjennomgangen å vise et skremmebilde av innvandrerne. De fleste er lovlidige borgere. Det er kun en

liten prosentandel i ytterkanten som i forhold til sin andel av befolkningen i Norge synes å være for stor, og det er viktig å hindre at denne prosentandelen øker. Så hvor stor er denne problematiske prosentandelen? Statistisk sentralbyrås analyser²⁷ viser at det ble registrert 25 gjerningspersoner per 1000 innbyggere i innvandrerbefolkningen i 1998. Til sammenligning var tallet 16 per 1000 innbyggere i befolkningen ellers. Men forskjellen blir størst når en sammenligner menn. 28 per 1000 norske menn og 42 per 1000 menn i innvandrerbefolkningen ble registrert som gjerningspersoner. Disse statistikkene gir oss et vidvinklet bilde. Det finnes ingen statistikk som har zoomet inn på det enkelte land for å se om noen grupper utmerker seg i dette bildet. I Europa²⁸ har det vist seg at enkelte etniske grupper er veldig sjeldent registrert i kriminalitetsstatistikken, mens andre grupper synes å ha en overrepresentasjon. I en undersøkelse av kriminalitet i Oslo deles innvandrerbefolkningen i to grovkategorier: vestlige og ikke vestlige domfelte innvandrere. Hustad²⁹ konkluderer med at domsfelte ikke-vestlige innvandrere dominerer i forhold til vestlige. I 1998 fantes det 53,4 gjerningsmenn med ikke vestlig bakgrunn per 1000 innbyggere, mens tallene for nordmenn var 27,7 gjerningsmenn per 1000 innbyggere. Ikke vestlige innvandrere bosatt i Oslo er overrepresentert i de fleste saker unntatt forseelse mot løsgjengerloven. Ifølge en undersøkelse av Rønning³⁰ er innvandrerungdom i 1998 betydelig overrepresentert. I aldersgruppa 18 – 20 år var andelen som ble funnet skyldig i lovbrudd 88 per 1000 blant norske gutter, og 120 per 1000 blant innvandrere fra den tredje verden. Statistikken fra SSB viser også at ikke-vestlige innvandrerkvinner dobbelt så ofte som norske kvinner blir ofre for voldshandlinger i helgene.

Anders Bakken³¹ viste i en undersøkelse fra 1998 at det er blitt en generell polarisering i ungdomskategorien gjennom 90 tallet. 95 % er blitt snillere og mer lovlydig mens 5 % er blitt mer voldelige enn det de var før. Innvandrerungdom er vanligvis mer lovlydige enn nordmenn, hevder han, men det er en gruppe gjengangere som utøver mer alvorlig kriminalitet. Det er i ytterkantene det bekymringsfulle skjer, og der er det en liten andel som utøver mer alvorlig og grovere vold. Denne tendens til polarisering er også påvist i Danmark hvor kriminologen Flemming Balvig³² i Ungdomsundersøkelsen fra 1999 hevder at ”Polariseringstendensene er systematiske. De finnes over hele perioden, og for alle områdene, hvilket sannsynligvis vil sige: over hele landet.” Thomas Haaland’s³³ undersøkelse av ungdom i fire norske byer viser samme polariserte mønster. I de fire norske byene som også var polarisert, var innvandrerungdom overrepresentert blant de få som oppgav å være medlem av en ”fast gjeng som av og til drev

med vold og kriminalitet.” Den type vold de var utsatt for hadde alvorligere konsekvenser og førte til skader som oftere trengte medisinsk behandling enn det som gjaldt for voldsutsatte norske ungdommer. Det som også er en trend er at norske jenter er blitt mer voldelige enn før og deltar i gjenger. I følge Oslo Politikammers³⁴ statistikk fra 1999 om vold og ran i Oslo var det tydelig at innvandrer-ungdom var over- representert når det gjaldt anmeldte ran utført av ungdom fra 19 år og nedover: ca 80 % av anmeldte ranere hadde innvandrerbakgrunn, mens ofrene stort sett var norske. Konklusjonen til forfatterne av rapporten er at den etniske profilen på gjerningsmennene er blitt etnisk skjev, og blir stadig skjevere. I 2002 var det 137 ran i Oslo hvor gjerningsmannen var under 18 år. Ofrene var i all hovedsak norske, 95 av barneranerne er fremmedkulturelle. Oppklaringsprosenten ved barneran er på hele 87, 5 prosent.³⁵

Det kan synes som om innvandringen har noen kriminogene trekk som gjør at enkelte barn og unge med innvandrerbakgrunn utsettes for noen risikofaktorer som blir forsterket her i Norge. Men hva handler det om?

2.3.1 Levekår

I en fersk rapport fra Statistisk Sentralbyrå³⁶ er konklusjonen at innvandrerbarn er klart overrepresentert blant barn i hushold med vedvarende lav inntekt. Ikke vestlige innvandrerbarn er overrepresentert i gruppen av inntektsfattige barn. Innvandrere med bakgrunn fra tredje verden hadde derfor de høyeste overføringene fra det offentlige. I 1999 mottok familiene i gjennomsnitt 89 000 kroner. Overføringer er her definert som pensjoner fra folketrygden, arbeidsledighetstrygd, barnetrygd, bostøtte, sosialhjelp med mer. Familier til innvandrere fra Øst-Europa mottok i gjennomsnitt 68 000 kroner i overføringer mens de tilsvarende tallene for familier med bakgrunn i Norden og Vest Europa var henholdsvis 45 000 og 42 000 kroner. I 2001³⁷ hadde voksne førstegenerasjonsinnvandrere i gjennomsnitt rundt 62 000 kroner mindre å leve for enn andre barnefamilier i Norge, dvs. at de hadde om lag 26 prosent lavere inntekt enn barnefamiliene i befolkningen som helhet.

Figur 2.1 *Inntektsposter for familier etter landbakgrunn. Gjennomsnitt 1999. 1000 kroner. (SSB-statistikk)*

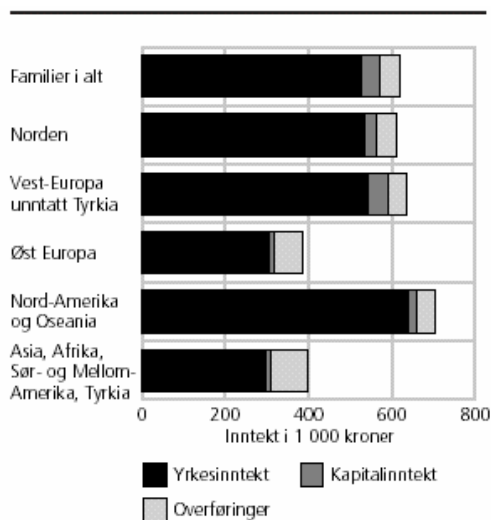

¹ Gjelder ektepar med og uten barn, og samboere med felles barn.

² Landbakgrunn gjelder personer med to utenlandsfødte foreldre.

Kilde: Inntektsstatistikk, Statistisk sentralbyrå.

For innvandrere fra ikke vestlige land som ikke er flyktninger, utgjør sosialhjelpen i gjennomsnitt 3 % av samlet inntekt, mens den tilsvarende prosentandelen for innvandrere fra vestlige land er 0,3 prosent. Sosialhjelpen utgjør i gjennomsnitt i underkant av 16 prosent av flyktingenes samlede inntekt. Sosialhjelpen minker imidlertid etter hvert som botiden øker og flyktingene blir mer økonomisk selvhjulpne.³⁸

Arbeidsledigheten er også høyere blant innvandrerne enn blant nordmenn, og den viser seg å stige mer for innvandrerbefolkningen enn resten av befolkningen. Fra mai 2002 til mai 2003 steg den registrerte arbeidsledigheten blant innvandrere fra 7,7 prosent til 9,7 prosent. I hele befolkningen steg den fra 2,9 til 3,7 prosent. Innvandrere fra Afrika har høyest registrert arbeidsledighet, med 17,8 prosent. Dette er over fire ganger så høy arbeidsledighet som i hele befolkningen. Arbeidsledigheten blant innvandrere fra Asia og Sør- og Mellom-Amerika er på 13,0 og 11,2 prosent, og blant østeuropeere er den 10,5 prosent.³⁹ Flyktninger fra Sri Lanka og Chile hadde imidlertid en arbeidstakerprosent på 60 prosent slik som hele befolkningen.

Irakiske og somaliske flyktninger hadde en arbeidstaksprosent på 19 og 25 %, noe som viser deres veldig store sårbarhet når det gjelder de mer sosioøkonomiske forhold.⁴⁰

Når det gjelder skole og utdanning er enkelte grupper av innvandrere også i en risikosituasjon. Ifølge ovennevnte SSB-notat avbrøt fire av ti ungdommer med innvandrerbakgrunn som begynte i videregående opplæring i 1994 sin utdanning. Resultatet fra kullene i 1997 viser samme mønster. Bare 75 % av elevene fullførte sin utdanning.

I en fersk undersøkelse fra NOVA⁴¹ om somaliernes skolesituasjon skrives det: ”Fordi mange somaliere har lite eller ingen utdanning møter de store problemer på skole og arbeidsmarked. Det er stor enighet om at de trenger lengre utdanningsløp enn grupper med mer skolebakgrunn. Barna som kommer til Norge i skolealder uten noen skolebakgrunn, får generelt store problemer med å følge med på skolen. Fordi mange foreldre ikke har skolebakgrunn, kan de ikke støtte barna sine i skolearbeidet. Særlig unge gutter ser ut til å forlate skolen før eller under videregående og mange har dårlige fremtidsutsikter.”

Det er blant de som dropper ut av skolene og ikke fullfører sin utdanning, hvor fattigdom er vedvarende, og arbeidsledigheten er stor at opphopningseffekter av levekårsfaktorer kan slå negativt ut og fungere til å fremme kriminaliteten. I tillegg kan vi ikke utelukke at enkelte kulturelle faktorer kan spille inn. Forverring av arbeidsmarkedetsforhold og sosiale problemer kan ha stor relevans i forhold til kriminalitetsutviklingen, sammen med andre forhold som blant annet tap av sosial kontroll og bindinger til familien som svekkes som en effekt av migrasjonen. Dette skal vi se nærmere på i kapittel fire.

2.3.2 Ulike teoretiske forklaringer

Innvandremiljøer risikerer å få et kriminalitetsproblem hevder Tony Waters⁴² når de har en stor populasjon menn i andregenerasjonen som blir sosialisert raskere enn foreldrene inn i mottakerlandets normer og verdier. Det er spesielt i de tilfeller hvor det er et sterkt press på ungdommen til å la seg integrere, at kriminaliteten vil kunne utvikle seg. I tillegg hevder han at demografiske faktorer er viktig. Når det er en stor ungdomspopulasjon som blir avhengig av jevnaldergruppa for å sosialiseres inn i mottakerlandets verdier, blir det lett til at de former grupper og danner gjenger. Kjønn, alder og størrelsen på ungdomspopulasjonen blir derfor vesentlig. Derfor er ungdomskriminalitet og gjengproblematikk nøye knyttet sammen med migrasjon, ifølge Waters. Like etter migrasjonen vil kriminaliteten i innvandrings-

befolkningen være meget lav, slik Sturla Falck's undersøkelser⁴³ fra 1980-tallet viste, men etter hvert som det blir klart at familien har tapt sosial anseelse gjennom migrasjon, vil det kunne etableres en sterk avgrenset jevnaldergruppe som et svar og som kompensasjon på denne statusfrustrasjon. Waters migrasjonshypotese er koblet sammen med sosial frustrasjonsteori som forklarer kriminalitet ut fra en grunnhypotese om statusfrustrasjon, høye ambisjoner kombinert med lav plassering i arbeidsmarkedshierarkiet.

Med utgangspunkt i denne teorien kan vi se nærmere på Europa: Det som har skjedd i flere europeiske byer i de siste 30 – 40 årene, er at de er blitt tilført arbeidskraft fra landsbyer i u-land med føydalstruktur og en høy grad av analfabetisme og lav skolegang. Disse migrantene, kom inn i de laveste sektorer av arbeidsmarkedet. Transformasjonen av arbeidskraft til lavsegmentjobber synes å ha foregått ganske problemfritt for førstegenerasjons innvandrere. De vurderer seg fra landsbyens standarder i hjemlandet og opplever en oppadgående mobilitet fordi de har mer penger å bruke enn sine slektninger i avsenderlandet. De er ikke statusfrustrerte, men heller stolte over det de har greid å få til. Men deres barn måler seg mot standardene i mottakerlandet, og frustreres over sin bunnplassering i statushierarchy. Ungdommene er ambisiøse, vil opp og frem, vil ikke ha oppvaskjobber, men har de samme konvensjonelle drømmer som lokalbefolkningen om å gjøre økonomisk karriere. Dette er problematisk og skaper frustrasjon, bl.a. fordi det finnes strukturelle begrensninger, rasisme og diskriminering som skaper fremtidspessimisme.

Det kan også være vanskelig å gjennomføre skolegangen, bl.a. på grunn av sosial arv, og foreldre som er analfabeter. De kommer ikke inn, noen får dårlige karakterer, eller er ikke motivert, men utålmodig etter å gjøre rask suksess. Dermed kan de fristes til illegale aktiviteter for å realisere konvensjonelle drømmer. Dette er basisforståelsen innenfor "social strain theory" som kan anvendes til å forklare både innvandrere og norsk-norske ungdommers kriminalitet når de befinner seg i bunnsegmentet, og opplever sine karrieremuligheter som begrenset. I tillegg er det problematisk å kontrollere ungdommen fordi foreldrene er fremmedgjorte i den nye konteksten.

Men ikke alle innvandrerbefolkninger har store populasjoner med unge menn. Slike forhold gjør at ikke alle migrasjonsmiljøer utvikler problemer med gjengproblematikk og kriminalitet. For de som utvikler gjengproblematikk vil den måte og den fart som ungdommen integreres inn i storsamfunnet på, i forhold til foreldregenerasjonen, være avgjørende, sammen med demografiske og sosioøkonomiske

faktorer. Hvis foreldregenerasjonen henger etter i sin integrasjon, vil det skape problemer for ungdommen.

Også når det gjelder sosial kontroll representerer migrasjonen en utfordring. Sosiologen Norbert Elias⁴⁴ påstår at sivilisasjonsprosessene i Vesten har gått fra ytre til indre kontroll, og Travis Hirschi⁴⁵, som sterkest blir identifisert med sosial kontrollteori innenfor kriminologien, påstår at det er en positiv korrelasjon mellom kriminalitet og holdninger: "Det er ok å unngå loven så lenge du kan skjule det." Kontrollteorien bygger på et premiss om at vi alle er potensielt kriminelle. Manglende kontroll vil derfor kunne fremme regelbrudd og ulovligheter. Det som hindrer oss i å utøve kriminalitet er våre bånd og forpliktelser til familien og samfunnet. Likeledes vil en utilstrekkelig oppdragelse som ikke evner å stryke individets selvkontroll få konsekvenser for personens tilbøyelighet til å gjøre lovbrudd. Hirschi mente også at så lenge familien og voksenpersoner utøver kontroll over ungdommen, vil det motvirke ungdomskriminalitet og gjengdannelse.

Det vi vet om mange av våre innvandremiljøer, er at deres måter å sosialisere ungene på er mye preget av *ytre* sosial kontroll. Deres disiplineringsmetoder kan også være mye mer brutale enn det vi er vant med her. Problemet er at i en migrasjonssituasjon vil denne kontrollen kunne undergraves. Innvandrere kommer til et liberalt samfunn, hvor man forventer en stor grad av *indre* kontroll. Disiplineringsmetodene retter seg mot psyken, heller enn mot fysisk avstraffelse. Som en muslimsk lærer sa til meg: "I Norge driver dere med psykisk terror, mens vi driver med fysisk terror ovenfor barna."

Det ligger et problem i det faktum at innvandrere fra føydalsamfunn med en sterk grad av ytre kontroll og en mer fysisk form for disiplinering kommer inn i et for dem uvanlig liberalt samfunn, med svake ytre kontrollmekanismer, hvor det forventes av dem at de har en sterk indre kontroll. Dette betyr at det er mismatch mellom den form for sosialisering som foregår i hjemmemiljøene, og den type samfunn som personen skal leve innenfor. Denne mismatch kan beskrives som kriminogen, fordi den kan fremme kriminaliteten.

Et annet problem er koblet til vårt lovverk hvor vi fratrar innvandrerforeldre retten til å disiplinere barna sine gjennom tradisjonelle metoder. Vi sier: Du skal ikke slå. Du må gi barna dine større frihet til å bli vestlige. Så opplever foreldrene at deres tradisjonelle sosialisering- og avstraffelsesmetoder ikke fungerer lengre, og de får et kontrollproblem. Ungene sier også: "Hvis jeg ikke får lov til dette, eller dette, så henter jeg barnevernet." Når foreldrene sier at det norske

samfunn har ødelagt ungene deres og satt dem opp mot foreldrene, har de til en viss grad rett.

Det oppstår også pendeleffekter, hvor ungene fristes av friheten i det norske samfunn, fravrister seg den veldig sterke kontroll fra foreldrene og går over til en frihetens ytterkant, fordi de vil være moderne. Flere innvandringer utsatt for en for oss urimelig kontroll, har illusjoner om et fravær av kontroll i norske familier, og krever at dette fraværet også skal gjelde for dem. De tøyer strikken slik at den nesten eller helt sprekker, og havner da lett i en ytterkant på grunn av pendeleffekter. Foreldrene lærer da at et liberalt liv er farlig, og således blir deres innstilling til en vestlig levemåte kritisk og negativ, og de tviholder på ungene sine på en usunn og mer kontrollerende måte som igjen kan føre til en total løsrivelse og pendeleffekter.

Det ligger også et problem i det at foreldrene ikke har oversikt over de miljøer som ungene ferdes i. Når integrasjonen er dårlig kan det få en kriminogen effekt. Når foreldrene er fremmedgjorte, slik mange innvandrereforeldre er fremmede, og det er en sterk splittelse mellom det norske liv, og livet i det etniske community, da kan ungene unngå kontroll.

De unngår også det som John Braithwaite⁴⁶ betegner som ”reintegrative shaming”, som han hevder forhindrer kriminalitet. I motsetning til stigmatisering, som øker kriminaliteten, så består reintegrerende skam av to faser. Først en smertefull skamfølelse, og deretter en åpen mottagelse og tilgivelse fra samfunnet, som åpner døren for å slippe synderen inn igjen. Stigmatisering er en måte å påføre gjengene skam på, som leder til et slags tippepunkt hvor de støtes ut, stemples, og gjengene lukker seg mot storsamfunnet. Nå tar de avstand og dyrker sine egne verdier i en lukket sfære, hvor kriminell atferd belønnes, og de utvikler begrunnelser som rettferdiggjør kriminaliteten, og begynner å forakte de lovlydige og ofrene.

⁴⁷ Dette betyr at skamfølelsen gir muligheter for to veier – inn og tilbake til samfunnet – eller bort og ut for stupet.

2.4 Oppsummering

I sin doktorgrad ”Innvandrerungdom – kultur, identitet og marginalisering” skriver Tormod Øya⁴⁸ at de dimensjonene som påvirker asosialitet hos innvandregutter er de samme som påvirker asosialitet hos norske gutter. Han er ellers motvillig til å benytte kulturforklaringer, og mener det er marginaliseringsfaktorer som alene er utslagsgivende når det gjelder å utvikle kriminalitet. Men å avvise

kulturfaktorene fullstendig må betraktes som reduksjonistisk. De kan samvariere med andre faktorer. I USA har Vigil og Moore lagt vekt på den unike betydningen av den mexicanske chicano kulturen i dannelsen av gjenger som virker til å fremme det de kaller 'multiple marginality'. Kulturfaktorer må dermed regnes med i en forståelse av kriminalitet som legger vekt på komplementære og overlappende samvirkning av flere uheldige betingelser. Innvandrerungdom synes å være utsatt for noen risikofaktorer som synes å bli forsterket av migrasjonssituasjonen, slik Waters viser. De samme levekårsfaktorene som fremmer kriminalitet for alle typer ungdom vil kunne forsterkes i en migrasjonssituasjon, hvor foreldrene taper kontroll over ungdommen, eller ungdommen trekker mot en jevnaldergruppe for å hente kunnskap og erfaringer til å leve i det nye samfunnet, og integreres. Flere foreldre blir diskvalifisert gjennom migrasjonsprosessen, og det blir ubalanse mellom deres integrering til samfunnet og ungdommens integrering. Vi kan enten si det slik at 1. når foreldrene integreres for sakte inn i samfunnet oppstår det noen uheldige risikofaktorer som kan styrke asosialitet hos ungdommen, eller vi kan si det på en annen måte 2. når ungdommen integreres for raskt inn i samfunnet i forhold til foreldrene, og må orientere seg mot jevnaldergruppen for å hente kunnskap om samfunnet, da styrkes de kriminogene krefter. Dette vil uansett indikere at en minoritet av innvandrerungdom er mer sårbare i en migrasjonssituasjon enn etnisk norske ungdommer bl.a. på grunn av det press som migrasjonen medfører når det gjelder levekår, sosial frustrasjon, diskriminering, integrasjon og sosial kontroll. Hvis familiene i tillegg er svekket på grunn av sykdom, fravær av fedre, analfabetisme etc. kan det slå uheldig ut for ungdom som bebor områder hvor det kanskje allerede har etablert seg gjenger som de må forsvare seg mot, og forholde seg til.

I USA er erfaringene at nye bølger med migrasjon, har ført til nye bølger med gjeng-kriminalitet⁴⁹. Det oppsto et gjengproblem blant irene, så italienerne og polakkene. Videre har nye bølger av innvandring til USA medført nye bølger av gjengkriminalitet blant vietnamesere, kinesere, thailendere, puertoricanere og nå mexicanere og somaliere. Det blir et minoritetsproblem innenfor minoriteten, som også skaper store problemer for minoriteten, og ikke bare for storsamfunnet.

Det finnes et mangfold av teorier som hver for seg tar for seg ulike aspekter ved ungdomstiden, forstørker disse og gjør dem sentrale i en total-forklaring av årsakene til kriminalitet. Slike total-teorier blir dermed stående som konkurrerende til hverandre, og de får også preg av å være reduksjonistiske. Kriminalitet kan imidlertid skyldes et

samvirke av mange faktorer og flere aspekter, og det finnes muligens ikke en overordnet teori som kan samle og integrere alle aspektene og teoriene. Waters migrasjonshypotese er imidlertid et godt utgangspunkt. Vi må uansett forholde oss til disse aspektene og disse teoriene ved å vurdere dem som komplementære og overlappende. En mangel ved flere av tilnærmingene er at de i stor grad har fokusert på rammevilkår, og kanskje i for liten grad har studert selve kriminalitetshandlingen, og det aggregerte resultat av flere kriminalitetshandlinger. Faktorer relatert til kriminalitetshandlingen vil komme i tillegg. Min påstand vil være at det kan være et sett av faktorer som leder inn i kriminaliteten, og et annet sett av faktorer som holder personen der når han først har fått en kriminell løpebane. I det neste kapittel skal vi se på kriminalitetshandlingene som enda et sett av faktorer som en må regnes med i en forklaring som baserer seg på komplementaritet. Det viser seg at det kan være vanskelig for personer å slutte med kriminelle handlinger når de først har begynt. Kriminaliteten har derfor sin egen genese som vi skal se nærmere på i neste kapittel, før vi går over til å se på nettverkene og lokalmiljøets reaksjoner i kapittel fire.

3 Hva gjør kriminalitets- handlinger med ungdommen?

Før vi går over til å se på noen miljømessige forutsetninger for kriminalitet, og noen kriminogene strukturer, skal vi zoome inn på selve kriminallitetshandlingene. Kriminalitetshandlinger er i seg selv kriminogene, dvs at de generer mer kriminalitet. De har en selvforsterkende effekt, og virker til å herde personer. De har en struktur som skaper en spesiell form for mentalitet. Katz⁵⁰ har i sin bok *The seductions of crime*, vist at kriminalitet kan ha en slags identitetsbyggende effekt. Den skaper noen positive følelser, en slags begeistring og stolthet som det er viktig å ta på alvor i forebyggingen. Mitt argument vil være at den i tillegg er smertefull og negativ og at det oppstår en ambivalens mellom det individet opplever som en positiv effekt, og det som er de negative effekter. Denne ambivalensen blir motor i en herdingsprosess som kan føre til mer kriminalitet. Dette innebærer at når personer først fanges inn i kriminalitetens malstrøm så virvles de videre inn i en prosess som holder dem der, fanget, kanskje på tross av foreldrenes, lokalsamfunnet og skolens innsats for å trekke dem ut. Denne prosessen må beskrives separat fra andre prosesser, for å forstå at kriminalitetshandlinger har dype konsekvenser for individet, så dype, at det gjør noe med personens mentalitet og tankegang. Logikken i resonnementet som vil bli fulgt i dette kapitlet er som følger:

Figur 3.1 *Liten generativ kriminalitetsmodell basert på kriminalitetshandlinger*

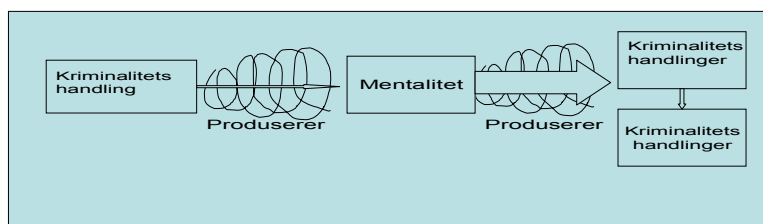

Det er altså noe med kriminaliteten som gjør at den fungerer som en kriminogen drivkraft, altså at den forsterker seg selv. Dette er viktig å vite. Enkelte ungdommer som begynner med å utøve kriminalitet vil ta denne risikoen et par ganger og droppe ut av det, mens for andre får kriminaliteten en forsterkningseffekt som driver dem til å fortsette og fortsette uten stopp. Som Wasim uttalte i en av fortellingene i begynnelsen: ”Jeg greier ikke å slutte med kriminalitet. Jeg er ærlig. Jeg sier det rett ut. Jeg fortsetter videre.” Enkelte som begynner med kriminalitet opplever det som så spenningsfylt og stimulerende at de reagerer som Pavlov’s hunder som ustanselig trykket på spaken for å få belønning. Kriminalitetshandlingene fungerer positivt betingende for enkeltes atferd. Det oppstår en slags avhengighet og behov, behov for å utøve handlingen, og behov for holde sammen med de personer som hjelper en til lå utøve handlingen. Den som forsøker å slutte kan oppleve det som en slags abstinens, en uro, og lengter etter å gjenta kriminalitetshandlingene. Enkelte fanger sitter i fengslet og drømmer om å utøve nye handlinger, slik som Sharif. Ali som forsøkte å unngå samvær med venner fra gjengen påsto også at han følte det som en slags sosial abstinens bare å være borte fra dem. Noen kommer så langt i denne prosessen at de greier knapt å snu. Dette kommer frem også i beretningene fra første kapitlet – at det bare fortsetter og fortsetter på tross av alle virkemidler som settes inn mot kriminaliteten. Vi skal i dette kapitlet se nærmere på disse prosessene.

Kriminaliteten burde ha en sentral rolle i en analyse av ungdomsgjenger og ungdomskriminelle. Men denne rollen har den ikke hatt til nå. Det kan kanskje ha noe å gjøre med at forskerne er mer opptatt av andre forhold. De intervjuer forbrytere om alt som er rundt handlingene, familie, venner, skole, naboforhold, fritid, og har ikke gjort en situasjonsanalyse av selve kriminaliteten for å se på strukturen i handlingene. Sant nok tar det bare fem minutter å gjennomføre et ran, men denne tidsmessige ubetydelige handling kan ha dype personlige

konsekvenser fordi den skaper bekymringer og spenninger som kan vare i dager, uker og år både på det bevisste og det ubevisste plan. Til tross for at kriminalitetshandlinger er viktig⁵¹ er det forbausende hvor lite oppmerksomhet de har fått for å forklare hvordan asosiale grupper fungerer.

Førtito ran ble utført i i de første tre månedene av 2004. Dette involverer noen høyt organiserte ransmenn som har lang erfaring, men også unge nykommere i tenårene og opp i de tidlige tyveårene. Deres erfaringer er av spesiell art, som vi i dette kapitlet vil gå inn for å analysere.

Figur 3.2 Oversikt over ransbølge i Oslo våren 2004

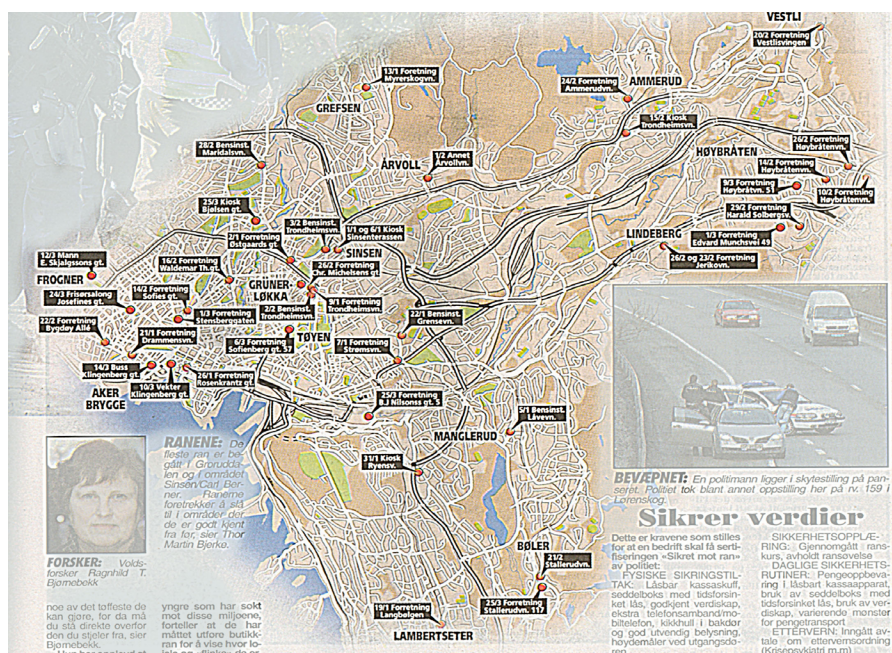

(Kartet er scannet fra VG's oppslag av ransbølgen den 26 mars 2004)

Jeg vil i dette kapitlet vise hvordan kriminalitetshandlinger skaper stolthet, skam og frykt som leder til en spesiell form for mentalitet, en partikularistisk moral, en dualistisk tenkemåte og en oppsplittet levemåte som styrker gjengens rolle som moralsk terapi.

Ran, utpressing og vold er spesielle typer handlinger som genererer en spesiell måte å tenke på med en spesiell moral, og dette kan vi kalle et

'mentalt skjema'. Mandler⁵² beskriver et mentalt skjema som 'organisert erfaring' som bygges opp i samhandling med ytre hendelser. Ifølge D'Andrade⁵³ brukes et mentalt skjema til å representere noe, til å vurdere med, eller beregne ut fra, gjennom å manipulere mentalt ulike deler i modellen for å løse et eller annet problem. Det mentale skjemaet har en retning og styrke, som motiverer aktører, og dette leder til nye hendelser igjen.

Vi vil se nærmere på kriminalitetshandlinger for å analysere en prosessuell utvikling av et 'tanke samfunn'⁵⁴ og en sfæredelt levemåte slik vi finner det hos mange kriminelle gjenger⁵⁵.

3.1 En situasjonell analyse av kriminalitetshandlinger

I sin analyse av mellom-menneskelige møter er Ervin Goffmann⁵⁶ spesielt opptatt av inntryksmanipulasjoner og den sentrale rollen som ligger i å presentere et 'ansikt'. Gjennom situasjonell analyse viser han hvordan individer er følsomme for den aktelse de gir til andre og krever fra andre. De bruker samtaler og gestikulasjoner for å unngå pinligheter og for å vedlikeholde sosial bånd og gi ære og respekt til personer de samhandler med. Det handler også om å kontrollere informasjon, underkommunisere svakhet og overkommunisere styrke og bestemthet.

En kriminell overgriper har ikke til hensikt å vedlikeholde sosiale bånd til offeret. Det er heller motsatt, han forsøker å forminske og redusere selvfølelsen til offeret for å få ham til å føle seg så liten at han underkaster seg viljen til overgriperen. Etter dette er det ikke meningen at det skal være mer kontakt.

Kriminalitetshandlingen krever en spesiell form for rollespill fra overgriperens side. Offeret på den andre siden er i spinn og har veldig liten kontroll av situasjonen. Han er forventet å vise respekt tilbake til overgriperen og gi fra seg sine eiendeler. Overgriperen må være på vakt ovenfor potensielle triks og unngåelsesatferd fra offerets side og krever fullstendig underkastelse til sin makt innenfor situasjonen. Dette er nødvendig for at kriminalitetshandlingen skal bli vellykket.

For overgriperen er hensikten å få individer til å gi fra seg noe som de verken moralsk eller juridisk kan frakreves. Overgriperen går vanligvis inn i en situasjon med allerede etablerte regler og roller og snur om på disse. Han går inn i kontekster der livet går som vanlig – inn i banken, inn på bensinstasjonen, overrumpler en person på gata,

tvinger seg inn i hjemmet med sin egen hensikt. Han omdefinerer situasjonen og snur veldig raskt de rollemønstrene som eksisterer, snur legale relasjoner inn i en hierarkisk form, hvor overgriperen ved hjelp av makt blir stående øverst, og personer som allerede er i situasjonen blir plassert i bunnen, og skal tvinges til å bøye seg. Overgriperen/forbryteren har kort tid på seg og han kan ha få midler å benytte for å skape en situasjon av underlegenhet og overlegenhet, av dominans og underkastelse. Han må skape respekt basert på frykt. Midlene som brukes til å produsere frykt er stemme, klesdrakt, kroppsholdning, peke med våpen, bære en kniv for å indikere at han er villig til å bruke brutalitet, til og med drepe for å oppnå det han vil. Å peke på offeret med en pistol, kniv eller noe annet, er en måte å kommunisere til offeret et inntrykk av bestemthet og at 'ikke noe kan stoppe meg, så bare gi meg det jeg vil ha'. Det er en negativ transaksjon i tre faser, som har et tippepunkt i midten hvor offeret underkaster seg til situasjonen og gir bort sine eiendeler. Første fasen er overbevisningen, den andre er underkastelsen, og den tredje er sorti – eller exitfasen. Hver fase har sine egne problemer og utfordringer både for offeret og overgriperen. I overbevisningsfasen kreves det at gjerningsmannen introduserer sin situasjonsdefinisjon øyeblikkelig og får offeret til å tro med en gang at kravene er alvorlig. ”Dette er et ran!” er et klart signal som produserer frykt og definerer situasjonen. På en overbevisende måte må gjerningsmannen etablere sin makt og skape så mye frykt at offeret føler han har ingen andre alternativer enn å gi etter. Det er en måte å fange offeret på, slik at han føler at det er et spørsmål om liv eller død, og ikke annet, og dermed gir det som kreves for å overleve, fordi det ikke finnes noen andre løsninger. Fase to er når offeret aksepterer situasjonen og i sin underlegenhet bøyer seg for gjerningsmannens alvor og gir etter for kravene. Den tredje fasen er når overgriperen forlater offeret og stikker av gårde.

Vi skal se på noen empiriske tilfeller beskrevet i retten av medlemmer fra ulike gjenger.

Sak nr. 1

Cod er med i en guttegjeng, omtrent ti stykker i alderen mellom 12 til 16 år som kaller seg Mafia Brødrene. De drev med ran av barn i gatene og den følgende hendelsen viser hva som skjedde gjennom kriminalitetsakten, og viser de psykologiske konsekvensene etterpå.

Spøkelset, Cod, Agurken og Fnatten⁵⁷ omringet en norsk gutt på gaten, så ham rett inn i øynene og spurte ham om å gi dem mobiltelefonen og pengene. De sa til gutten at hvis han adlød så ville de ikke skade ham. Han viste dem lommen. Den var tom. De spurte

om han hadde et kredittkort, og han sa ja. De ba ham gå til en minibank på hjørnet og ta ut alle pengene sine. De fulgte han dit og sørget for at han ikke løp sin vei. Cod holdt fingeren under jakken på en slik måte at gutten skulle tro at han hadde en kniv eller en pistol der. Gutten stirret på fingeren under jakken, ble redd og ga bort det han hadde - 300 kroner. De lot ham gå og alle løp fra stedet.

I samtaler med meg etterpå forklarte Cod at det første ranet gjorde ham engstelig og redd, men også stolt. Han prøvde ikke å tenke på ofrene. Han og vennene hans gikk ut og kjøpte pizza for pengene. De feiret hendelsen og snakket om det etterpå hvor dumt denne gutten hadde reagert.

Men senere, da Cod lå i sengen begynte han å tenke. Bekymringen var at moren ville oppdage hendelsen, eller at noen på skolen, lærerne ungdomsarbeiderne, eller andre skulle få vite om det og hva de da kom til å si. Hans frykt for å bli oppdaget ble så sterk at det føltes som en grusom smerte i brystet. Han var bekymret i flere dager og moren hans var også engstelig fordi han spiste så lite. Det tok ham en uke å komme over denne smerten. Så viste det seg at ingen visste noe om hendelsen eller konfronterte ham med den. Etter en uke var han normal og avslappet igjen. De gjorde slike ran om og om igjen, og hver gang følte han seg mindre bekymret. De fikk penger. Han kunne kjøpe presanger til kjæresten sin, og han så flott ut i nykjøpte bukser. Han inviterte elever på skolen med på Mac Donalds og de kunne si ting som at "Du er så all right. Du er en god gutt". Det var ingen andre måter han kunne vedlikeholde sitt rykte som snill og god. Han var faktisk stolt over at de hadde vært så smarte at de lurte politiet hver gang. Skam og frykt ble til stolthet, og umoral i en sfære ble omgjort til moral i en annen sfære. Men begge sfærene måtte holdes fra hverandre slik at sannheten fra en sfære ikke skulle lekket over til den andre. Det kunne lede til skam. "Jeg ville dø av skam hvis kjæresten min fant det ut" fortalte han meg.

Sak nr. 2

Riaz, Sulfiqar, Ijaz, Sungan og jeg satt hjemme hos meg. Da bestemte vi oss for å rane noen. Vi dro ned og ventet på at de skulle stenge butikken. Vi ventet 15 – 20 minutter. Så gjorde vi det. Ijaz holdt pistolen. Jeg sto ved siden av med en flaske tåregass. Jeg sa ingen ting. Ijaz sa noe som: Gi oss penger, og ting. Så sprayet jeg med den lille boksen i butikken. Etter ranet dro vi hjem til meg og delte ut pengene. Våpenet ble begravd i blomsterpotten på verandaen⁵⁸.

Sak nr. 3

Mandagetter forutgående planlegging... vedskole, holdt han en kniv mot eleven 'Jens', og dro i hans mobiltelefon samtidig som han uttalte "Gi meg mobiltelefonen, ellers dreper jeg deg!" Han presset kniven inn mot Jens mage slik at Jens fikk et rødt merke. Ranet mislyktes idet han ble oppdaget av vitner på stedet.

Sak nr. 4 - mot tre tiltalte (19 og 20 år)⁵⁹

Mandag rettet [Farooq]en pistol eller pistollignende gjenstand mot Bjørg og uttalte "Gi meg vesken din" eller lignende, hvorefter Bjørg på grunn av alvorlig frykt holdt hendene sine foran ansiktet og falt bakover. Han tok så og nappet vesken til Bjørg fra armen hennes. Vesken inneholdt flere kredittkort, minibankkort, førerkort og andre dokumenter, samt kr. 300 i kontanter.

Saker mot en gjengleder [Raza]⁶⁰

Sak nr. 5

I desember1994 .. tvang [Raza] 'Yoga' inn på et lite kott, slo og sparket ham i ansiktet og på kroppen og stakk ham deretter i hånden med skrutrekker samtidig som han truet med å drepe ham, og tvang ham til å utbetale til seg kr. 5000 i måneden, samt en 'bot' på kr. 90 000. Deretter tvang han Yoga inn i en personbil og kjørte ham til en leilighet hvor han tildelte ham flere slag, rettet en pistol mot ham og truet med å knekke hvert ben i kroppen hans, samt at han skulle drepe 'Yoga' hvis han ikke betalte. Videre tvang han 'Yoga' til å være med videre i personbilen og kjørte ham til en restaurant ... og deretter til en (annen) restaurant.....- Dette resulterte i at det ble inngått en avtale om at 'Yoga' skulle betale det ovennevnte beløp, hvorefter dette ble betalt i månedelig avdrag i løpet av ... hvilket medførte tap eller fare for tap for 'Yoga'.

Sak nr. 6

I perioden september – oktobertruet [Raza] ved flere anledninger [Bono] med at [Bono] og hans familie skulle bli utslettet, at han skulle knulle ham og dama hans med en pakkispikk dersom ikke [Bono] betalte ham minst 120 000. Dette resulterte i at [Bono] betalte ham beløpet, samt gav ham flere av sine gullkjeder med en samlet vekt på ca. 1 kg, og en Rolexklokke til en verdi av ca kr. 50 000, hvilket medførte tap eller fare for tap for [Bono].

Sak nr. 7

Han ringte til X og truet X med at han skulle komme tilbake for å skjære ham opp i småbiter og at han skulle sende gjengen etter ham

dersom han ikke innen torsdag betalte kr 8 000 kroner personlig til advokat Dette resulterte i at X betalte kr 8 000 til advokat....
Hvilket medførte tap eller fare for tap for X

Sak nr. 8

Fredag truet han Ola, ved å rette en pistol mot hodet hans, samt å innkalle 8 – 10 pakistanere som stormet leiligheten og pekte mot hans hode, kropp og ben med skytevåpen påsatt lydempere hvilket var egnet til å fremkalle alvorlig frykt.

3.2 En generell beskrivelse av kriminalitetshandlingens struktur

Enhver situasjon kan best beskrives som både et kommunikasjons-system og et aktelses-følelssystem⁶¹ Det første systemet gjør aktørene i stand til å kjenne hverandres tanker, det andre til å vurdere hverandres status. Scheff.⁶² hevder at skillet mellom sosiologi og psykologi har gjort det vanskelig å integrere følelser inn i en strukturell analyse, ettersom følelser tilhører psykologens avdeling. Denne avgrensningen er ikke fruktbar verken for psykologen som mister den sosiale kontekst ut av synet, og heller ikke sosiologen eller kriminologen som trenger å forstå følelser og motiver for å kunne gripe sosialt liv både på mikro og makro nivå. Jeg forsøker å overkomme dette gapet med å introdusere følelser inn i analysen av den interaksjon som foregår i en kriminalitetssituasjon.

Kriminalitetshandlinger er sosiale systemer som kommuniserer aktelse og forakt med konsekvenser for både individer og grupper. Kriminalitetshandlinger skaper følelser av ambivalens, stolthet, frykt og skam på grunn av legitimitetsproblemer og benektelsen av betydningen av sosiale bånd i kriminalitetssituasjonen. En annen grunn er at 'alminnelige atferdsregler' er brutt. Kriminalitetshandlingen er faktisk ødeleggende for et potensielt sosialt bånd mellom offeret og gjerningsmannen, og introduserer et nytt sett med regler hvor aktelses- følelssystemet nå blir hierarkisk, og gjerningsmannen må bruke styrke og frykt for å oppnå en slags aktelse basert på respekt oppnådd gjennom frykt.

Gjengmedlemmers kulturelle kapital⁶³ er deres mulighet til å oppnå aktelse gjennom kriminalitetshandlingen ved evner til å påføre frykt, blokkere empati, og skape en hierarkisk situasjon hvor kontrollen er i deres hender. Fordi lovbryteren står øverst i hierarkiet kan situasjonen skape både begeistring og glede. Rørhus⁶⁴ hevder at de fleste

ransmenn opplever mange følelser under ranet: opphisselse, spenning og også redsel, og muligheten til å tenke klart er begrenset på grunn av den kritiske situasjonen og bruk av stoffer. Vold som utøves ved et ran kan skyldes mangel på kontroll. Panikk kan føre til at ranere utøver impulsive handlinger motivert av frykt og et behov for å forsvare seg og flykte. Indremaur⁶⁵ påstår at når vold brukes er det gjerne som en erstatning for god planlegging. Men Katz⁶⁶ hevder at det er noe forførende ved kriminalitet, som leder til begeistring og øket selvfølelse. Likeledes påstår Messeschmidt⁶⁷ at ran er en maskulin aktivitet fordi den gir makt og styrker selvfølelsen. Ran gir både glede og penger, og dette er en av grunnene til at det er så vanskelig å få slutt på en slik kriminalitetskarriere.

3.2.1 Stolthet

Den amerikanske psykiater Donald Nathanson⁶⁸ sier klokt at vi må forstå personer og personlige motivasjoner mer etter hvordan de gir oss stolthet og skam i gitte kontekster. Et kompetent selv er et selv som gir oss de gladeste minner ”...*can there be any real difference between the pride of a hunter bagging his quarry, the pride of a soldier who kills his enemy in battle, and the pride experienced by a terrorist when his bomb kills a busload of schoolchildren? I think not.*”

Kriminalitet er handlinger som krever en spesiell form for profesjonalitet og kompetanse, og dette er en kilde til stolthet som gir en øket selvfølelse selv om handlingen også kan medføre ambivalens og også lede til en skamfølelse slik vi skal se senere. Ifølge Scheffs analyse av mikrososiologi handler stolthet om å vedlikeholde sosiale bånd, og skam er et tegn på et skadet eller et truet sosialt bånd. Men selv er jeg mer enig med Nathanson om at stolthet er begeistring forbundet med en selvfølelse og en kompetanseglede som blir erfart av det kompetente selvet. For gjerningsmannen er ikke offeret en signifikant person. Han kan faktisk være helt irrelevant for selvfølelsen. Det er de andre gjengmedlemmene, og andre gjerningsmenn som er relevante som dommere for hans kompetanse. Anerkjennelsen som leder til stolthet kan fås bak scenen av kriminalitetshandlingen, i ’backstage’, når forbryteren sitter med vennene sine og skryter om sin bragd og handlinger. Robert Paine⁶⁹ i sine studier av forbrytelser mot lover og regler i Pakistan hevder at å bryte loven gir et rykte om å være fryktløs, altså ikke en feiging, men at man er over reglene og gjør som en vil. Normbrytende aktiviteter gir et tillegg til personens prestige og gir ham en styrket selvfølelse – ”*hightened sense of self or of beeing*” – samtidig som det styrker

reglens status. Det forhold at gjerningsmenn greier å handle profesjonelt i kriminalitetssituasjonen, bidrar til deres følelse av stolthet mer eller mindre på samme vis som en soldat føler seg stolt når han dreper fienden i kamp, og får anerkjennelse fra andre soldater etterpå.

Kriminalitet er høyrisikohandlinger som kan lede til en følelse av overlegenhet og til situasjonell narsissisme. Forbryteren kan utvikle det Vigil⁷⁰ betegner som en 'monster ego'. Han føler seg overlegen fordi han har full kontroll. *"Crime is an exciting, thrilling game where criminals put their skills and personalities against the 'world out there'. The excitement makes it all worthwhile and each small success confirms the youth's belief that it is the only future worth pursuing. They are not pushed into crime: instead they rush headlong into it, lusting for the thrills and opportunities that come with it."*⁷¹

3.2.2 Blokkering av empati, og vedlikehold av selvkontroll

For å skape en fryktingytende situasjon må overgriperen handle profesjonelt ved å heve stemmen, skape et skremmende uttrykk, overbevisende, ofte med hjelp av et våpen. Den indre følelsen til personen, hans evne til medfølelse må bedøves. Jo mer brutal han ser ut, jo mer truende vil situasjonen virke for offeret, og jo mer vellykket og profesjonell blir gjerningsmannen, med mindre offeret svitsjer over og oppfører seg irrasjonelt og ulydig på grunn av frykt.

I sin jobb kan ikke gjerningsmannen være en medfølende og omsorgsfull person; han må handle med motsatte kvaliteter, fiendtlig, grusom og sint. Derfor er fysisk trening, muskelmasse og kroppsstørrelse viktig for denne type virksomhet. Det er også kontroll over øyne og kroppsbevegelse. Situasjonen må utøves slik at den overbeviser offeret og ikke røper svakhet. Jo større trusselen oppleves, jo større er sjansen for at offeret samarbeider.

Medlemmer i gjenger tar gjerne del i fysisk trening på treningsstudioer i Oslo. På denne måten kan vi bare beundre deres selvdisciplin. For å øke muskelmasse hender det de tar stoff som Testoviron, Vistol, Pirmobolan og Extrabolin. Og de kan ta kokain og valium. Effektene hevdes av politifolk å kunne observeres i ansikt og nakke som er blitt rundere og større.

En norsk jente som nettopp var blitt med i en vietnamesisk gjeng fortalte følgende til meg: "Jeg måtte forandre mye på det jeg hadde lært i min familie. Jeg måtte lære hvordan jeg skulle holde maska slik

som mine vietnamesiske venner. Du vet, de kan se deg rett inn i øynene og ansikt og fortelle løgner.”

Da jeg spurte et medlem i en gjeng i Oslo hvorfor ikke broren var med i gjeng, sa han at broren var så naiv uskyldig og dum. ”Du vet, han vil alltid si sannheten. Han er som et barn. Hvis du skal drive med dette må du lære å kontrollere deg selv, ditt ansikt og dine øyne.”

Den danske filosof Knud Løgstrup⁷² påstår at tillit er uttrykk for ’den suverene livsytring’. Den danner basis for det positive ansvar som mennesker kan ta når de møter hverandre. Til og med fremmede kan føle den suverene livsytring i forhold til hverandre, og deres første impuls vil være mot noe positivt, mot ansvar og tillit. Dette ligger i møte med den andre, og ifølge Levinas⁷³ kommer ansvaret som en følge av å møte Den Andres Ansikt. Hvis denne normative hypotesen er sann, vil det bety at å være involvert i kriminalitetshandlinger medfører at personen arbeider mot sine egne naturlige tendenser, noe som vil skape en smerte hos gjerningsmannen. Å handle slemt mot en fremmed, eller å forlede, lyve og fortelle usannheter er ikke den første preferansen for noen person. En person som handler slik må gå gjennom en mental endringsprosess som en konsekvens av handlingen. En tidligere kjæreste av et gjengmedlem fortalte dette om sin gamle kjæreste: ”Nå er hans øyne blitt helt svarte. De røper ingen ting. Han har forandret seg så mye. Da han var tenåring pleide øynene hans å stråle. Du kunne se samvittigheten i dem. Nå er det ingen ting. Om han har myrdet en person eller to, vet jeg ikke. Men ja, jeg kan godt tro det, for øynene hans er blitt slik – helt tomme.”

3.2.3 Frykt og skam

Som vi så av Cod’s fortelling betyr ikke det å forlate kriminalitets-scenen at man har forlatt konsekvensene. Exit fasen er ikke avsluttet når forbryteren har ankommet sitt hjem på en trygg måte. Det kan være folk som leter etter ham. Som en konsekvens av handlingen er hans verden blitt full av potensielle fiender – politiet, vitner, tystere, angivere – som kan gi informasjon som leder til at hans frihet tas bort. Han er redd for at ulike typer av folk som han liker, er tett innpå, allikevel kan få en informasjon som setter ham i et dårlig lys og påfører ham skam. Cod sa det selv: ”Jeg ville dø av skam om kjæresten min fikk vite dette.”

Handlingen og effekten av den klistrer seg på personen i dager, uker, måneder og år fordi den er illegal, og også fordi den egentlig er unaturlig, og den blir til en trussel mot personens selvoppfattelse. Handlingen har et potensiale for å skape både skam og frykt.

Gradually, fear infiltrates every aspect of the criminal's life. The armed robber, once he has the money, is afraid to leave the bank in case the police are waiting outside to shoot him. He lives in daily fear. He feels under constant stress, paranoid: You're always on edge, on pills" "It's a strange life too. You're always nervous. Cause there's always something they can pin on you. You never know what's gonna happen. That makes it exciting too, but it gets you after a while"⁷⁴

Gjengmedlemmer og andre som utøver kriminalitet er vanligvis forbundet med en mengde ulike folk, og samhandler med vanlige mennesker til daglig. De ønsker ikke nødvendigvis at disse skal få kunnskaper om de hemmelige bragdene, fordi det vil føre til forlegenhet. Disse smertefulle følelser må håndteres og reduseres. Lewis⁷⁵ sier at skam hemmer både stoltheten og ugjerningene. *"Shame is an acutely painful experience about the self, and it feels as if 'it could die' or 'crawl through a whole"*. Gjerningsmenn trenger å se seg selv på en positive måte slik alle andre gjerne vil. Derfor må skamfølelsen undertrykkes og unngås. Dette kan gjøres ved å unngå samvær med folk som vil fordømme dem, ved å skjule informasjon, sette parentes rundt en hendelse og se den som uviktig. Som en overgriper sa "Det tok meg bare et par sekunder å stikke ham ned. Skulle jeg dømmes etter disse par sekundene, når jeg har vært en slik god person mesteparten av mitt liv."

Å fortelle løgner, over og underkommuniserende strategier, og skjuling av fakta, er måter å unngå skam på. Scheff⁷⁶ argumenter også med at skam kan bli patologisk når den ikke anerkjennes, noe som kan lede til den hypersensitivitet ovenfor fornærmelser som noen gjengmedlemmer uttrykker. Enkelte personer kan utvikle en kronisk skam-tilstand og reagere med overdreven aggresjon. Sykes og Matza skiller mellom fem hovedteknikker for å nøytralisere og fornekte kriminelle handlingers betydning, for å kunne leve med sin kriminalitet og redusere skam.

- fornektelse av ansvar (jeg var dopa).
- benektelse av skade (han tålte det).
- benektelse av offeret (det var et vennlig klapp).
- fordømmelse av de som fordømmer (de er selv skurker).
- appell til en høyere form for lojalitet (jeg måtte støtte mine kamerater).

Slike argumenter gir gjerningsmannen en øket selvfølelse slik at han kan se på seg selv som et godt, heller enn et dårlig menneske. Gjentakelser gjør også at kriminaliteten blir rutinemessig og normal. Det fører til herding av personen. En annen måte å styrke selvfølelsen på, er å benytte gjengen til moralsk og psykologisk terapi. Når en henger rundt sammen med personer som ligner en selv og har erfaringer fra mange kriminalitetshandlinger så føler personen seg akseptert. Ved å kontrollere informasjon, gjennom å føre en sfæredelt livsstil, ved benektelsesstrategier, ved å konstruere historier om seg selv som rettferdiggjør handlinger og ved å benytte nøytraliserings effekter, kan gjengmedlemmer se seg selv i et positivt lys blant venner og familie. Men utenfor er de betraktet som de slemme, og de har ofte fiender som de må slåss mot.

3.2.4 Kjærlighet og gjengen som moralsk terapi

Livet i gjengen kan beskrives med Goffman's terminologi som kriminalitetens "backstage". Den gir beskyttelse, og fungerer som en utvidelse av exit fasen hvor de "slemme gutta" gjennom kriminalitetshandlingen transformeres til "de snille gutta" blant venner. Han som omtales som leder av A-gjengen som er beskrevet i avisene som den farligste mann i Norge på grunn av de brutale kriminalitetshandlinger han har tatt del i, har et rykte blant venner og bekjente for å være slik en lojal, sjenerøs og hyggelig person. Han holder fester for vennene sine, deler ut champagne og låner bort penger. Han er 'a big man' som deler ut av sitt overskudd når det er en anledning. Ressurser som er oppnådd illegalt fra en sfære, er konvertert til en annen, og investert i å bygge opp personens moralske rykte blant venner. En ideologi om kjærlighet og brorskap er bygget i gruppen.

I fengslet finnes det visnok personer, tilknyttet de berømte gjengene, som har tatt på seg skyld for handlinger som andre har utført. De er villig til å ofre sitt liv og sin frihet for kjærlighet til sine venner. Offerideologien er basert på moralske argumenter. En innsatt, et medlem i en gjeng, fortalte meg dette: "Det at jeg brydde meg så mye om vennen min at jeg risikerte livet for ham, ble godt likt av de andre i fengslet. Også det at jeg gjorde det jeg gjorde (knivstakk en mann) uten å være dopa. De kriminelle sa jeg kom til å gjøre en stor kriminell karriere for jeg hadde personligheten til det, sa de."

En partikularistisk moral utvikler seg med én standard for inngruppen, med sjenerøsitet, kjærlighet og offer ideer. Innenfor gruppen er du fremdeles et godt moralsk menneske selv om du lyver, lurer, stjeler eller utøver mord utenfor gruppen. Et annet gjengmedlem sa dette for

å beskrive sin tilknytning til vennene. ”Det var kjærighet mellom oss. Ingenting kunne komme mellom oss. Jeg sa til kjæresten min: hvis jeg må velge mellom dem og deg, vil jeg velge dem.”

Vennegruppen eller gjengen fungerer som en moralsk enhet og voldelig kriminalitet kan gies en moralsk rettferdiggjøring i de fortellinger om kriminaliteten som vennene forteller hverandre. Så lenge kriminalitetshandlingene er rettferdiggjort på denne måten, vil det være vanskelig å forandre dem. Alle grupper som plasserer seg utenfor samfunnet, slik som gjenger, andre kriminelle, religiøse sekter, mot-kulturelle grupperinger osv. utvikler en følelse av ’gemeinschaft’ og i tillegg kan de utvikle immuniseringsteknikker og en mistenksomhet som gjør dialog med utenforstående vanskelig og spenningsfylt. Dette tankeskjema kan om mulig bli kalt en ideologi. Den har en logikk. Den er til fordel for noen og ikke for andre. Den er immun ovenfor forsøk på korrigering (Skirbekk 1999), og den har en moralsk begrunnelse og oppbakking.

3.2.5 Vold, sinne og hat

Vi skal se nærmere på en konkurranse mellom to pakistanske gjenger i Oslo hvor ære, stolthet og skam står på spill. Handlingen er presentert i retten av et av vitnene, som er spesielt opptatt av sin respekt, ære og skam, som vi vil se. Denne handlingen ledet til nye handlinger basert på hevn, hvor medlemmer i A gjengen senere ble skutt på, og det inntraff også et mord i etterkant. Men om dette mordet direkte kan føres tilbake til handlingssekvensen presentert nedenunder, er vanskelig å vite. Ved å bruke terminologien til Goffmann kan vi kanskje si at hendelsen beskriver et ”karakterspill”.⁷⁷

*A mot B: en beretning fra rettssalen*⁷⁸

Fortalt under en rettsak, av vitnet, Fahim, 21 år, medlem av B-gjengen:

En dag ble jeg sent ut av moren min for å kjøpe deler til vaskemaskinen som var ødelagt. Lillebroren min og jeg gikk sammen på veien. Plutselig stoppet en bil ved siden av oss, og tre fra A-gjengen kom ut og tvang oss inn i bilen.

Tre andre biler kom til – en Honda med tre personer og en Mercedes med fire personer og deretter kom en Pickup med to personer. De kjørte opp til et øde sted nær en innsjø. Jeg var skrekklagen hele tiden. De åpnet

munnen min med hendene og stakk en pistol inn i den og ba meg om å si unnskyld ellers ville de drepe meg. Jeg trodde jeg skulle dø, så jeg sa unnskyld. Men de var ikke fornøyd. De snakket med hverandre og ringte rundt med mobiltelefonen.

Så tvang de oss inn i bilen igjen og vi kjørte videre. De tok oss til en låve bak kjøpesenteret. Jeg oppdaget at inne i låven hadde de greid å samle sammen mange pakistanske gutter fra området – 15 – 20 stykker. Alle stirret på meg da vi kom inn og de lagde en liten sirkel rundt meg. En i A-gjengen sa at jeg skulle bøye meg ned å be lillebroren hans om unnskyldning. Lillebroren hans ble plassert foran meg. Han er mye yngre, men de truet meg til å bøye meg ned for å røre føttene til lillebroren. Jeg viftet med hånden nedover mot bena hans. De hadde kamera med og tok bilder av det. De pakistanske guttene sto rundt og lo. Det var så nedverdiggende.

De var ikke fornøyd. Og jeg måtte bøye meg ned en gang til, dypere, for å røre føttene hans. De ønsket å ydmyke meg og le av meg. De ville at jeg skulle vite det for resten av livet at jeg hadde rørt føttene til den unge gutten. De har slått, brukt kniv og banket opp flere av oss før, men de har aldri før krevd at man skal røre føttene deres. Det er det verste som kunne skje. Da de hadde tatt bildene, måtte vi forte oss av gårde ellers ville de drepe oss, sa de.

Under rettsaken, ble kidnappingen ansett som den store, alvorlig forbrytelsen. Fire menn satt på tiltalebenken. Men for Fahim var det verst å ha måttet bøye seg ned å røre skoene til den yngre gutten, sa han.

”Men hva betyr det?” spurte dommeren. ”Du bøyd deg jo bare ned og rørte med hånden på leggen hans. Var det ikke det du sa?”

”Ja, det er det verste som har skjedd meg i hele mitt liv,” sa Fahim. ”De har skutt mot oss. De har stukket oss med kniv, men dette har de aldri gjort før. Dette er det verste som kunne skje, og så tok de bilder av det etterpå.”

”Jeg skjønner ikke at dette skal være så forferdelig. Kan du forklare meg det,” sa dommeren. Og Fahim gjentok at det var så ydmykende å måtte røre føttene på en annen person. Det måtte da dommeren forstå? ”Ja,” sukket dommeren.

Så hvorfor var episoden på låven så alvorlig? Er det å bøye seg ned å røre føtter, noe å bry seg om?

Sufismen er en folkelig tradisjon innenfor islam, bygget rundt hellige menn og deres nettverk av disipler. Det kalles for piri-muridi-systemet. En pir binder til seg disipler som skal underkaste seg totalt fordi piren er sammensmeltet med Gud og bærer guddommen i seg. Derfor kan han gjøre mirakler, helbrede syke og bringe sine tilhengere til paradiset på Dommens Dag. Mange pakistanere, somaliere, marokkanere, tyrkere og andre muslimer har sterk tro på slike menn, som kalles *pirsab* på punjabi, *sarr* på somalisk og *marabout* på marokkansk. Når en pir ankommer et sted, må man kaste seg ned på bakken foran føttene hans og kysse dem i total hengivelse og underkastelse, fordi han er guddommelig, og man må aldri snu ryggen til en pir men gå baklengs ned trappen og ut døren. Å snu ryggen til en pir, er som å snu ryggen til Gud.

Det var denne symbolske handlingen som ble drevet frem og konstruert som en kopi for Fahim. Fahim skulle bøye seg for en ubetydelig liten gutt – bror til en i A-gjengen og røre føttene hans som om han var en stor pir - en guddommelig, hellig mann. I dette lå ydmykelsen, at et yngre medlem, eller et ikke-medlem i A-gjengen ble løftet opp i den guddommelige sfære. Denne hendelsen synliggjorde bilde på en hierarkisk relasjon mellom A- og B- gjengen som A gjengen ønsket å formidle til pakistanske gutter i Oslo. De tok bilder av hendelsen og fikk det dokumentert at B-gjengen er langt underlegen A, og at B må bøye seg for A slik en disippel bøyer seg for Gud. Hendelsen var på en måte offentlig og den var symbolsk. Det ble tatt bilde, folk sto og så på, og budskapet ble spredt.

Dette er et slags metaforisk teaterstykke basert på den islamske sufi tradisjonen om underlegenhet og underkastelse. Teaterstykket kommuniserte symbolsk makt og styrke, konseptualisert som ære og snakket om som respekt. Gjeng slagsmål kan beskrives som ’teaterstykker’ i forhold til et publikum. Det er flere publikum her: medlemmene av de to gjengene, et publikum av vanlige pakistanske ungdommer og et publikum bestående av det pakistanske og norske lokalmiljøet. Det finnes også et publikum bestående av et kriminelt nettverk av viderekomne, som vil høre om dette, og som kanskje en

gang vil trenge personer og grupper å 'ansette'. Berøring av sko som en hendelse er en kommuniserende hendelse, ment for mange slags publikum om posisjon, makt, kompetanse og emosjoner. Det er et alvorlig identitetsskuespill rettet også mot en offentlighet som forteller norske nordmenn og norsk pakistanere at det ikke må tas lett på verken A- eller B-gjengen. En av dem er allikevel mer overlegen enn den andre og mest kvalifisert. Et gjengslagsmål er rettet mot spesielle fiender, men har også andre funksjoner. Den kan lede til en materiell gevinst på et senere tidspunkt ettersom et rykte som tøff og hard er nødvendig i utpressingsmarkedet og narkotikamarkedet. Ære og respekt basert på frykt gjør jobben lettere å utføre. A- og B-gjengen i Oslo sloss ikke mot andre gjenger slik som de sloss mot hverandre nettopp fordi de konkurrerer på det samme markedet, om de samme varene. I sin analyse av multikulturell business hevder Maruyama⁷⁹ at i business utgjør ulikhet gjensidig fordel, mens likhet skaper krig. Når vi ser på gjengoppgjørene i Norge mellom MC gjengene Bandidos og Hells Angels, og mellom de to pakistanske gjengene A og B, viser det seg at gjengene som sloss med hverandre er forbausende like når det gjelder den type kriminalitet de utøver, deres aktiviteter og verdier, og deres etniske bakgrunn

Nisbett og Ross⁸⁰ argumenterer som Kurt Lewin at vi må forstå at grupper lever i en konstant spenning hvor de forsøker å balansere ulike faktorer for å oppnå et slags ekvilibrium. Spenning produseres som et resultat av konflikter i individenes tanker, som dissonans mellom verdier og holdninger, og som konflikter innenfor gruppen som trenger å bli løst. Hevn er en måte å konvertere denne spenningen til en følelse av velbehag når en person har vært dyttet ut av balanse på grunn av en såret selvfølelse. Hevn føles godt fordi den reduserer smerten som det krenkede individet lider av. Hevn har en tilleggs effekt fordi den blåser opp selvfølelsen til gruppen og får den til å føle seg overlegen og kompetent, og gjenoppretter ubalansen.

Psykologen Aaron Beck⁸¹ skriver i boken *Prisoners of Hate* om den kognitive basisen for de sterke følelser som hat, og finner at denne mentaliteten er karakterisert ved en kategorisk dualistisk form for tenkning. Jeg vil tilføye til denne analysen at dualismen også er hierarkisk. Becks diagnose av hat refererer til en selvsentrert tankeforstyrrelse med bare to posisjoner, den gode og den slemme. Når A –gjengen angriper B-gjengen er det rettferdiggjort i deres mentale skjema hvor hatet er viktig. Begge gruppene ser seg selv som de gode. De har moralen på sin side og er egentlig uskyldige ofre, og tilegner den andre onde hensikter.

”When this primal mode of thinking is triggered, he automatically prepares to attack – to defend his highly invested value. This hostile mode takes over the thinking apparatus and crowds out other human qualities such as empathy and morality. The same kind of thinking is activated whether the perpetrator is reacting as a member of a group or as an individual. Unless interrupted, the hostility sequence proceeds from perception of transgression to preparation to mobilization to actual attack.”⁸²

3.3 Gjengmedlemmers kognitive skjema

Yablonsky⁸³ er en kriminolog som er opptatt av den psykologiske dimensjonen ved gjenger. Han skiller mellom fire ulike personlighetstyper, den sosialiserte kriminelle som er emosjonelt normal, men som blir kriminell som et resultat av læring. Den andre typen er den nevrotiske som blir kriminell som et resultat av personlighetsforstyrrelser. Den tredje form for personlighet er den psykotiske kriminelle som har en mer alvorlig personlighetsforstyrrelse, og så er det en fjerde type som er den sosiopatiske kriminelle som har en personlighetsforstyrrelse og er egosentrisk, men hvis forstyrrelse i mindre grad er basert på vrangforestillinger og han er mer tvangsnevrotisk enn den psykotiske. Det som Yablonsky identifiserer som den sosiopatiske ungdom blir produsert i et sosialt miljø som trener ham til å utvikle sosiopatiske personlighets-trekk. *”The youth with this type of sociopathic personality syndrome, living in the disorganized-slum neighborhood is not prone to participation in the violent gang. He is characteristically unable to experience the pain of the violence he may inflict on another, since he does not have the ability to identify or empathize with any others.”⁸⁴* Denne typen person er også beskrevet som en som oppfører seg uansvarlig, usannferdig, useriøs og antisosialt uten et spor av skam, anger eller skyld.

Men mitt materiale viser at disse karakteristika bare er situasjonelt og kontekstuel bestemt. Ansvar, lojalitet, disiplin, empati og kjærlighet er universelle følelser og motivasjoner som finnes både hos gjengmedlemmer og ikke gjengmedlemmer. Men disse følelsene kan profesjonelt blokkere i kriminalitetssituasjoner og i møter med fienden eller med myndighetene. Denne evnen til å være i stand til å blokkere disse emosjoner kan lede til stolthet. Den kan også lede til en dualistisk og partikularistisk tenkemåte som blir støttet opp ved en sfæredelt livsstil innenfor ulike sosiale ’avdelinger’. Et mentalt skjema som motiverer og støtter denne evnen til å blokkere empati kan være det aggregerte resultat av gjentatte kriminalitetshandlinger. Den blir

bygget og utviklet i tankene til gjengmedlemmer som en løsning på spenning, skam og frykt som blir aggregert etter en serie av kriminalitetssituasjoner. Personlighetsstrukturen er ikke nødvendigvis der før kriminalitetshandlingene har funnet sted, men den utvikler seg gjennom gjentatt kriminalitet.

En modell av et mentalt skjema og måten den er institusjonalisert på, forsterket og internalisert, er presentert på den neste siden. Som vi ser starter den med kriminalitetshandlinger som ikke bare genererer penger og stolthet, men også frykt og angst for å bli tatt, og derav en betraktelig emosjonell smerte. For gjerningsmannen leder denne erfaringen til indre spenninger og store emosjonelle behov som må tilfredsstilles. Han må minske spenningen og frykten, kontrollere informasjon gjennom hemmelighetskremmerier og taushet, og rettferdiggjøre den kriminelle handlingen på samme tid som han må spille den tøffe selvrettferdige typen. Han utvikler en dualistisk, hierarkisk og partikularistisk tenkemåte, med ulike moralske standarder for ulike kategorier av folk og situasjoner. Han utvikler ideer om medfølelse, kjærlighet og offer i relasjon til sine venner, og han forklarer sine handlinger ved å se seg selv som offer for samfunnet. Offerrollen er viktig for å rettferdiggjøre den kriminelle handlingen. Han kan ikke holdes ansvarlig, og handlingen er heroisk heller enn slem, og ofrene får det de fortjener. Han blokkerer sin empati, ikke på grunn av en defekt i sin personlighet, men på grunn av et økonomisk og situasjonelt behov, og på grunn av en profesjonalitet som situasjonen krever. Men gjentatt blokkering av empatien kan på lang sikt forandre karakteren permanent, slik at han virkelig blir en sosiopatisk personlighet etter Yablonsky's definisjon. Gjengmedlemmer skaper narrativer rundt kriminalitetshandlingen for å få den til å virke som et krav, en naturlov, uunngåelig, og tvunget frem uavhengig av deres gode vilje. Gjennom en slik vri i den eksisterende logikk kan kriminalitetshandlingen forvandles til et gode heller enn et onde. En vanlig sosial tankegang er snudd opp ned for å rettferdiggjøre gjerningsmannen og kriminaliteten.

Det mentale skjema er institusjonalisert og forankret i et atferdsmønster som utvikler seg for gjengmedlemmer. Dette atferdsmønsteret kan beskrives som en sosial form, aggregert ved gjentatte kriminalitetshandlinger som bare tar noen få minutter, og som trenger å være skjult og bli holdt hemmelig. Gruppen organiserer seg etter dette hemmelighetskravet, deres talemåter påvirkes av hemmelighetskravet – noen ganger snakkes det i koder. Strukturen, økonomien, alliansene og opponentene blir konstruert tilsvarende, og dette mentale skjema blir forsterket og videreført fordi det får en positiv feed-back, som fører til en videre internalisering.

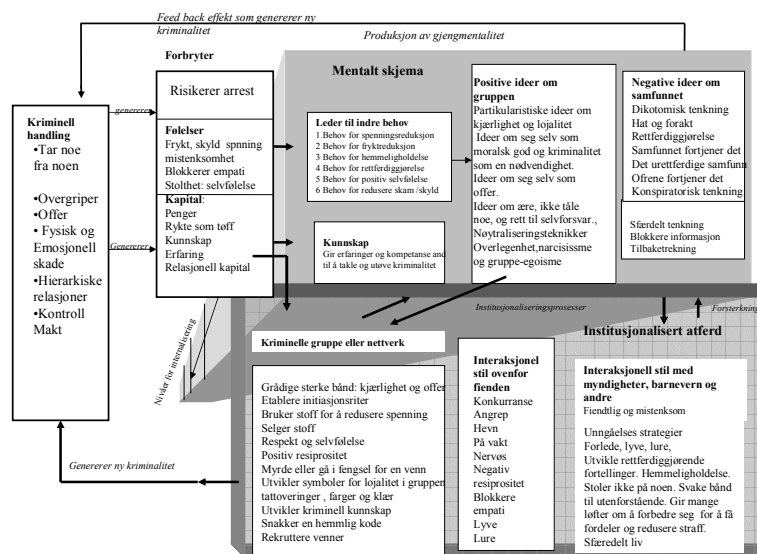
Figur 3.3 *Generativ modell av gjengmedlemmers kognitive skjema*

Denne modellen er prosessuell. Spenningen mellom følelsene blir en motor som genererer det mentale skjema. Kriminalitetshandlingene gir også økonomiske fordeler. De gir ressurser som kan konverteres i gaver. Når forbryteren spanderer og gir presanger til venner, blir han moralsk god, og får en positiv selvbekreftelse. Kilden til ressursene, kriminalitetshandlingen, må holdes skjult. Hemmeligholdelsen blir viktig. Selvmotsigende nok, kan kriminalitet bli viktig nettopp for å vedlikeholde renommeet som spandabel, sjenerøs – som 'big man'. Det skaper polariseringsmønstre og genererer et sfæredelt liv, unnvikelsesstrategier, kontroll på informasjon, og mistenksomhet. Gjengen blir viktig som moralsk terapi. Gjennom disse reaksjonene velger gjengmedlemmene strategier for overlevelse som marginaliserer dem ytterligere i samfunnet. De utvikler en polarisert, dualistisk tenkemåte, og en polarisert livsform.

Aaron Beck⁸⁵ påstår at denne dualistiske tenkemåte en gang var fordelaktig i et klansamfunn hvor mennesker måtte handle raskt og ta raske beslutninger på små mengder av informasjon, slik som i jeger- og sankersamfunn. Men gjengene lever et liv i et fiendtlig miljø som de selv har skapt. De bor i et urbant og fiendtlig klansamfunn. Politiet og andre kriminelle gjenger er faktisk ute etter dem. De er nødt til å være på vakt og å være mistenksomme. Det er logisk og rasjonelt å tenke slik ettersom de raskt kan angripes, og de må reagere og

forholde seg til informasjon på en rask måte. De er fanget i hverandres nett og deres handlinger forsterker deres gjensidige mentale skjema og gjør det mer og mer motivasjonelt sterkt. Ironien her er: at for å overleve på kort sikt er de fanget i en hevns spiral som kan lede til utryddelse i et lengre tidsperspektiv. Deres gjensidige likhet, og kunnskap om hverandres bakgrunn og mål, gjør deres tenkning om hverandre både intelligent og rasjonell. Den er fornuftig heller enn motsatt, ut fra konteksten.

Individer som beveger seg rundt i et fiendtlig miljø må alltid være på vakt og oppmerksom på andres motiver og tenkemåte, som gjør at de kommer til å internalisere denne koden selv. Den kan bli internalisert i forskjellig grad⁸⁶ fra en overfladisk klisjé type kunnskap, til et sterkt motivert nivå. Når den er delt av mange, slik som i et gjengdominert område, så vil det være dumt å ignorere den, fordi den motiverer handlinger til både venner og fiender. Hansken passer hånden. En person som henger sammen med gjenger, og er involvert i kriminalitetshandlinger, må forstå den tankemåten som blir brukt, og gradvis vil han internalisere den, både rubbel og bit.

Denne måten å tenke på, hvor forbryteren gjennom en slags vri åtter, blir omgjort til offer er et element av den kognitive psykologi. Forbryteren er følsom ovenfor brudd på regler som han mener at andre må følge. Men når reglene brukes mot ham selv, så skaper det en følelse av å være fornærmet og ydmyket. *"Because groups are biased in their perception of themselves and others, their people are likely to attribute better motives and more sterling character to members of their own group than to those of an out group. When things go wrong, people are likely to assign more blame to a member of an out group than to members of their own group"*.⁸⁷ Kriminelle og gjenger har mer eller mindre de samme ambisjoner som folk flest. De ønsker anerkjennelse. De er begjærlig etter en viss livsstil og penger slik resten av befolkningen. Men i tillegg er de villige til å bryte loven. De er villig til å påføre folk smerte og lidelse for å nå sine mål. På denne måte avviker deres tankegang seg fra andre, som godt kan være fattige, men som ikke benytter de samme midler til å berike seg.

3.4 Konklusjon

I dette kapitlet har jeg vist at kriminalitetshandlinger er smertefulle handlinger også for utøver som kan lede til så store endringer i mentalitet at det blir vanskelig å rehabilitere dem som har drevet med kriminalitetshandlinger over lang tid. Jeg har også vist at deltagelse i

en serie kriminalitetshandlinger fører til en ytterligere marginalisering av ungdommer som kanskje har vært marginalisert fra før.

Mens flere forskere har forsøkt å finne årsaken til kriminaliteten i karakteren til forbryteren, eller i det miljøet hvor 'forbryteren' er oppvokst, i familien, i vennekretsen eller i den omliggende sosioøkonomiske strukturen, så har jeg i dette kapitlet forsøkt å se på kriminalitetshandlinger som årsak til kriminalitet. Denne forklaring at kriminalitet skaper en tenkemåte som genererer mer kriminalitet, kan synes som en sirkulær forklaring, men dette er faktisk et prosessuelt argument. Jeg forsøker ikke å forklare hvorfor ungdom begynner med kriminalitet for første gang. I stedet spør jeg hva kriminaliteten gjør med personene. Dette spørsmål har ledet meg til oppdagelsen av de smerter og gleder som kriminaliteten skaper, og at det utvikles en mentalitet som en ettereffekt ved å ta del i kriminalitetshandlinger. Yochelson og Samenow⁸⁸ som svært tidlig oppdaget at et liv i kriminalitet medførte en spesiell tankestruktur synes å hevde at denne tenkningen var der før kriminaliteten startet. De bruker begreper slik som "det kriminelle barn" for å skille det fra andre barn, for å vise at denne tenkemåte skaper kriminalitet. Men de forutsetter at denne tenkemåten kom først og kriminalitetshandlingene kom etterpå. Yablonsky synes å falle i samme grøft som Yochelson og Samenow, når han forklarer kriminaliteten som et resultat av personlighetstrekk, enten arvet eller utviklet og lært før en går inn i kriminalitetssituasjonene. Jeg deler ikke dette perspektiv, kriminell tenkning oppstår som en ettereffekt av kriminalitet, og så utvikler den seg, modnes og blir mer og mer motiverende jo mer kriminalitet som gjennomføres. Personen herdes og tankemønstrene internaliseres og forsterkes jo flere handlinger en tar del i. Til slutt kan det nå et punkt hvor atferden vanskelig kan endres. Dette er en kognitiv tippepunkt teori om kriminalitet, som baserer seg på en forståelse av at aggregerte hendelser produserer en spesiell tenkemåte for å rettferdiggjøre og fortolke de kriminelle handlingene, som leder til flere handlinger igjen. Malcolm Klein⁸⁹ har spesielt lagt vekt på den kvantitative dimensjonen av kriminalitetshandlinger når han forsøker å skille gjenger fra andre kriminelle grupper. Tippepunktet er definert ved hjelp av en kvantitativ dimensjon som skiller de to gruppene fra hverandre. Det oppstår to kategorier med to ulike typer av tenkning og to ulike levemåter. Gjenger er de mest kriminelle. Gjentatte kriminalitetshandlinger produserer en kvalitativ forandring av tenkningen. Behovet til personene for å se seg selv som moralske og gode mennesker vedvarer til tross for brutale og voldelig handlinger. Denne moralske spenningen er motoren bak oppbyggingen av rettferdiggjørelsessystemer og nye mentale skjemaer.

For å motarbeide denne prosessen trenger vi å bygge programmer som ikke bare fungerer på det strukturelle nivå, men også på det normative nivå, for å forandre denne mentaliteten. Da disse verdiene og tenkemønstrene er blitt til vane, har det ført til herding, og tenkningen har fått en tilslutning med stor overbevisning. Vi må derfor ikke være for naive om hvor lett det er å forandre slike prosesser. På tross av disse store utfordringene i form av indre motstand, immunisering og informasjonsblokkering som utøves av gjengkriminelle, er det viktig for ethvert program å ta høyde for disse mentalitetsfaktorene når det gjøres forsøk på rehabilitering og forebygging. Og man må satse på programmer som treffer dypt i personene og varer over tid.

I fengslene kjører de flere kognitive programmer: 'Ny start' er et kognitivt program som går over 9 uker. Et annet program er 'Brottsbrytet' som også har som mål å endre tankemønstre. Et tredje program er 'Aggression Replacement Training' (ART). Det har som mål å trene opp god sosial atferd hos aggressive og antisosiale barn og unge. Det består i 36 timer praktisk og intensiv gruppebasert trening. Deretter gjennomfører deltagerne et 16 ukers program.

Oversikt over noen programmer:

- Ny Start - et kognitivt mestringsprogram
- Mitt valg - et rusprogram innen friomsorgen
- ART (aggression replacement training)
- RIF - et rusprogram i fengselsvesenet
- Brottsbrytet - et kognitivt program rettet mot generell kriminalitetsforebygging
- VINN - et program for kvinner
- En-til-en - et program til bruk i fengsel og i friomsorgen
- Samtalegrupper vold/sedelighet - Alternativ-til-vold-modellen
- Sinnemestringsprogram - mot voldskriminalitet
- Stressmestring - et program til bruk i fengsel
- Sedelighetsprogram - et behandlingsprogram for seksualovergrepere
- Promilleprogram - et program innen friomsorgen

De fleste av disse programmene retter seg mot kontroll av aggresjon, som er godt nok, men en kunne i tillegg ønske seg programmer som

var rettet mot den mentalitetsendring som gjentatte kriminalitetshandlinger fører til. En kan i tillegg ønske seg at programmene varte over lengre i tid, altså mer enn to til tre måneder, da det ikke er noe hokus pokus å komme seg ut av etablerte levemåter, rutiner og mentaliteter som en kanskje har brukt flere år på å lære seg, og komme inn i.

4 Kriminogene faktorer innenfor familier og lokalsamfunn

I dette kapitlet skal vi forsøke oss på en litt annen tilnærming. Jeg har beskrevet kriminogene faktorer relatert til levekår og migrasjons-situasjonen i andre kapittel, og til kriminaliteten som virker med sin egen genese og forsterker seg selv i kapittel tre. I dette kapitlet vil jeg se nærmere på forholdet mellom de kriminogene og antikriminogene krefter som ligger i sosiale strukturer og sosiale bånd, i naboskap og institusjoner. Jeg vil omtale disse kreftene som henholdsvis sentripetale og sentrifugale krefter. De krefter som holder en person fra kriminaliteten og er antikriminogene, er en sentripetal kraft som er beskyttende og binder personen til de institusjonene som han er del av. En sentripetal kraft har virkning mot et sentrum – altså fra det ytre mot det indre. Den sentrifugale kraften virker motsatt. Sentrifugalkraften er en fiktivkraft som i fysikken beskrives å bevege seg bort fra et sentrum, eksempelvis prøver den å dytte utover på legemer som beveger seg i en krum bane. Kraften brukes også for å separere vann og olje.

Her vil vi benytte beskrivelsen av disse to kreftene symbolsk som modell for en spenningstilstand mellom de kriminalitetets-genererende faktorer og de kriminalitetsbeskyttende faktorer. Sentrifugalkraften er kriminogen og dytter personen ut av de trygge rammene som virker kriminalitetshindrende. I situasjoner og kontekster vil begge kreftene kunne være til stede, og i de fleste tilfeller er den antikriminogene kraften sterkest.

Innenfor sosial kontrollteori forventes mennesket å bryte sosiale regler og utøve antisosial atferd når deres bånd til familien og samfunnet er svake. Svake familierelasjoner svekker derfor det limet som holder personen fast og borte fra risiko. Det er når båndene svekkes at de kriminogene kreftene kan vinne og ungdommen trekker ut. Begge

kreftene kan fungerer i en spenningstilstand innenfor de bånd som etablerer seg mellom ungdommen og kjernefamilien, storfamilien og slekten, innenfor lokalsamfunnet, skolen, ungdomsklubber og ungdomstiltak generelt. Kreftene er situasjonelle, og handler ikke så mye om personens personlighet, slik vi er vant til å tenke, men er forankret i de sosiale systemene som vedkommende tar del i. Det kan oppstå aggregatkonsekvenser når de kriminogene krefter er dominante i mange situasjoner som henger systemisk sammen. En helhetlig systemtenkning ligger også til grunn i multisystemisk behandling (MST-modellen) – som baserer seg på en økosystemisk tilnærming til problematferd og forebygging.⁹⁰

I modellen nedenunder har jeg introdusert kriminogene og anti-kriminogene krefter inn i familien, i slekten, i naboskap, skole, ungdomsklubber, i behandlingsapparatet og til og med innenfor menigheten. Hensikten er å vise at i samtlige situasjoner og institusjoner kan det være en spenningstilstand mellom ulike krefter og at det ikke finnes helt 'rene' tiltak uten en kriminogenisk risiko. Dette er en modell som impliserer en forståelse av tippunkt, balanse og spenning. I modellen er de kreftene som virker utover anti-kriminogene, mens de som virker innover mot kriminaliteten er kriminogene.

Figur 4.1 *Generisk modell av systemiske virkninger av kriminogene og antikriminogene faktorer.*

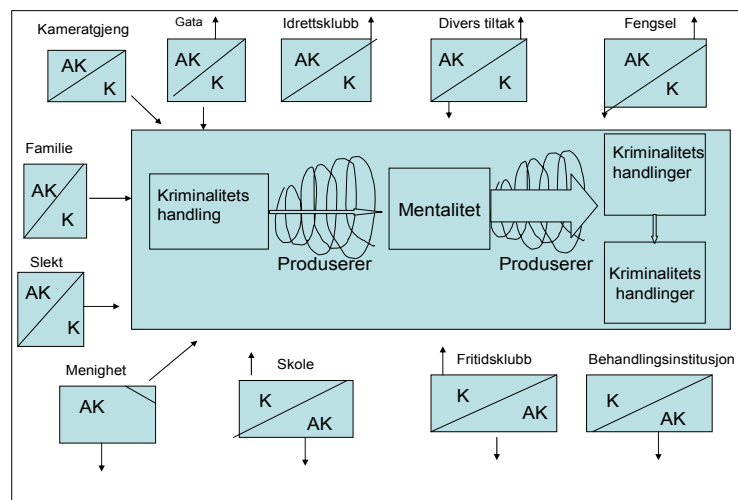

AK=Antikriminogene krefter K= Kriminogene krefter
(Sentripetrale) (Sentrifugale)

I situasjonell forebyggingstenkning er man opptatt av hot spots, altså de steder hvor kriminaliteten utøves og i forebyggingsøyemed forsøker man å innføre tiltak som hemmer kriminaliteten, eksempelvis ved å sette opp et kamera eller lys i parken. Der hvor det foregår narkotikaomsetning kan en sørge for hyppige patruljeringer av politi. Men det finnes en annen type hot-spots, som har en slags relasjon til de stedene hvor kriminaliteten utøves, og det er 'hang-around' steder. Selv om det ikke utøves kriminalitet på disse stedene, kan det som foregår der allikevel lede til kriminalitet, fordi rekrutteringen og planleggingen finner sted nettopp her. Familier kan i enkelte tilfeller også fungere på en kriminogen måte. Et lokalmiljø kan ha sterke kriminogene krefter. Likeledes kan skoler, ungdomsklubber, barneverninstitusjoner, ungdomstiltak, også fungere kriminogen ovenfor enkelte ungdommer, men ikke alle. Det skjer når de sentrifugale kreftene blir sterkere enn de sentripetale. Disse kreftene støtter opp rundt den selvforsterkende prosessen som vi allerede har beskrevet som en konsekvens av kriminalitetshandlingers dynamikk.

4.1 Slektskap og familie

Hver gang jeg har besøkt et hjem hvor familien har hatt problemer med kriminelle sønner har jeg gjerne følt at det har vært et tungt og deprimerende preg over hele familien som enten har skyldtes sykdom, død, skilsmisse, fattigdom, rusmisbruk eller analfabetisme. Disse forhold har antagelig vært så vanskelig å takle for den av foreldrene som har styrt hjemmet at de unge guttene har trukket seg ut og begynt å operere på egen hånd, mot familien vilje. Når det er mange slike forhold som opererer i familien kan vi si at den sentrifugale kraften er sterkst. Som Wasim sa til meg: "Moren min er død og faren min er halvdød. Det er ingen som kan hjelpe meg i familien min."

De faktorer som jeg har valgt å beskrive som sentripetale og sentrifugale krefter korresponder med det som i faktortenkningen beskrives som beskyttelsesfaktorer og risikofaktorer. Men faktortenkningen er gjerne statisk, mens begrepet 'krefter' innebærer et dynamisk og prosessuelt perspektiv.

Familier som får problemer med kriminalitet og antisosial atferd har gjerne følgende trekk⁹¹ 1. Manglende kontroll, 2. Slapp og ineffektiv disiplin. 3. Lite varme. 4 Høy grad av konflikter 5 Foreldre som har problemer med rusmiddelmisbruk, psykiatrisk tilstander og kriminalitet. Men disse faktorene kan være satt sammen på ulik vis, og være støttet opp av andre faktorer. Listen er imidlertid ikke uttømmende, og

må fylles inn med flere faktorer som handler om foreldrenes kompetanse: bl.a. analfabetisme, og manglende kompetanse om samfunnet. Andre forhold kan være: grad av kjønnssegregasjon i hjemmet, kyskhets og ærestenkningen. De sentrifugale, kriminalitetsgenererende krefter kan styrkes når foreldre bruker all sin oppmerksomhet på å kontrollere jenters seksualitet, mens de lar sønnene i for stor grad gå fri. Dette vil være forhold som kommer i tillegg til det som er vanlig i norske hjem. På denne måten vil et tradisjonelt innvandrers hjem kunne ha en annen hjemmekultur som også kan påføre ungdommen noen risikofaktorer. Migrasjonen vil utsette familien særskilt for å miste grepet om de sentripetale krefter. Familier som har stor aksept for lureri og juks, vil være utsatt. En manglende lojalitet ovenfor storsamfunnet er kan også fungere på en kriminogen måte. Slektskapsrelasjoner til personer som er sterkt inne i kriminalitet er gjerne undervurdert som en risikofaktor for kriminalitet.

Noen få eksempler vil illustrere hjem der sentripetalkraften er sterkt svekket:

Mohammed, en ung somalier på 14 år sto alltid opp alene om morgenen og gikk sulten på skolen. Faren var ute og tygde khat hele natten og hadde snudd døgnnet på hodet. Når Mohammed var våken, sov faren, og når Mohammed skulle legge seg, var faren ute med kamerater om natten. Mohammed holdt seg stort sett ute. Der fantes det et gjengmiljø med magnetisk kraft og han ble rekruttert inn i dette og begynte å utøve barneran. Flere av hans kamerater hadde en hjemmesituasjon preget av overarbeidede mødre som ikke hadde kraft nok til å ta seg av de større guttene som kom i puberteten. Det kunne være en enslig mor alene med 5 – 6 barn, så opptatt at hun ikke hadde overskudd til å holde eldstesønnen i ørene hjemme. Det sosiale limet som skulle holde barna borte fra risikoene i gata, var svak, og guttene trakk dermed ut.

I en pakistansk familie led moren av sovesyke og hun duppet av hele tiden, og ble deprimert på grunn av denne sykdommen. Midt under en samtale kunne hun bare sovne av. Døtrene holdt seg hjemme på grunn av kyskhetskravet og lydighetskravet, et moralsk krav som er så sterkt at muslimske jenter i mindre grad er i risikosonen. De to sønnene hadde ikke et slikt krav hengene på seg, og søkte derfor ut av hjemmet, kanskje på grunn av den deprimerte stemningen. Faren i huset var trygdet. Han stakk av gårde på formiddagen og besøkte

kameratene sine, og kom hjem sent på kvelden. Han taklet konas sykdom dårlig, og klaget over sin *kismet* (skjebne). Det var ingen kraft i hjemmet til å holde sønnene innendørs eller på den rette vei. Sønnene begynte å henge rundt en av Oslos mest berømte gjenger. Narkotikadommer, politibesøk, fengslesopphold, rettssaker. Skam for familien. Faren forsøkte å støtte opp guttene ved å besøke dem i fengselet. Han sendte dem til Pakistan for at de skulle forbedre seg under andre forhold, men ingen ting hjalp. Det trakk i feil retning for alle. Det oppsto underveis akkumulerte effekter av flere og flere risikofaktorer som fikk som konsekvens at den sentrifugale kraften ble sterkest i forhold til den sentripetale.

I en annen pakistansk familie var begge foreldrene analfabeter. Faren var arbeidsløs, men hang i moskeen mesteparten av tiden. Han var en vennlig og kjærlig mann, og foreldrene burde kanskje greid å holde styr på de tre sønnene, ettersom begge var hjemmeværende. Men makta mellom foreldre og barn ble snudd opp ned, og det ganske tidlig. Sønnene som hadde den kulturelle kompetansen om Norge, snakket språket og kjente de norske myndighetspersoner, bestemte i hjemmet. De tolket for foreldrene og tok med mor til doktoren når hun trengte det. Rollene ble snudd opp ned. Sønnene lurte foreldrene trill rundt, kom ikke hjem når de skulle, ga beskjeder som ikke var sanne, manipulerte foreldrene, og styrte dem slik at de fikk det som de ville. De gikk omkring med dyre klær som foreldrene aldri ville hatt råd til å kjøpe med sine inntekter fra trygd. Brevene fra skolen ble omfortolket av sønnene. Varslene som ble sendt hjem ble bortforklart og omtolket av sønnene slik at foreldrene ikke greide å forstå hvilken vei det bar.

Cheynab Mahmood beskrev i en kronikk i VG hvordan hun lurte foreldrene når hun kom hjem fra skolen med NG på prøver. Det betyr at Norge Gratulerer, sa hun til fornøyde foreldre, og LG betyr at Læreren Gratulerer. Mange advarsler og meldinger hjem fra skolen til foreldre som er analfabeter og har dårlig norskkunnskaper er blitt lest opp og fortolket av sønner og døtre, i helt andre betydninger enn det som står. Migrasjon er en anledning der barna får større muligheter til å lure sine foreldre. Familien har vanligvis en sentripetal kraft som virker til å holde ungdommene i tette forpliktende relasjoner til foreldrene slik at det forhindrer kriminalitet. Men i en migrasjons-situasjon hender det at den sentripetale kraften svekkes og sentrifugal-kraften blir sterkere. Dette skjer i flere innvandrerfamilier som en konsekvens av migrasjonen. De forstår det gjerne slik at det norske samfunns liberale holdninger ødelegger ungdommene deres ettersom de selv kommer fra tradisjoner som legger vekt på sterk sosial kontroll.

Innledningsfortellingene om Sharif, Salimi, Ali og Omar og Wasim beskriver ulike sentrifugale kreftene som dyttet ungene ut. Sharif ble holdt så strengt og banket så ofte av faren at det fikk en pendeleffekt og dyttet ham ut. Han ble dessuten isolert innenfor familien, og måtte søke styrke utenfor. Salimis far arbeidet natt og dag, var aldri hjemme til å støtte opp en mor som ikke kunne snakke norsk. For flere av de pakistanske fedrene gjelder det at de har hatt flere jobber samtidig for å forsørge mange familiemedlemmer i Norge og i Pakistan. Dette har enkelte sønner måttet betale for i mangel av oppfølging og sosial kontroll.

Hvis vi skal trekke noen konsekvenser av erfaringer fra miljøene, ser vi at migrasjonen påfører fedrene stor arbeidsbelastning og fravær. Når dette kombineres med dødsfall, med sykdom, med depresjoner, med vold, med manglende foreldrekompetanse, analfabetisme og dårlige norskkunnskaper så styrkes de sentrifugale kreftene i familien. I tillegg kan det finnes forhold ved familien som også styrker de kriminogene faktorene. Hvis fedre eller mødre utøver trygdejuks, eller foreldrene ankommer landet med falske identitetspapirer og oppmuntrer til løgn, kan de kriminogene faktorer bli styrket. Flere asylsøkere og flyktninger har kommet inn i landet ved ikke å opplyse om riktig identitet. Det kan lede til at miljøene lukker seg og ikke viser tillit til norske myndigheter. Det er heller ikke heldig at barna lærer at juks lønner seg.

Figur 4.2 *Oversikt over kriminogene og antikriminogene krefter i noen familier*

	Sharif	Salimi	Ali	Omar	Wasim
Sentrifugale krefter Kriminogene	Voldelig far som døde Isolert hjemme. Deprimert mor Snakker ikke norsk	Arbeidsom, fraværende far Dårlig kontroll	Far død Mor fraværende Dårlig kontroll Analfabetisme	Fraflyttet far Deprimert mor Kriminell store- bror Analfabetisme	Mor død Far psykisk syk og fraværende.
Sentripetrale krefter (Anti-kriminogene - beskyttende)	Kontrollerende far. Ærlig og sannferdig moral Kjærlig mor Søsken	Kjærlig mor Søsken	Kjærlig mor. Småsøsken	Kjærlig mor.	Far er grei, ikke voldelig. Føler tilknytning til far

I noen hjemmemiljøer går kriminalitet og lureri i arv, mens i andre familier oppstår dette som et resultat av at ungdommen lærer det på gata. Sharif vokste opp i en familie hvor arbeidsomhet, sannferdighet og pålitelighet var sterke verdier. Og da han begynte med kriminalitet

fikk han absolutt ikke støtte fra sin far. Han fikk en streng grense-
setting. Slik er det i de fleste innvandrerfamilier. Det finnes imidlertid
fedre og mødre som støtter opp under kriminaliteten til sønnene sine
ved å ignorere kilden til den forbedrede økonomi og en høyere
levestandard. Denne erfaringen hadde Sharif som kommenterte det i
intervjuet. Enkelte sønner lærer sin kriminalitet fra foreldrene, eller fra
onkler, fettere og storebrødre. Enkelte slektskapsrelasjoner kan derfor
virke på en kriminogen måte.

Det henger skam over de familiene som får problemer med
kriminalitet. Dette er en av grunnene til at det blir så vanskelig å
diskutere problemer med venner og slektninger, og vanskelig for
barnevernet å oppnå samarbeidsforhold med familien. Når det oppstår
æreskamp internt i klanen eller i et *biradri*, mellom to brødre og deres
familie, blir samarbeidsklimaet dårlig og familien med problemer
unnlater å ta det opp med resten av slekta for å bevare respektabilitet.
Ærestenkningen i miljøet fører til at familien forsøker å ordne opp
selv, og prøver å holde informasjonen skjult for utenforstående. En
pakistansk ungdomsarbeider gikk til en far og sa til ham at han måtte
være oppmerksom på at sønnen hans var kommet i dårlig selskap. I
stedet for takknemlighet over opplysningene, ble faren rasende og
beskyldt ungdomsarbeideren for å ville ødelegge hans ære. Et forsøk
på hjelp ble møtte med sinne og avvisning. Det ble oppfattet som
fornærmelse og utidig kritikk av far og sønner. Benektelse og
fornærmelse kan betraktes som en slags forsvarsstrategi og mottrekk
for å opprettholde æren. Det er et ærestap når sønnene begynner med
kriminalitet og politiet kommer på døren. Når man tenker på denne
måten blir det heller ikke lett å hjelpe, verken for ungdomsarbeidere
eller barnevernet.

Baksnakkelse og ryktespredning blir et problem for familier med
kriminelle sønner, og derfor hender det at familien trekker seg tilbake
og blir isolert, nettopp for å unngå skam.

I flere av innvandringstilfelleene er slektskap så overordnet og viktig at
det ikke er snakk om å bryte med familien når en begynner på en
kriminell løpebane. Noen ganger flytter sønnene ut, men i de fleste
tilfellene fortsetter guttene å leve sammen med sine foreldre.
Foreldrene kan bli del av en logistisk struktur, slik som moren til tre
gjengkriminelle som sa: ”Jeg adlyder sønnene mine. Det er jeg nødt
til. De bestemmer”.

I sin beskrivelse av pakistanske gutter i Glasgow hevder Ali Wardak⁹² at
foreldrene og lokalmiljøet gjerne ignorerer sønnenes kriminalitet for å
få dem til å adlyde minstekravet deres – nemlig arrangerte ekteskap.

Dermed ser de mellom fingrene på lovbrudd. Enkelte foreldre er mer opptatt av at ungdommen holder seg til de foreskrevne reglene om hva som er *haram* og *halal*, dvs unngår grisekjøtt og alkohol heller enn brudd på loven. Dette betyr at de er opptatt av den gode moral, men har et noe skjevt fokus i forhold til hva lovbrudd er, og burde få hjelp til å rette på dette.

4.2 Kriminogene strukturer i skolen

Gran skole på Furuset og Hersleb skole i sentrum har begge hatt problemer med gjengdannelse og kriminalitet. Vi kan si det slik at problemene i familiene, på gata og i ungdomskubbene, flytter inn i skolene og utsetter disse for kriminalitetsgenererende prosesser. Disse prosessene kan få en egen dynamikk og de opererer flere steder. Vi kan kalle dette for spillover effekter. Spillovereffektene kommer fra mange kanter, og virker inn mange steder, inn i skolene, tilbake til hjemmet, inn i ungdomskubbene og tilbake til gata, inn i fengslene, til behandlingsinstitusjonene osv. Det er systemiske sammenhenger mellom de ulike oppholdssteder der den problematiske ungdommen finnes.

Også andre skoler i Oslo har hatt lignende problemer med vold og gjengproblematikk. Det gjelder Bjølsen skole, Grefsen skole, Kampen skole og Jordal. Kampen Skole hadde i en periode et problem med en jentegjeng og en vietnamesisk guttegjeng, hvor begge gjengene styrket hverandres makt og terroriserte andre elever på skolen. Den vietnamesiske gjengen som opererte med eget navn trakasserte en gruppe med somaliske gutter rundt Hersleb. En liten venninnegjeng begynte å banke opp andre jenter på Jordal, og ble involvert i ransepisoder. Det ble satt i gang tiltak som fikk bukt med problemet. Hersleb hadde på nittitallet problemer med gjengdannelse og uro. Det begynte med sporadiske slåsskamper, knivstikking, og fortsatte med begynnende gjengdannelse. Flere av de som ble medlemmer i A-gjengen var elever ved Hersleb skole. Hersleb fikk et nytt sett av problemer med elever som betegnet seg som Tøyen Svarte Gangstere. Deretter begynte en gjeng med somaliske gutter å utøve ran ute på gatene om kvelden, samtidig som de gikk på skole om dagen, og ingen visste helt hva de gjorde.

Det er gjerne slik at etter å ha blitt kvitt det ene problemet ved avgang, så kommer en ny generasjon elever inn fra barneskolen og har med seg nye problemer. Når man får vold og kriminalitetsproblemer på en skole blir skolens kriminogene krefter styrket. Problemene sitter i den

uformelle strukturen mellom elevene, og går i arv i elevmassen. Ofte blir problemene forstått som mobbeproblemer og det settes inn anti-mobbekampanjene som blir anvendt for å forhindre kriminogene strukturer som har etablert seg i skolen. De mest foretrukne løsninger er derfor konfliktløsningsprogrammer og Olweus medisin. Men dette kan være en utilstrekkelig medisinerings som er ment for helt andre forhold enn barneran og gjengdannelse. I USA har de helt egne tiltak mot gjengproblematikk, bl.a. GREAT og DARE programmer, Tribal youth program, Juvenile Justice Clearinghouse og Gang-Free Schools and Communities. På Hersleb prøvde de å utvikle sin egen medisin. De ansatte sivilarbeidere med innvandrerbakgrunn for å styrke en annen rollemodell, etablerte et eget rom i disiplineringsøyemed – rom 170 - og benyttet et par modne, voksne lærere for å ta seg av de problematiske elevene. De prøvde seg også med tilpasset undervisningstilbud for elever som kjedet seg i teoritimene. I tillegg drev de med musikk og teaterforestillinger som var med på å øke en positiv identifisering med skolen. Et annet tiltak var leksehjelp. Dessuten forsøkte de å styrke den ytre kontrollen ved å samarbeide med politiet som kom innom skolen nesten hver dag. På tross av alle disse gode tiltakene var de kriminogene kreftene sterke over lang tid og vanskelig å bli kvitt, og det kom inn stadig flere nye problemelever fra barneskolene. Disse elevene fant hverandre på ungdomsskolen hvor de begynte å prøve ut sin kriminalitet. De fant også frem til de problematiske elevene fra naboskolene og det dannet seg gjenger med en sammensetning av personer fra flere ulike skoler, og med ulike etnisk bakgrunn. Disse møtte hverandre ute og på ungdomsklubbene. Det samme skjedde med Jordal skole, og Gran skole. Mens enkelte medlemmer i A-gjengen begynte sin virksomhet rundt Hersleb og på ungdomsklubbene rundt, så begynte flere medlemmer i B gjengen og i Furuset Bad Boys sin virksomhet mens de gikk på Gran skole og fant sine venner på ungdomsklubbene i de omliggende områdene.

Det er helt urimelig å legge skylden over kriminaliteten på de enkelte skoler, for de kriminogene krefter etablerer seg i de uformelle strukturene og er vanskelig for de voksne og lærerne å trenge inn i. Det er undergrunnsstrukturer som utvikler seg i all hemmelighet. Det handler om en negativ smitteeffekt som går i arv. Slike negative krefter har også vært beskrevet i behandlingen av ungdom ved ulike institusjoner⁹³. Noen ungdommer får større adferdsvansker på institusjon fordi de treffer andre ungdommer som påvirker dem i en negativ retning. Skolen er en institusjon som er ment å være utviklende, karakterdannende i en positiv retning, men for noen få kan den være et risikabelt sted fordi de kriminalitetsgenererende prosesser har etablert seg og opererer i den uformelle strukturen som en

sentrifugalkraft. Det er imidlertid gjerne bare snakk om mellom 5 – 7 % av elevmassen som blir påvirket av denne kraften. Ikke desto mindre er det et stort problem for de som suges inn i slike problemer.

På 90 –tallet begynte man ved flere av skolene i Oslo et forsøk på å styrke de ytre kontrolltiltak. Det oppsto en større bevissthet om at lærerne måtte kunne identifiseres som voksne mennesker som burde respekteres for dette. En slags nulltoleranse er blitt innført flere steder med stort hell i forsøk på å bry seg om og med overgrep. Enkelte skoler som har hatt problemer er nå blitt modeller for andre, slik som Gran, Lindeberg, Hersleb og Jordal. Man forsøkte å låne autoritet fra politiet ved å hente dem inn for styrke autoriteten i den sosiale struktur. Noen skoler har innført egne politiposter som blir brukt for å øke den ytre sosiale kontroll bl.a. Sogn Videregående. Flere lærere enn tidligere blir sendt ut på patruljering i friminuttene. Denne transformasjonen fra en kanskje overliberal skole, slik den var før, til en skole med en sterkere grad av ytre kontrollmekanismer, har funnet sted spesielt der man har hatt problem med vold, og kriminalitet. Gran skole etablerte strenge oppførselsregler, nesten etter en nulltoleranse modell, og fikk ro på skolen. De samme virkemidlene er brukt på Jordal og Hersleb. Men det som jo allikevel kan skje er at den asosiale atferd flytter seg ut av skolen og over i fritiden. Planlegging, kontakter og opplegg kan etablere seg i skoletiden, og så utøves handlingene utenom skoletiden. Det har også vært eksempler på at ungdommer har skjønt nødvendigheten av å være rolig på skolen. De sitter bakerst i klassen og er musestille, eller de skulker ofte og er sjelden med i undervisningen, selv om de kan henge rundt skolen, og utøve trusler på skoleveien. Skolen blir dermed et sted for relasjonsbygging og planlegging av komplotter, og ikke et åsted for kriminaliteten. De kriminogene strukturer blir usynlige, men kan operere like fult.

4.3 Ungdomsklubbene

Det var utenfor ungdomsklubben ved juletider at Ali ble stukket ned med kniv og Hong løp av gårde med storebroren sin. Ali ble liggende der i vinterkulda blødende fra magen inntil kameraten hans fant ham. En millimeter til...sa legen senere,så ... ut av verden.... Etterpå var det mangfoldige diskusjoner innendørs i ungdomsklubben om det var storebroren eller lillebroren som stakk kniven, og hvorfor. Ambulansen kom. Poliiti, og så media. Men ingen snakket til journalistene. Vet ikke, sa ungdommene unison. Det kom kun en liten notis i avisa. Takk og pris, så ble klubben ikke stemplet denne gangen. Ali overlevde. De kunne ta sorgen rundt bordet inne, gråte, fortvile, holde rundt hverandre. Hvorfor er det blitt slik? Ungdomsarbeiderne snakket og trøstet, - beroliget de unge for nå måtte de forhindre at de lojale kameratene løp ut på jakt med kniv i storbyjungelen for å hevne vennen.

Når en kommer inn i en av ungdomsklubbene i Oslo er det nesten som å komme inn i et lunt hjem. Man hører latter og lukter nystekte vafler, pizza, kylling eller en pastarett. Stearinlys på bordet og tre eller flere voksne ungdomsarbeidere på vakt om kvelden, som har tid til å lytte, som lekeslåss og setter opp musikkanlegget for ungdommen, og arrangerer diskokvelder om fredagene, som ringer rundt og fikser ting for den som har kommet opp i et eller annet problem. En barnevern sak, eller en uønsket graviditet, eller en voldsepisode? Ja, det høres idyllisk ut, men slik er det faktisk. Det finnes utrolig mange engasjerte voksne mennesker med hjertelag som er fulltidsansatt i Oslo kommune for å hjelpe ungdom i deres liv og hindre at de utvikler problematferd. I tillegg til disse kommunale ungdomstiltakene, og ungdomsarbeiderne, finnes det også andre tiltak. Ungdom mot Vold har et lokale midt i byen, hvor det bare er å stikke innom, enhver ungdom mottas med vennlighet og det står datamaskiner på rad og rekke, og tilbud om hytteturer, megling, spill, trening og dans.

På Riverside står også datamaskinene på rad og rekke, og det er hjelp og assistanse å få av ungdomsarbeidere som brenner for å løse ungdommens problemer.

Fra 1997 har staten og kommunen gitt store summer til Handlingsprogrammet for Oslo indre øst, for å forbedre levekårene til de som bor der, og spesielt for barn og unge. Det skyldes de mangelfulle forholdene som har vært i disse bydelene, og handlingsprogrammet har medført et stort løft. Det er igangsatt ca. 140 større og mindre tiltak og prosjekter. Ca. 280 mill. har vært brukt til driftstiltak, hvorav nesten 2/3, har vært benyttet til tiltak rettet mot det prioriterte satsingsområdet 'oppvekst'. Her har satsingen i skolesektoren vært betydelig. Av ca. 120 mill. brukt til investeringsprosjekter har ca. halvparten vært rettet mot barn og ungdom. Bydelene i Oslo øst har derfor brukt midlene etter beste evne for å kompensere for dårlige levekår. De har kjøpt inn slalåmutstyr, akebrett, skøyter og fiskestenger, soveposer, telt, kajaker og datamaskiner som de låner ut til de av ungdommene som trenger dem for å gjøre fritiden meningsfull. Det er vel bare golfkøllene som mangler i det utstyrs-lageret som FRIGO disponerer. Hele tiden er det et eller annet gøy på gang: kinotur, teaterbesøk, museumsbesøk. Det arrangeres noe stadig vekk: villmarksturer i fjellet, hytteturer på Geilo, rideturer på Kampen bondegård. Overnattingsweekend på FRIGO hytta ved sjøen. Sykkelturer i Danmark, fisketurer med FRIGO's egen fiskeskøyte. Man kan nesten drive med det meste: fra kampsport til hip hop, ballett og selskapsdans.

Denne økte tilgangen på ressurser, spenning og gøy, tid og oppmerksomhet fra voksne, burde gjort gata tom for barn og ungdom, foreldrene ensomme, og bydelen trygg. Men slik er det allikevel ikke. Nylig har det vært meldt om en ny generasjon av problemer knyttet til en gatestump på Enerhaugen med utbredelse til andre steder. Når en har ordnet opp med en gjeng, popper det opp en annen. På Furuset og Stovner har det vært gjort flere tiltak i lokalmiljøet for å få bukt med gjengproblematikken, slik som Tett På -prosjektet som var rettet mot Bad Boys guttene. Ca ti familier har vært fulgt opp, og ungdommer som har vært involvert i ransepisoder har fått oppfølging av et entusiastisk program med stor vilje til å hjelpe. Allikevel er det ungdommer som unndrar seg det faste, vennlige grepet som kommunen forsøker å utøve gjennom programmet. Man må gi tapt for de mest herdede individer. Vinteren 2004 kom en serie ran i Groruddalen hvor unge gutter rundt 18 år og oppover var involvert, og noen av dem hevdes å ha relasjoner til Bad Boys. Det blir en stor oppgitthet i bydelene når dette skjer hos dem, spesielt etter at de har satt i gang med mange tiltak og tatt problemene alvorlig over lang tid. Det oppfattes som tap og skam. Men som vist handler det om strukturer og subkulturer som etablerer seg, som det er vanskelig for voksne i institusjonene å gjøre noe med, og bydelene kan ikke alltid klandres.

Også i ungdomsklubbene finnes det sentripetale og sentrifugale krefter. Også her er det i de uformelle strukturene at kreftene etablerer seg. Flere av gjengkriminelle gutter har fortalt meg at de møtte sine kamerater på Ungdomsklubbene. ”Vi trenger ikke klubber. Ungdomsklubber, det er der du lærer å bli kriminell. Det er der du møter folka,” sa en marokkansk kriminell.

De mest frikoblede guttene holder seg vanligvis ikke bare på et sted, men de besøker flere steder og etablerer bånd og kontakter på de ulike ungdomsklubbene. Enkelte har brukt ungdomsklubbene som oppholdssted og etter stengetid har de drevet med kriminelle virksomheter som ungdomsarbeiderne ikke har kjent til. Det er rolig på ungdomsklubben men kriminaliteten utøves andre steder. Det er alltid snakk om en liten prosentandel av ungdommen som unndrar seg kontrollen til foreldrene, men de unndrar seg også den kontrollen som ungdomsarbeiderne forsøker å utøve, og som de forsøker å håndheve ved hjelp av kosekvelder og pizza. En strategi som ungdomsklubben gjør når de kriminogene krefter er blitt for sterke, er å utvise de ungdommene som er problematiske. Det har skjedd ved flere anledninger, og det skaper trygghet og ro på ungdomsklubben. Problemet er imidlertid at de vanskelige ungdommene trekker seg ut, raver rundt i gatene og får anledning til å utøve mer kriminalitet. De

blir vanskelig å nå, og er egentlig ikke ønsket noen steder fordi de medfører bare trøbbel. Dermed treffer ikke tiltakene alltid målgruppen. De ordinære ungdommene som ikke er i risikozonen, kan dra fordel av bevilgninger til kriminalitetsforebyggende arbeid, mens målgruppen unndrar seg og sklir unna.

Dette er et stort dilemma:

”Samling av en gruppe ungdommer med alvorlige atferdsvansker medfører alltid en risiko for utvikling av en ungdomskultur som preges av antisosiale holdninger og atferd, og som bidrar til økte atferdsvansker. Ungdommer som i utgangspunktet viser få eller moderate atferdsproblemer, synes å være i stor risiko for negativ smitteeffekt dersom disse plasseres sammen med ungdommer med mer alvorlig problematferd. Slik sett vil dette være et argument mot blanding av ungdommer med varierende grad av problematferd i institusjoner.”

Dette hevder Andreassen i sin analyse av behandling av ungdom i institusjoner. Men argumentet kan utvides til å gjelde andre typer institusjoner som bosted, skole, ungdomsklubb etc. I stedet for at de sentripetale kreftene skal virke på de innrekrutterte vanskeligstilte ungdommene, så kan de nye ungdommene, som en ønsker å hjelpe ut av en vanskelig livssituasjon, kunne dra flere personer innenfor den ordinære ungdomsgruppen ut i kriminaliteten utenfor.

I vår analyse av ungdomsklubbens rolle må vi derfor innføre et *tippepunkt argument*, og hevde at når de sentrifugale kreftene er sterkere enn de sentripetale vil klubben tippe over til å fungere kriminogent for enkelte ungdommer i stedet for forebyggende. Derfor kan vi ikke bruke som en generell regel at ungdomsklubber alltid er gode kriminalitetsforebyggende tiltak. I de fleste tilfeller er de kriminalitetsforebyggende. Men i noen tilfeller kan de virke motsatt, bli en møteplass for ungdommer som utøver antisosial atferd og være en risiko for de ordinære ungdommene som kommer til klubben. Dette dilemmaet vil hele tiden være til stede. Andre studier har vist at når antisosial ungdom er plassert sammen med ungdommer som ikke har problemer, vil det ha en gunstig effekt på de antisosiale ungdommene, og de vil begynne å utvise en mer positiv atferd. Dette er da argumenter for å drive oppsøkende arbeid ute på byen for å hente inn ungdom og plassere dem i ungdomsklubbene. Antisosial ungdom viser større atferdsmessig forbedring dersom de er plassert i blandede grupper med prososiale ungdommer. Men så gjelder dette med

vippepunktet. Kraftene kan dras i en motsatt vei og det oppstår en risiko for de prososiale ungdommene å utvikle negativ atferd. Dette dilemmaet må løses ved å ta institusjonelle grep, og ved å styrke de sentripetale kreftene innenfor institusjonen slik at en får ungdommen til å holde seg på den rette siden av vippepunktet. Styrking av kompetansen til de ansatte, og bevisstgjøring rundt disse prosessene, kreftene og dilemmaene slik at de ansatte voksenpersonene kan være med på å forsterke de positive kreftene i de uformelle strukturene, vil derfor være særdeles viktig. I tillegg må det finne sted en kontinuerlig intern evaluering av institusjonen, hvor en stadig spør seg om ungdomsmiljøet summa summarum befinner seg på den rette siden av vippepunktet.

4.4 Idrett og arbeid

Vi har en sterk tro på at idretten er kriminalitetshindrende, og det er den i de fleste tilfeller. Men også her kan kriminogene krefter operere samtidig med de positive kreftene. Det er vanligvis ikke et spørsmål om enten eller, men i noen tilfeller er det snakk om både og. Jeg kjenner til ungdommer som er med på fotballkamper og fotballtrening, men utøver samtidig kriminalitet om kveldene. Enkelte volds-kriminelle trener mye, er opptatt av kampsport og bodybuilding. De går på treningsstudio flere ganger i uka og bygger muskler. De har masse selvkontroll og er selvdisiplinerte, noe som kan observeres i deres veltrente kroppsholdning og utseende. De har greid å kombinere kriminelle aktiviteter med idretten. Jeg kjenner også ungdom som er med i dansegrupper, som rapper og er med på flere såkalt positive tiltak og allikevel henger med gjengen ute på gaten og utøver kriminelle handlinger. Det finnes også ungdom i gjenger som arbeider, går på skole samtidig som de henger rundt i en kriminell gjeng. Det er ikke slik at det finnes aktiviteter som er helt rene, moralske og som dermed vil kunne ekskludere medlemmenes deltagelse i mindre positive aktiviteter. Arbeid og idrett kan kombineres med kriminalitet slik enkelte gjør. Men vi kan kanskje si det slik at det ikke er personer som er kommet veldig langt i sin kriminelle karriere som kombinerer på denne måten, og at det derfor er et bedre håp om å kunne rehabilitere ungdommer som driver med en slik kombinasjon av ulike virksomheter, enn de som ikke gjør det.

4.5 Politi og fengselsvesen

Fengsler som er ment å være en straff som skal hindre kriminaliteten, kan bli en skole i kriminalitet. Dette er et kjent problem, beskrevet av flere kriminologer⁹⁴. Da Sharif kom ut av fengselet hadde han etablert fire nye dopleverandører. I tillegg hadde han lært seg mange nye triks. Fengslet var et hyggelig sted, påsto han, hvor han traff sine kamerater og hadde et rolig godt liv. Han sammenlignet det med hotell Plaza. Fengslet har således en krimongen effekt på de innsatte, og mange av de innsatte gleder seg til å komme ut for å utøve kriminalitet. Også Gjertsen/Varang/Hanoa⁹⁵ har beskrevet hvordan kriminelle handlinger kan virke tiltrekkende.

Også flere av politiets tiltak kan virke kriminogent. Jeg vil minne om det Omar fortalte etter at gjengen hans var tatt av politiet ”Vi gikk undergrunn. Vi sluttet å snakke om gjengen. Vi brukte ikke navnet mer, og sa at den var gått i oppløsning. Vi greide å holde sammen. Politiet tok oss med på turer. De tok oss med til Besseggen, til Jotunheimen. De ga oss ski og klær. Vi hadde fantastiske ferier. Og så holdt vi på som før. Vi var en gjeng.” Politiets tiltak styrket gruppeidentiteten, i stedet for motsatt. I begynnelsen av en gjengkarriere brukes navnet på gjengen hyppig for å bygge identitet, respekt og ære. Når imidlertid rettssystemet involveres i gjengens liv blir det ufordelaktig å operere som gjeng. Derfor blir det vesentlig å nedtone navnet. Dette skjedde med A- og B- gjengen og det har skjedd med de andre gjengene at de erklærer seg som oppløste. ”Det var før det,” sier de ”at det fantes en gjeng som het A-gjengen. Vi er bare kamerater nå.”⁹⁶ Som Omar også forklarte, greide de å lure politiet til å holde dem samlet og det er uvisst om de tiltakene som ble satt i gang har virket. Flere av de gamle medlemmene i denne gjengen driver fremdeles med kriminalitet. Det er viktig å se på tiltakene og vurdere hvor vippepunktet ligger, i forhold til hvorvidt de kriminogene og anti-kriminogene krefter er virksomme. I noen situasjoner kan de kriminogene strukturer og krefter være sterkere enn motkreftene. Dette overtaket av de kriminogene krefter kan finne sted i fengselet, på ungdomsinstitusjoner, fritidsklubber, idrettslag og i andre typer virksomhet og tiltak for utsatt ungdom. Ingen er garantert renhet fra de kriminogene krefter.

4.6 Ungdomsinstitusjoner

Også ungdomsinstitusjonene kan virke på en kriminogen måte, og det kan etablerere seg uformelle nettverk mellom ungdommer i

risikozonen som er i et tiltak eller på institusjon. Det oppstår strukturer der, som styrker kriminaliteten og ikke det motsatte. Det danner seg motkultur i opposisjon til den formelle institusjonskulturen⁹⁷. Flere undersøkelser viser at programmer som er ment å støtte ungdommens atferd slik at de ikke utvikler negativ atferd, kan virke ulikt innenfor ulike behandlingsinstitusjoner hvor motstridende påvirkning kan bli resultatet i ulike institusjoner som bruker det samme programmet.⁹⁸ Dette er uforutsette konsekvenser av tiltakene, og det handler om undergrunnstrukturer, og at ungdomskulturen fra gata får en spillover effekt inn i institusjon slik at de sentrifugale kreftene styrkes i forhold til de sentripetale som ligger i behandlingsopplegget og i den formelle strukturen i institusjonen. De som skal evaluere slike tiltak må derfor ha slike spillover effekter for øyet, og forsøke å bidra til å skape en annen balanse i forholdet mellom sentrifugale og sentripetale krefter slik at tippepunktet blir på den siden som forhindrer kriminaliteten.

Flere av ungdomsinformantene hadde vært på institusjon, men de hadde enten rømt, blitt kastet ut, forflyttet til annen institusjon flere ganger. Dette er også uheldig fordi det ikke blir kontinuitet i behandlingen.

4.7 Barnevernet

Et problem i kontakten med barnevernet illustreres under:

Når jeg går til barnevernet for å få hjelp, så snakker vi bare om og om igjen om det samme. Det går ikke videre. Du kan tenke deg at en samtale kan gå fra 0 til 10. Hver gang jeg skal snakke med noen om mine problemer, så begynner vi å snakke fra 0 og så snakker vi oss opp til 3. Og slik skjer det hver gang. Alle samtaler begynner på 0 og vi snakker til 3, og ikke videre. Jeg går fra det ene stedet til det andre og begynner helt fra begynnelsen. På skolen skjer det også, med rektor fra 0 – 3. Neste møte med foreldrene 0 -3. Tredje møte: politiet 0 – 3. De gjør ingen ting. Jeg vil begynne å rane igjen. Hva skal jeg gjøre, hvorfor er det ingen som hjelper meg. De skal bare snakke. (Mohammed).

Gjentagelser, en stadig ny start på de samme samtaler, som stopper midtveis og aldri fullføres, er problemer som flere av ungdommene har fortalt om. Følgende utsagn illustrerer problemet:

I 6 klasse banka jeg opp en i 9de klassing og brakk kjeven på ei jente. Da begynte alle møtene. Alle skulle snakke. Det ene møtet etter det andre. Det tok aldri slutt. Mennesker jeg ikke kjenner - de sa: "Vi er så bekymret for deg. Du må snakke med oss." Jeg tenkte: Hvorfor lar dere meg ikke i fred. Jeg vil ikke snakke med dere. Jeg kjenner dere ikke. Dere har aldri vært der for meg. Hvorfor skal dere bekymre dere så. Jeg har ingen ting med dere å gjøre. Så var det en dame fra Omsorgstasjonen for barn og ungdom som tok meg med på en kjøretur opp til Grefsenåsen. Det eneste hun sa som det var lurt å høre på, var at jeg må telle til ti når jeg blir sint. Ja, det er det beste rådet jeg noen gang har fått fra alle disse møtene som varte over et helt år.

I en studie av interaksjon mellom rusmisbrukere med innvandringsbakgrunn og ansatte i tiltaksapparatet, konkluderer Elin Berg⁹⁹ at det foregår en behandlingsform innenfor dette feltet som hun betegner som "snakkekuren". Ettersom flere av klientene ikke anerkjenner denne form for behandling som legitim, og ikke har tillit til ekspert-systemene, så svekkes dens legitime makt, og begge parter havner i en avmektig monolog hvor ansatte fremstår som aktive deltagere og klientene som passive tilskuere. Ansatte innenfor behandlingsapparatet har en kultur preget av utallige møter hvor det snakkes og utveksles informasjon, og det forventes at klientene skal delta i denne formen for terapi, mens mange klienter velger seg taushet i møtet med behandlingsapparatet og forventer seg praktisk hjelp til eksempelvis arbeid og bolig. Flere av tiltakene er tilpasset den type samfunnsstruktur og den type karakterutvikling som har funnet sted i det norske samfunn. Passer disse tiltakene for alle? Passer de i et flerkulturelt samfunn, og passer de for ungdom i vår moderne tid?

I sin artikkel om "forebyggingskjøkkenet" beskriver Ynge Carlsson¹⁰⁰ det store omfang av tiltak som finnes på "menyen" i en middels stor norsk kommune for å løse de mange velferdsproblemer som er der. De som hevder at det skjæres ned på forebyggende arbeid tar feil, sier Carlsson, for det har skjedd en betydelig økning på forebyggingsfronten av programpakker. Utfordringen for kommunene slik Carlsson ser det, er å koordinere og kommunisere bedre på tvers av etatene, fag, politikk og spesialiseringer. Det er ikke bare han som ønsker dette. Kommunikasjonsproblemer blir større jo flere aktører det er i markedet, og dermed har man utviklet arenaer for treff og informasjonsutveksling som f.eks gjennom SLT-samarbeidet, som innebærer mer samarbeid, bedre organisering og tilrettelegging av det kriminalitetsforebyggende arbeidet. Alle føler at dette området er blitt så stort

og uoversiktlig. Men de største kommunikasjonsproblemene oppstår kanskje i forhold til klientene, og ikke nødvendigvis bare mellom apparatets aktører. Klientene skal forholde seg til alle de ulike kommunale aktører med de mange programmene og det store informasjonsbehovet. Og behovet for å snakke seg imellom kan også virke negativt slik at når problemene øker så snakker man mer internt og informer hverandre på møte etter møte, i stedet for å ta tak i ungdommen og hjelpe dem ut av sine problemer. Når ungdom må snakke til stadighet og bidra til å dekke et informasjonsbehov i det kommunale samarbeidet, hvor informasjonen ikke alltid flyter så godt, blir det også problematisk for ungdommen. Ja, vi kan bare forestille oss: først skal sosiallærer og rektor informeres, så skal foreldrene informeres, så skal politiet og barnevernet informeres, så skal PPT tjenesten og kanskje en eller annen psykolog informeres. Det blir snakking og snakking. Ungdom som skal fortelle sin historie til alle disse, blir trettet ut av informasjonsoppgavene som tillegges ham bl.a. for at det kommunale samarbeidet skal fungere. Derfor er det viktig med god koording og ansvarsfordeling.

Multisystemisk terapi er et behandlingstilbud som barnevernet gir til ungdom som har asosiale problemer. Stort sett er disse mellom 10 – 18 år. Av de 199 unge som sto registrert med MST tiltak i barnevernstatistikken 2002 var det flest gutter, og et forbausende stort antall jenter. Men ungdom med innvandrerbakgrunn var i stor grad fraværende (bare 19 % deltok), og forsker ved SSB, Trygve Kalve¹⁰¹ spør seg om MST terapeutene kanskje har liten erfaring med å gå inn i et tett og forpliktende samarbeid med innvandrerfamilier og miljøene deres? Dette kan nok være sannsynlig. Det er viktig å støtte et slikt tiltak som MST med kulturkompetanse, slik at terapeutene også kan fungere i sammenhenger som de er uvant med. Uansett, er den filosofi som MST bygger på, hvor målet er å styrke familien, ved å hjelpe dem, i stedet for å klandre dem, et viktig utgangspunkt. En må også kunne bruke en slik systemisk modell for å styrke de antikriminogene krefter i enkelte av innvandrerfamilier som trenger det, slik at vippepunktet flytter seg og ungdommen kan dra nytte av styrken i sine familierelasjoner for å komme seg ut av kriminaliteten.

5 Lokalmiljøet og organisasjonenes arbeide

Uorganiserte lokalsamfunn kan i større grad føre til kriminalitet enn vel organiserte lokalmiljøer¹⁰². Disse sammenhengene er blitt bekreftet i flere amerikanske studier. Det vi kan si om utsatte områder i Oslo er at de alle har vært demografisk ustabile. Store deler av den gamle hvite norske befolkning har flyttet ut og blitt erstattet av en ny befolkning med innvandringsbakgrunn. I Gamle Oslo og på Grünerløkka var det først en norsk arbeiderklasse som dominerte, så kom pakistanerne, så kom somalierne og nå har det kommet nye grupper av flyktninger inn som har skapt en mosaikk av ulike etniske grupper og en samfunnsstruktur som ikke helt har greid å inkorporere alle disse gruppene. I bydelen Gamle Oslo ble 44 % av befolkningen skiftet ut i løpet av et år (1999)¹⁰³. På Søndre Nordstrand og Furuset ble 23 og 21 prosent av befolkningen skiftet ut i løpet av et år. Dette skaper ustabilitet og uoversiktighet. De nye gruppene skal etablere seg på nytt, opprette egne organisasjoner og nettverk, og forventningen fra storsamfunnet er at disse nye strukturer skal kobles opp mot de strukturene som allerede finnes.

Bydeler som Grünerløkka/Sofienberg, Gamle Oslo, Furuset, Stovner, Holmlia etc. har fått en innvandringsbefolkning fra landsbygda i en rekke u-land hvor organiseringen av samfunnet i stor grad er basert på slekt, religiøse institusjoner, på klanmessig og etnisk grunnlag, og gjerne etter andre prinsipper enn de som fungerer her. Det blir derfor en utfordring for nykommerne å etablere strukturer som blir koblet opp til de eksisterende strukturer i storsamfunnet, og det blir en utfordring for den gamle strukturen å innlemme representanter for nykommerne inn i sine gamle strukturer. Det har imidlertid vært vanskelig å rekruttere innvandrere i styrene til borettslaget, til velforeninger, beboelsesforeninger etc., men det har vært lettere å rekruttere dem til politiske partier. I forhold til sin andel av Oslo's befolkning er bl.a. pakistanerne sterkt representert i Oslo bystyre, men ikke i tilsvarende grad representert i bydelsutvalgene.

Hvis det oppstår uformelle nettverk og strukturer ved siden av de gamle som ikke er tilstrekkelig koblet sammen, står vi i fare for å utvikle parallellsamfunn og disintegrasjonen som derav følger, kan føre til mer kriminalitet. Skolen innenfor et boligområde kan f. eks. bli en slags øy i lokalsamfunnet som ikke er tilstrekkelig 'connected' eller koblet opp og vevd inn i de uformelle nye nettverkene. Det er svake forbindelser mellom skole og foreldre. Det samme gjelder barnehage, helsestasjon, bydelsutvalg. Når slikt skjer blir det en svak organisasjonsstruktur i lokalsamfunnet, og forbindelseslinjene mellom organisasjoner og uformelle slektskapsstrukturer blir også svake. Det oppstår en politisk ressurs svakhet som gjør det vanskelig å utøve sosial kontroll, fordi samfunnet fragmenteres. Når bydelens lærere i hovedsak er bosatt andre steder, og tilhører andre etniske grupperinger enn de som bor i området, vil også skolen være dårligere integrert i lokalmiljøet. Når det etableres gjenger i slike områder vil handlingsrommet og legitimiteten for politikere og myndigheter være svekket, og de vil i liten grad kunne spille på lokale krefter som foreldre og uformelle strukturer. Det blir vanskeligere å mobilisere foreldrene til en kamp mot kriminaliteten. Ungdommen som vokser opp her vil i større grad kunne unndra seg familiens og lokalsamfunnets kontroll. Når det inviteres til stormøter i lokalmiljøet, når representanter fra velforeninger, borettslag, politikere og skoler møtes for å skape en dugnadsånd for å løse et problem, så er det oppstått et mismatch – fordi de voksenpersonene det egentlig gjelder ikke finnes innenfor disse strukturene. De står utenfor og har en helt annen organisasjonsstruktur som det er vanskelig for systemet å mobilisere.

Grunerløkka/Sofienberg, Gamle byen, Tøyen, og området rundt har fått et gjengmiljø som tiltrekker seg sårbare gutter. Det finnes steder hvor de henger, og enkelte gater og steder er blitt identifisert som særdeles problematiske, slik som bl.a. Borggata, Eika ved Akerselva og Plata som virker som tiltrekningsplaster på noen. Oslo City og enkelte serveringssteder er også tiltrekkende for ungdom som vil 'henge rundt'. Ungdommer som vokser opp i omkringliggende områder, må forholde seg til disse miljøene, disse magnetiske kreftene, og de er selv i fare for å bli rekruttert. Likeledes har Furuset/Stovner og Grorud-dalen opp mot Lørenskog fått et tilsvarende problem. Gjenger fra disse områdene utøver en kafeterialignende kriminalitet og sloss om territorier. De beveger seg langs T-banenettet og oppsøker de sentrale steder i Oslo.

Når vi har fått et gjengproblem innenfor et boområde påvirker det alle på en negativ måte.

I en studie fra USA av kinesiske gjenger viser Ko-Lin Chin¹⁰⁴ at det er de kinesiske businessmennene som får de største problemer med gjengene, og ikke de hvite amerikanerne. Kineserne blir selv offer gjennom utpressing og vold. I enkelte områder av St. Louis, Los Angeles og San Diego er det vold, drap og trusler som rammer minoritetens egen befolkning¹⁰⁵. Mexicanske gjenger dreper medlemmer i rivaliserende mexicanske gjenger, slik som A og B som dreper medlemmer i hverandres gjenger. Manchester som er blitt et av de farligste steder i England¹⁰⁶, har fått slengnavnet 'Gangchester'. I 2002 var mordraten for England og Wales 0.09 per 100 000. sammenlignet med 5.4 for hele USA. I Greater Manchester var tallet 10 per 100.000, mens i Longsight, Moss Side og Hulme som er bydeler i Manchester der innvandrene hovedsakelig bor, var den 140 per 100 000.

Disse tendensene til at kriminalitetsproblemene kan lokaliseres til enkelte områder og miljøer ser vi også i Norge, og da er det den lokale befolkningen som gjerne blir offer.

I Oslo hender det også at foretningsfolk tilhørende enkelte etniske miljøer har opplevd forsøk på utpressing, og de prøver å løse problemene selv ved bruk av meglingsstradisjoner fra sine egne hjemland. Det er ikke alltid dette fungerer, og det påfører miljøene et stort problem fordi viljen til å anmelde slike saker til politiet kan være svekket når miljøet ikke er tilstrekkelig integrert eller trygge på de formelle strukturene.

I en rapport fra Oslo skildres et belastet boområde som har fått et alvorlig kriminalitetsproblem. Det er et område de fleste vil bort fra. Selv de som har blitt tildelt kommunal bolig i området, står på venteliste for å få bolig andre steder i bydelen. De med tilstrekkelige ressurser flytter ut så fort de får anledning. Det er svært mange kommunale boliger i området og mange mottar sosialhjelp. Området er preget av forsøpling, hærverk, og manglende vedlikehold. Lekeplassene er forfalne, forsøplede og utrygge steder å oppholde seg. Ingenting får stå i fred for herping. Alt må tas med opp i leilighetene. Det er registrert omfattende problemer med skadedyr i mange leiligheter. Mange store familier med innvandrerbakgrunn bor i små toroms leiligheter. Mange av disse består av enslig forsørger med mange barn. Både barnevernet og sosialkontoret melder om at flere av dem har en dårlig forståelse av det norske samfunn. Barnevernet mener selv de har kommet til kort. Verken hjelpetiltak eller institusjonsplassering har gitt gode resultater.

I et lite område er det hele 70 barnevernstiltak, men det er et svakt eller ikke-eksisterende samarbeid mellom barnevernet og de som kommer med bekymringsmeldinger. Det etterlyses mer samarbeid og en evaluering av et mulig samarbeid, og det etterlyses nærmiljøtiltak. I dette kapitlet vil vi argumentere for at også innvandrersorganisasjonene bør involveres i dette samarbeidet. Men her oppstår noen dilemmaer som det er viktig å løfte frem.

Et lokalsamfunn med ulike parallelle strukturer som ikke er tilstrekkelig integrert med hverandre vil ha problemer med å skape samarbeidsrelasjoner for å forebygge den kriminelle utviklingen. Og da vil kriminaliteten kunne øke.

5.1 Menighetene

Noe av det første de norske settlerne gjorde i USA, var å få satt opp en kirke. De samme strategiene gjøres i Norge av innvandrere som bosetter seg her. De etablerer sine egne religiøse menigheter i leiligheter, i ominnredede næringslokaler, og i skolebygninger, hvor formelle krav om styrer, vedtekter og lederskap også blir etablert. Den første moske som ble reist i Oslo var World Islamic Mission som ble tatt i bruk i 1995. Foreldrene melder seg inn i disse organisasjonene, og barna deres begynner på religionsundervisning straks de er 6 år. Menighetene utgjør miljøenes samlingsarenaer. Institusjonene er kunnskapsmessige fyrtårn i lokalmiljøene, og de ulike religiøse lederne er miljøenes læremestre i moral og oppdragelse. De får således viktige funksjoner i forebyggingen av kriminaliteten. De får også en sterk organisatorisk betydning og innflytelse inn og ned i miljøene, og kan også få sterk politisk innvirkning opp i storsamfunnet slik de har i flere andre land, og som vi ser eksempler på i Oslo gjennom klanpolitikken¹⁰⁷.

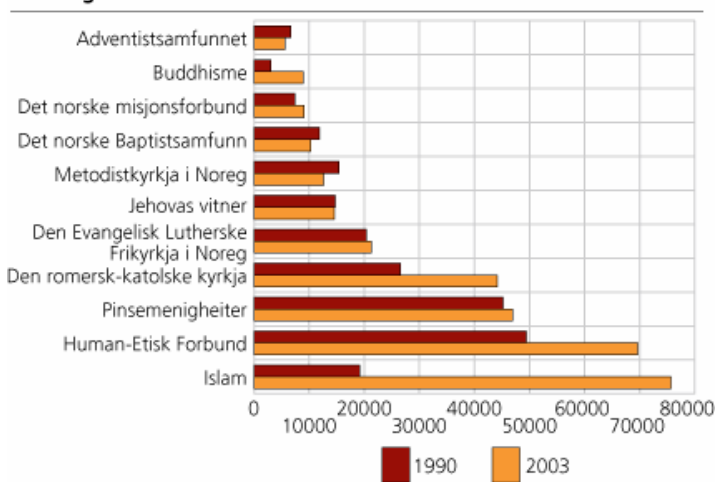
Figur 5.1 Oversikt over medlemmer i livssynssamfunn¹⁰⁸**Medlemmer i trus- og livssynssamfunn utenfor Den norske kyrkja. 1990 og 2003**

Ettersom jeg spesielt har tatt for meg det pakistanske miljøet med et skråblikk til det somaliske, vil jeg her konsentrere min beskrivelse av de muslimske menighetene. Som vi ser er det muslimske trossamfunnet blitt det største utenfor den norske kirken. I 2003 var det i Norge 89 muslimske menigheter med 76 000 medlemmer¹⁰⁹. 76 prosent av medlemmene hører til i Oslo og Akershus. De fleste moskeene er sunni muslimske med unntak av tre shia muslimske. De er delt opp etter etnisk bakgrunn hvorav 15 er pakistanske, fire er tyrkiske, tre er marokkanske, fem all-arabiske, en somalisk, to vestafrikansk, en kosovo-albansk, en bosnisk, en kurdisk og en iransk. Foruten bønneaktiviteter for voksne menn, med hovedaktiviteten på fredag, drives det også hyggekvelder, samlinger, diskusjoner i moskeene. Noen har egne kvinnegrupper, og andre har også organisert et eget ungdomsarbeid med sportsaktiviteter, turer og annet. Menighetene driver i hovedsak med koranundervisning i alderen seks til fjorten år hvor hensikten er at Koranen skal læres utenat og fortolkes. I tillegg kan det være diskusjoner med ungdommen om moral og den rette levevei. Som en i styret sa til meg: "Vi lærer ungene å respektere foreldrene sine, og så sier vi til foreldrene at de også må respektere barna sine." Ungdomsarbeidet som gjøres er stort sett rettet mot vanlig ungdom. Også for menighetene er det vanskelig å nå den type ungdom som hevder at "Vi har vokst forbi moskeene", og som har en utagerende atferd. Allikevel gjøres det forsøk på å henvende seg til ungdom som har utviklet en kriminell karriere. Det

har vært holdt temakvelder for foreldrene om vold og kriminalitet. Flere imamer ved de ulike menighetene har vært involvert i ungdomsarbeid gjennom besøk i fengslene. Kriminalitet og gjengproblematikk har vært tatt opp på flere stormøter og diskutert i flere av moskeene, sammen med andre problemstillinger som tvangsgifte, og den danske 24 års regelen. Det hender at foreldre kommer og snakker med imamen om problemer med oppdragelse. Kriminalitet og sosialt avvik er ikke egentlig menighetens ansvar, selv om de gjerne vil være med til å sette fokus på det. Deres ansvar handler mer om å arrangere bønnemøter og kollektive opplæringskurs i religionens etikk og moral enn å arbeide individuelt for å få ungdommer ut av kriminaliteten. Men de har stor interesse for problematikken.

Arbeidsløse og trygdede går gjerne og setter seg i oppholdsrommene i menigheten om dagen hvor de diskuterer alle slags typer av politikk og moral. Det blir en slags intern offentlighet i diskusjonslokalene hvor det flyter av sladder og informasjon.

Deltagelse i aktiviteter i moskeens regi oppleves å være kriminalitetsforebyggende i seg selv, nettopp fordi undervisningen handler om *adab* og *ikhlak*- den gyldige gode levemåten, karakterdannelse, og hva som er *haram* og *halal*. I islam er skillet *haram* (ulovlig) og *halal* (lovlig) meget viktig, og moralopplæringen går i stor grad ut på å bevisstgjøre om disse forskjellene. Handlinger som er *haram* inkluderer tyveri, løgn, baksnakkelse, ulydighet, utroskap, seksuell omgang utenom ekteskap så vel som frafall fra religionen, forbud mot grisekjøtt og alkohol. I mange menigheter er man kanskje tilbøyelig til å fokusere sterkt på enkelte forhold enn på andre. Slaktemetoder og sømmelig klesdrakt er sterkt symbolske og står i fokus, likeledes bruk av hijab. Islamsk Råd har sin egen halalkomite som nettopp tar for seg tilbud på kjøtt i det norske samfunn som er slaktet på foreskrevet måte. Vi kan kanskje etterlyse en større grad av fokus også på andre forhold som religionen er svært negativ til. Det uttrykkes fra foreldre at det har vært vanskelig å ta opp personlige problemer, eller problemer med sønner og døtre i denne offentligheten, ettersom de er redde for sladder. Men allikevel hender det at imamene blir bedt om råd i forhold til barn som er ulydige, og det hender også de blir involvert som rådgivere ved skilsmisser og interne krangler.

Tabell 5.1 *Oversikt over noen muslimske menigheter som arbeider med ungdom*

Menighet	Særpreget og antall medlemmer	Generelle aktiviteter	Ungdomsaktiviteter	Målgruppe - ungdom
Jamaate-E Ahl E Sunnat	Pakistansk Sunni Barelwi 7152 medlemmer	Koranundervisning (6 – 14/15 år) Kvinnegrupper Store fellesengasjement Felles bønn	Ungdomsarbeid: Unge Venn Besøk i fengslet	Stort sett vanlig ungdom Noen ungdom med problemer
Idara Minhaj ul-Quran	Pakistansk Sunni Barelwi 4004 medlemmer i 2002	Fellesbønn Koranundervisning 8 -15 år Kvinnegruppe Moral og fortolkning	Cricket- lag (felles med jenter) Roboticks Matematikkundervisning Data og teknologi Besøk i fengslene	Stort sett vanlig ungdom. Noen ungdom med problemer
World Islamic Mission	Pakistansk Sunni Barelwi 5388 medlemmer	Koranskole (6 – 14/15 år) Store fellesengasjement	Islamic students movement. Moralopplæring	Stort sett vanlig ungdom
Islamisk Kultursenter	Tyrkisk Suleymancir 608 medlemmer	Koranskole Store fellesengasjement Leksehjelp	Ungdomsarbeid Sportslig aktivitet Hytteturer Besøk i fengslene	Stort sett vanlig ungdom Ungdom med problemer
Islamic Culture Centre	Pakistansk Kontakt med partiet Jamaate Islami Deobandi 2500 medlemmer	Koranundervisning Kvinnegrupper Fortolkning Bibliotek	Ungdomsgruppe Lørdag og søndag Besøk i fengslene Personlighetsutvikling Cricket og fotball	Stort sett vanlig ungdom Noen ungdom med problemer
Bazme Naqsband	Pakistansk Barelwi Naqsband 700 medlemmer	Koranundervisning Morsmålundervisning	Ingen særskilte aktivitet for ungdom	Hele familien
Muslim Center Furuset	Pakistansk Barelwi Naqsband	Koranundervisning	Ingen særskilt aktivitet for ungdom	Hele familien
Mohammedi Center Romsås	Pakistansk Barelwi Naqsband	Koranundervisning Morsmålsundervisning	Ingen særskilt aktivitet for ungdom	Hele familien
Urtehagen	Flerkulturell Barnehage Friskole	Skole Koranundervisning Aktiviteter for kvinner	Ungdomsklubb på Furuset Maurtua ungdomskollektiv Besøk i fengsel	Stort sett vanlig ungdom Ungdom med problemer
Tawiiqik Islamic Senter	Somalisk	Koranundervisning	Fotball-lag Kosekvelder for ungdom	Stort sett vanlig ungdom

En av de mest fremtids og kunnskapsorienterte moskeene i det pakistanske miljøet er *Idara Minhaj ul-Quran*. Den ble startet i 1988 med bare 11 medlemmer, og har nå 4.500 medlemmer. Imamen forteller at de i helgenene arrangerer undervisning rundt mange temaer. Det ligger en fremtid i matematikk, sier Imamen som har engasjert en student til å undervise i matematikk, og de underviser dem i Robotics som er en praktisk form for matematikk. Dessuten har de klasser i morsmålet, og klasser i moraloppbygging hver lørdag.

Gutter og jenter får fellesundervisning, en praksis som ikke er vanlig i de andre moskeene. De har i tillegg en egen kvinnegruppe. I koranundervisningen legger de vekt på at Koranen skal forstås, og også fortolkes. De jobber derfor både med arabisk utgave og med norsk utgave av Koranen. ”Kun gjennom kunnskap kan en utvikle seg, og en må orientere seg utover seg selv og søke kunnskapen i verden utenfor,” sier imamen. Han er også opptatt av at religionen skal handle mer om kjærlighet enn plikt. ”Man må gi for å få, gi før man krever, også sine rettigheter.” Enkelte foreldre har problemer med barna, og kommer for å søke hjelp. Det gjelder spesielt tvangsekteskap, men i enkelte tilfeller også kriminalitet. Imamen har vært flere ganger på Ullersmo og holdt fellesbønn. Han har snakket individuelt med enkelte fanger og hevder at mange angrer sine gjerninger, de gruer seg til å komme ut, og er redde for hvordan det skal gå med barna. De har gjerne behov for en farsfigur som kan holde fast i dem over tid, og han er opptatt av å være en slik farsfigur. Det er forstanderen som har bodd 30 år i Norge som for øyeblikket er den fungerende imam. Han har ingen språkproblemer. Han snakker norsk som en innfødt og har kulturkompetanse om det norske samfunn.

Jamaate-E Ahl E Sunnat er den største moskeen i Skandinavia. Forstanderen fungerer også som imam, og har bodd i Norge mesteparten av sitt liv og snakker utmerket norsk. Han mener at unge gutter som er fanget av kriminaliteten, er vanskelig å fange når de er ute på gata. De hører ikke på noen. Det er i fengslet at de er mottagelig for kloke ord. Kriminaliteten er det største samfunnsproblemet, som han ser det. En filippiner ville konvertere til islam, og presten i Kretsfengslet ringte og spurte om ikke imamen kunne komme opp og hjelpe til med konverteringen. Det var da han begynte sine stadige besøk i Kretsfengselet. Fangene kan nesten ikke noe om islam, sier han, og han har derfor tatt med seg flere Koraner på ulike språk. Han holder fredagsbønnen i fengslets gymsal for ca. 20 fanger. Men fredagsbønnen tar bare 15 minutter, og det er altfor liten tid. Fangene i fengslet har bedt ham være der i minst 2 timer. Nå vil han begynne å gå dit om søndagene også. Han har fått to av fangene til å slutte med kriminalitet, påstår han. Etter løslatelse er de begynt å gå i moskeen. Imamen håper å få til en ordning som gjør at flere imamer vil oppsøke fengslene. ”Jeg sier til fangene at det de driver med, er midlertidig og ikke permanent. Gjort er gjort. Når de kommer ut må de begynne på et nytt liv. Jeg ser kriminalitet som et stort problem. Det skyldes at foreldrene har vært altfor opptatt av å tjene penger, og gitt sønnene for lite oppmerksomhet. De vet for lite om religionen. Men jeg tror også at det er farlig å gå for langt i religionen. Vi må ha balanse i livet. Vi må ha religion, men vi må også ha et sosialt liv. De som blir

terrorister, har ikke balanse i livet. De går for langt i religionen. Hvis du er en heltidsreligiøs mann kan det ende med at du ender på feil grunn – du kan ende som selvmordsbomber. Men dette er imot Gud.”

World Islamic Mission har drevet med fengselsarbeid over en periode, men har sluttet med det. De har også vært involvert i samarbeid med politiet og har hatt kontakt med private organisasjoner. Imamen har vært involvert i megling ved familiekonflikter, men de har ikke vært involvert i megling mellom gjengene. Alle de religiøse menighetene får jevnlig besøk av skoleklasser fra hele østlandsområdet som har lyst til å se en moské fra innsiden og diskutere moralske problemstillinger med imamene. *World Islamic Mission* får besøk av 4 – 5 skoleklasser i uka. De har over en lang periode brukt all sin energi til å bygge selve moskeen, en byggeprosess som også *Jamaate-E Ahl E Sunnat* vil starte på i løpet av dette, eller neste år.

Bazme Naqsband, Muslim Center på Furuset og *Mohammedi Center* på Romsås, er alle knyttet til *Nachsbandi* bevegelsen i Pakistan, og samarbeider tett med hverandre, og har tette forbindelse til det religiøse senteret i landsbyen *Mori Sharif*. De samarbeider også med de ovennevnte menighetene, *World Islamic Mission* og *Jamaate-E Ahl E Sunnat* og *Idara-moskeen*. *WIM* og *Jaamate* utgjorde tidligere den samme menighet, men så bli de splittet. *Idara* og *Naqsaband* kan beskrives som karismatiske menigheter fordi de er forankret i spesielle sufi pirer. De andre menighetene er sufistiske, men ikke tilknyttet spesielle pirer. *Pir* ('hellig mann' på urdu), *sarr* (på somalisk), er en viktig del av mange muslimers liv, og kan fungere som personlige rådgivere og moralske terapeuter, spesielt når de er på besøk i Norge. Det er spesielt i hjemlandet de blir kontaktet av kvinner og menn fra Norge, med problemer av ulikt slag, asosiale gutter og jenter som gjør opprør. De gir også *tawiz* (amuletter) og *dam* (blåser på personen som en slags velsignelse). De knytter til seg disipler og kan bygge opp store åndelige brorskaps-fellesskap. Dette vil bli beskrevet nærmere i neste kapittel.

Imamen i Islamic Culture Centre har vært imam i Norge i hele 19 år, og han yter like stor respekt nå som da han startet, blir jeg fortalt av flere muslimer. Mange respekterer ham nettopp fordi han har greid å holde på sin posisjon i så mange år, mens andre imamer har vært sendt ut av landet etter kort tid. Imamen snakker arabisk, urdu og norsk, og kan dermed diskutere religionen på arabisk med både marokkanere og somaliere. Derfor går det muslimer tilhørende mange ulike minoriteter til denne moskeen. I den senere tid er flere somaliere begynt å gå hit. Da det skjedde et drap på Tøyen i et gjengoppgjør for et par år tilbake, tok imamen initiativ til en kontakt med politiet, og ba om et stormøte

mellom politiet og de andre imamene. Men siden den gangen har det ikke vært noen kontakt, inntil helt nylig da det ble ringt opp fra politistasjonen, og bedt om et nytt møte for å snakke om forebygging av kriminalitet. Imamen har vært på Ullersmo flere ganger og holdt bønnemøte der, men han mener at han trenger mer tid sammen med fangene. ”Det burde være en permanent imam ved hvert fengsel, en ’fengsels-imam’ - og mer samarbeid mellom menighetene og politiet,” foreslår han.

Tawiqik Islamic Senter er et produkt av to somaliske menigheter som er slått sammen. Den er basert på sunni-islam. De har stort sett koranundervisning. De har også et fotballag for ungdom, men ellers har de ingen aktiviteter som går på kriminalitetsforebygging. De har heller ingen imam som går i fengslene. De sier de har 5 -6 imamer. Det hevdes at de er blitt engstelig og mistenksomme etter Kadra-saken, hvor det også falt en dom.

Islamic Culture Centre og Tawiqik Islamic Center tilhører ikke den sufistiske tradisjon som tror på de guddommelige krefter til hellige menn (*pir/sarr*). Menighetene har søkt tilbake til de opprinnelige tekstene for å finne den grunnleggende basis som religionen bør bygges på. Maulana Mawdudi’s skrifter og analyser står sentralt for Islamic Culture Center, som oppfatter at mystisisme og karismatiske pirer har hatt en negativ innflytelse på religionen. På denne bakgrunn kan de beskrives som ’moderne’, fordi de vil frigjøre seg fra en slags overtro om undere og mirakler som kan utføres av karismatiske nålevende personer som er guddommelige. De er således stringent og mer rasjonell i sin definisjon av hva religionen er. Uten sammenligning for øvrig, kan vi si at deres forhold til sufistisk islam tilsvarer protestantismens forhold til katolisismen. Men denne sammenligningen er kun overfladisk, fordi den muslimske tradisjonen er mye sterkere bundet til den religiøse teksten, mens Luther i sitt opprør mot katolisismen fungerte frigjørende i forhold til prestene og tekstens ord. Tradisjonen til de to moskeene er mer rigid og bokstavtro fordi de forholder seg primært til en tekstfortolkning relatert til et begrenset sett av muslimske skrifter. Slik jeg leser Kari Vogt¹¹⁰, kan både den somaliske menighet og Islamic Culture Centre beskrives som islamittiske fordi de baserer seg på en utopi om den islamske staten. Den somaliske menigheten er islamittisk ifølge Vogt fordi den orienterer seg mot *al-harakat al-islamiyya*¹¹¹ (den islamske bevegelsen).

De sufistiske ordener er karismatiske og kanskje mer pragmatiske fordi de ikke i tilsvarende grad blir bundet av teksten. Sharia lovene står ikke tilsvarende sterkt hos dem, men *tariqa* (den indre vei) får

dermed en større betydning. Dette betyr ikke at sharia er ute, men vektleggingen er annerledes enn hos menigheter som Islamic Culture Center m.fl. Det fører trolig til en større åpenhet ovenfor samfunnet, og kanskje risikerer de i mindre grad å utvikle seg i fundamentalistisk retning. I Pakistan har denne tradisjonen vært kritisert for å blande seg inn i politikk på en illegitim måte¹¹². Både Benazir Bhutto og Nawaz Sharif kontaktet pirenene for å få politisk støtte. Atatürk i Tyrkia innførte et forbud mot dem for å fremme sekularisering, og i Saudi Arabia ble de også forbudt, men for den motsatte grunn, regimet ønsket å innføre en mer fundamentalistisk fortolkning av Islam, noe som var mot sufienes ønske¹¹³.

Imamene og menighetene inngår i dialoger og samarbeider med kristne teologer. Dette gjelder også for Islamic Culture Center at de i sin praksis er samarbeids- og dialogorientert. På Islamic Culture Center hadde de besøk av 30 engelske prester som kom til dem via St. Hallvard Kirke. De satt sammen lenge og diskuterte teologiske spørsmål. Således skjer det en ide-utveksling mellom de religiøse menighetene som henter nytt tankegods fra hverandre. Det handler også om hvordan deres egen rolle skal formes. Imamen av Islamic Culture Center foreslo opprettelsen av en egen 'fengselsimam'. Dette er en rolle som de ikke har i hjemlandet Pakistan, som viser at imamene påvirkes av sitt møte med norske religiøse ledere både når det gjelder rolleutøvelse og funksjoner.

'Suppekjøkkener' holdes ved ulike templer i hjemlandet innenfor den sufistiske tradisjonen. Vi finner det som kalles *langer*, altså servering av 'velsignet' mat til fattige eller hjelpesøkende mennesker. Disse 'suppekjøkkenene' arrangeres av de hellige menn. Det betyr at det finnes tradisjoner for å utøve hjelpearbeid og utdele mat til fattige i enkelte muslimske menigheter i hjemlandet. Men disse tradisjonene kan styrkes og økes her også som konsekvens av møtet med de norske menighetene som også utøver hjelpearbeid. Det er mange ideer å hente fra Frelsesarmeen, Kirkens Bymisjon og Evangeliesenteret. Og det er nettopp læring som skjer. Imamen i Jamaate-E Ahl E Sunnat foreslo at de skulle opprette en utepatrulje for å fange opp ungdom som var havnet på skråplanet. Han kastet dermed ut en ide som han hadde hentet fra Natteravnerne. Fotball lag, Robotics, Cricket og dataundervisning er ikke akkurat aktiviteter som menighetene i hjemlandet har drevet med. Det betyr at menighetene utvider sine funksjoner her i Norge, også med hjelp av midler fra det offentlige. I stadig større grad, omgjøres menighetene til skoler som sørger for morsmålsopplæring, i tillegg til undervisning i matematikk, og leksehjelp. Det betyr at de utvider funksjonene fra å være ren moske

til også å være en slags *madrasa*¹¹⁴. I mange tilfeller kan vi si at de kanskje har styrket sin rolle og identitet innenfor det norske samfunn.

Sammen med nasjonalforeningene danner menighetene i innvandringsmiljøene den organiserende struktur som binder miljøene og familiegruppene sammen. De utgjør et stort nett av organisasjoner, og noen få av disse har representasjoner inn i de norske systemene. Islamsk Råd binder sammen 25 muslimske organisasjoner. Båndene inn i de norske strukturene, er mer sporadiske og kanskje ikke tilstrekkelig utviklet. Idara moskeen har invitert kommunen og idretten til samarbeid. Islamic Culture Centre har invitert politiet. De tar del i seminarer som Samarbeidsrådet for tros- og livssynssamfunn arrangerer, og kontaktgruppa for Mellomkirkelig Råd for den Norske kirke og Islamsk Råd Norge arrangerer. I tillegg arrangerer Innvandrerrådet møter flere ganger i året. Det betyr at menighetene er koblet opp i noen samarbeidsrelasjoner når det gjelder teologi, etikk og moral. Allikevel er de ikke helt koblet opp i det kriminalitetsforebyggende arbeidet, og kanskje ikke i tilstrekkelig grad nyttiggjort. Det finnes flere eksempler på at man inviterer imamen inn en eller to ganger når et eller annet problem har nådd et kritisk nivå. De religiøse menighetene ønsker å utvide sine funksjoner, og de ønsker å styrke sin rolle. Kriminalitetsområdet kan kanskje være et slikt felt. Det er et behov for å integrere miljøene i de byråkratiske strukturer for å unngå at det utvikler seg parallellsamfunn. Vi trenger også en felles dugnad for å motarbeid kriminalitet. Skal vi unnlate å samarbeid med menighetene? Skal vi integrere dem i den byråkratiske struktur, og skal vi hjelpe dem til å utvide sine funksjoner? Eller vil dette føre til en tradisjonisering og religiøs vekkelse i de etniske miljøene? Hva er risikoene for å involvere menighetene i samarbeid? Disse spørsmål er en utfordring. Finnes det sideeffekter av å styrke religiøse menigheter innenfor et sekulært samfunn, også når målet er å forebygge kriminalitet?

Men før vi tar en samlet diskusjon om menighetenes rolle, skal vi se nærmere på noen sekulære innvandrerorganisasjoner. Hva har vi å hente fra dem? Og hvordan kan de brukes?

5.2 Innvandrerorganisasjonene

Organisasjoner som driver med ungdomsarbeid kan grupperes i tre. Det er 1. de kommunale tiltakene 2. de frivillige organisasjonene 3. stiftelsene og medlemsorganisasjonene.

Eksempler på *kommunale tiltak* i Oslo er Fritidsklubbene, Riverside, X-ray, FRIGO og Tett på. I tillegg finnes det kommunale barneverntiltak som bl.a. Multi Systemisk Behandling (MST). I tillegg er det tiltak som drives av bydelene, og så er det tiltak som drives av bydelene, kanskje i samarbeid med borettslagene.

De store kjente *frivillige tiltakene* er slike som drives av Røde Kors og Kirkens Bymisjon. De får gjerne midler fra kommune og stat, men kan ofte drive mer effektivt ved hjelp av frivillige. I år 2000 arbeidet hele 42 personer frivillig i Oslo Røde Kors¹¹⁵. Oslo Røde Kors driver et stort ungdomsarbeide rettet mot ungdom med flyktninge- og innvandrerbakgrunn. De har etablert ORKIS (Oslo Røde Kors Internasjonale Senter) og arbeider bredt med leksehjelp og tiltak mot tvangsgifte. De jobber også mot ungdom i risikozonen og har etablert ressurscenter på Mortensrud, Groruddalen, Majorstua og Sentrum. Disse drives som avanserte ungdomsklubber, og har som mål å nå ungdommer med innvandrere og flyktningebakgrunn. Disse skal være supplement til det ordinære tilbudet. De har gjerne ansatt flere med innvandrere og flyktningebakgrunn som selv har en migrasjons- eller flyktning erfaring.

Kirkens Bymisjon driver et arbeide mot risikoutsatt ungdom under PMV (primærmedisinsk verksted). De har prosjektarbeid rettet mot kvinner og barn, og risikoutsatt ungdom. Et prosjekt som kalles Brobyggerprosjektet er under evaluering og har som mål å hjelpe ungdom som er i fengsel og kommer ut av fengselet, til rehabilitering. Også Kirkens Bymisjon drar fordeler av frivillig arbeid. De jobber tett mot innvandrermiljøene, blant annet med Somaliske kvinnegrupper.

I tillegg til disse nevnte organisasjonsformer og tiltak, finnes det en fjerde form, og det er de mer uformelle organiserte tiltak som borettslag og bydelsutvalg etablerer i fellesskap, og som det er liten oversikt over. Borettslaget kan stille med lokale for ungdom og bydelsutvalget bevilger penger til drift. Haugenstua Ungdomssenter er et slikt initiativ som drives av en pakistansk ungdom for et lite vederlag. Dette uformelle tiltaket ble etablert fordi fritidsklubben på Haugenstua ble nedlagt. Også på Furuset har kommunen nedlagt fritidsklubben og overlatt driften til Urtehagen stiftelsen. Mens Haugenstua Ungdomssenter fungerer meget godt med store besøkstall, med lite økonomisk støtte, er det få ungdommer til stede i den nye fritidsklubben på Furuset, som får store statlige overføringer. Haugenstua Ungdomssenter er bygd opp rundt interessen for kroppsbygging, har en ildsjel som driver for lite betaling, men tiltaket er meget populært.

Det finnes også *stiftelser og medlemsorganisasjoner* som er flerkulturelle, og får kommunalt eller statlig støtte. Eksempler på disse er Antirasistisk senter som driver prosjektet Agenda X, New Page Oslo som anvender baskespillere som rollemodeller for å få ungdom interessert i idrett og inn på bedre veier. Så er det Ungdom mot Vold som har sitt eget lokale og driver oppsøkende arbeid mot ungdom, og American Youth som driver med flere ulike tiltak også for å nå ungdom i risikozonene. I tillegg til disse mer etablerte og store medlemsorganisasjoner som jobber både bredt med tiltak for å støtte innvandrerungdom, og smalt for å treffe målgruppen – de risikoutsatte, finnes det en skog av organisasjoner i de etniske miljøene – og her har vi sett nærmere på noen i det pakistanske og det somaliske miljøet.

Somaliske

Det er mer enn 21 organisasjoner i det somaliske miljøet i Norge¹¹⁶, og mange av dem jobber opp mot barn og ungdom. De har gjerne knappe midler. Flere har ikke sitt eget lokale, og må bruke hjemmekontor, eller de låner lokaler til spesielle aktiviteter, treninger og samlingsmøter. De få midlene som deles ut til organisasjonene av Innvandrers- og flyktninge-etaten, spres, og det blir gjerne bare en liten pott til hver av dem¹¹⁷ og noen har ikke midler i det hele tatt. Innvandrerorganisasjonene jobber med prosjekter og informasjonsarbeid, holder konferanser og seminarer, driver med opplysningskampanjer og foreldreinformasjon. Mange av dem har liten 'byråkratisk kompetanse' og store problemer med å vite hvordan de skal utløse midler og hvordan søknader skal skrives. Innvandrer- og flyktninge-etaten holder derfor kurser i søknadskrivning for å hjelpe dem med dette. Det er mange ildsjeler i miljøene, som bruker fritiden sin til å få disse organisasjonene til å fungere, men de kan ha store problemer, både med å innkreve kontingenter og få aktivitetene til å gå.

Tabell 5.2 *Oversikt over noen somaliske organisasjoner*

Organisasjon	Virksomhet	Målgrupper
<p>Somali Inter Riverine Association</p> <p>Har 100 medlemmer. Men bare 15 stykker betaler.</p> <p>Eksistert siden 1997.</p> <p>Medlemmer av Somalisk Råd</p> <p>Det sitter 5 stykker i styret, møte en gang i uken.</p>	<p>Familietreff.</p> <p>Leksehjelp.</p> <p>Hjemmekontor.</p> <p>Gir støtteundervisning til noen få arbeidsløse for å ta taxilappen.</p> <p>Har ikke egne lokaler.</p>	<p>Jobber for familier og ungdom som ikke er problembelastet</p> <p>Jobber indirekte med kriminalitetsforebygging.</p>
<p>Somalisk barne- og ungdomsforening</p> <p>(Child Welfare society of Somalia)</p> <p>121 betalende medlemmer</p> <p>40 barn og ungdom</p> <p>www.somalisk.com</p>	<p>Ny organisasjon. Ikke egne lokaler. Forsøker oppsøkende arbeid ute mot ungdommer som har problemer. Ikke kommet helt i gang. Forsøker å finne sine egne lokaler. Har rekruttert ungdommer fra Plata til fotballtreninger</p> <p>Støtter skoler i Somalia</p>	<p>Forsøker å rette seg mot ungdom som har problemer med oppsøkende virksomhet på gata. Snakke med ungdommen på gata.</p> <p>Fotball-lag</p>
<p>Somalisk ressurs- og rehabiliteringssenter</p>	<p>Har eget kontor. Driver informasjonsvirksomhet, meglings, oppsøkende virksomhet, hjemmebesøk.</p>	<p>Familier og ungdom, også de som har problemer</p>
<p>Somalisk Velferdsforening</p> <p>3-400 medlemmer</p>	<p>Den største somaliske organisasjonen. Har lokaler i Hausmannsgata. Leksehjelp. Fotballag. Biljard. Data Informasjonsarbeid.</p> <p>Konferanser</p>	<p>Familier – ungdom generelt og ungdom i risikozonen (kriminalitet og rusmisbruk).</p> <p>Jobber mot bruk av khatt</p> <p>Oppsøkende arbeid</p>
<p>Foreningen for somaliske kvinner og barn (FSKB)</p> <p>Etablert i 1997. Har 150 medlemmer.</p>	<p>Jobber spesielt mot omskjæring, men også mot foreldreopplæring og gutter som har problemer</p>	<p>Foreldre. Kvinneproblematikk. Spesielt opptatt av omskjæringsproblematikk men også ungdommer i risikozonen.</p>
<p>Somalisk ungdom kultur og aktivitetsorganisasjon. (SUKAO)</p> <p>(130 medlemmer).</p>	<p>Det er en medlemsorganisasjon for ungdom Ikke eget lokale. Fotball i 8 divisjon. Basket for jenter. Opplysningsmøter, meglings, folkedans, og fortellinger fra Somalia</p>	<p>Ungdom generelt</p> <p>Ungdom i risikozonen - fengselet</p>

Organisasjonene er vanligvis sentrert rundt etnisitet, språk og geografisk område. Eksempelvis har foreningen *Somali Inter Riverine Cultural Association* medlemmer som har tilknytning til et område mellom flere elver. Herfra kommer det en spesiell klan. De andre organisasjonene er også tett koblet til klaner fra de ulike områder i Somalia. I Somalisk Velferdsforening kommer de fleste medlemmene fra Somaliland. Så finnes det andre velferdsforeninger som er tilknyttet andre områder slik som Ogaden Velferdsforening og Puntland Somalisk Velferd Det betyr at organisasjonen er lokalt forankret, men ikke til områder i Norge (her er den landsomfattende), men til lokale og slektskapsbaserte områder i hjemlandet. Somalisk råd er overordnet organisasjonene, og både leder og nestleder har sine separate organisasjoner.

Somali Inter Riverine Cultural Association har et styre på fem personer og holder møter en gang i uken. De jobber indirekte med kriminalitetsforebygging og har holdt kurs for unge somaliske menn i taxikjøreprøven. Dermed har de fått flere menn ut av arbeidsledighet. De er 5 personer i styret, og holder møte en gang i uken. De låner et lokale på Lambertseter hvor de gir leksehjelp til unge somaliske barn. Noen ganger låner de lokalene til Somalisk Råd for å ha samlinger.

CWSS (Child Welfare society of Somalia) er en somalisk forening som arbeider med ungdom. Det er fire menn i tjuetårene som driver den. Jeg intervjuet to av dem. I vedtektene står det at de skal hjelper mindreårige som kom til Norge uten foreldre, planlegge turer, gi integreringsinformasjon til foreldrene som ikke har noen kunnskap om norsk samfunnet, gi informasjon om omskjæring av somaliske jenter på en nøytralt måte, forsøke å påvirke foreldrene til ikke å få sine jenter omskåret. I tillegg advarer de mot khat-misbruk. Organisasjonen har eksistert siden 1999, men ble registrert i år 2000. De har ikke lokaler selv, men låner lokaler når de trenger det. På søndager har de fotballtrening i fire timer på en grusbane bak Grønmland politistasjon. De fleste som spiller fotball hos dem er mellom 13 – 19, og de har oppsøkt miljøet på Plata og har greid å rekruttere enkelte inn til fotballtreningene på søndager. I en periode fikk de leid Hangaren, for å trene og holde samlinger i, men så ble det så mye bråk og de greide ikke å kontrollere ungdommene. De ble slitne og måtte stenge på grunn av bråk og slåsskamper. Det er vanskelig å jobbe med disse ungdommene, sier de.

Det hender at både foreldre og ungdommer søker hjelp hos dem både for å finne advokater og i kontakt med politiet. ”Vi trenger folk som gjør noe – praktisk arbeide med denne gruppen. De fleste bare prater.” De er bekymret for bruken av khat. ”I Somalia er det nesten 90 % som

bruker khat. De som tygger khat mister interessen for fremtiden. De mister kjærlighet og sin tid. Det går ut over barna.” Leder for organisasjonen mener at tiltakene deres går på tvers av klan grensene. Ungdommene er ikke opptatt av klaner. Det er i større grad foreldrene som er det.

Lederen av *Somalisk Velferdsorganisasjon* uttalte følgende:

”Organisasjonene kjører hjemmefra. Det er ingen som tar ansvar for at de arbeider ordentlig. Man gir dem litt penger og det er alt. Man må tvinge bydelene til å samarbeide med dem.”

De jobber med leksehjelp, fotball og data. Det er fem unge menn i styret i Somalisk Velferdsforening. I et forsamlingslokale med biljard og små bord, kan man kjøpe mat og te, og lokalet er åpent fra 11 om morgenen til 12 på kvelden og vanligvis er det fullt av menn i alle aldre, med ulik bakgrunn. Noen er analfabeter og andre har høy utdanning, de fleste er fra Somaliland. Organisasjonen har eksistert siden 1982, men ble først registrert i 1988. For to år siden var det et generasjonsskifte, og de fem som nå sitter der, er i 20 årene og har høy utdanning. De har et eldreråd på ti personer. I presentasjonsbrosjyren står det at organisasjonen skal forebygge ungdomskriminalitet gjennom samarbeid med politiet, barnevernet, uteseksjonen, og skolen. Dette arbeidet gjøres ved bruk av sportsaktivitet, som fotball. De trener på lørdag og søndag, og har leid et lokale på Sinsen. De driver også med bordtennis og biljard. De har samlingsfester for ungdom på fredagskveldene, og da leier de et annet lokale. Sekretæren sier at det stort sett er organisasjonen selv som tar initiativ til samarbeid med politiet. Det er sjelden instansene kommer til dem. De må selv ta kontakt. De samarbeider nært med OMOD som hadde et prosjekt som gikk ut på å skape dialog mellom politi og minoritetsungdom. I tillegg hjelper de unge med å søke jobber, holde kontakt med myndighetene og annet. ”En gang i uka, eller en gang i måneden brukes lokalet av de somaliske kvinnene som holder selskap, koser seg, og da er det ingen menn som forstyrrer dem.” ”Vi er alle opptatt av ungdomskriminalitet fordi det er et stort khat problem. Mange som kommer til Norge er avhengig av khat allerede før de kommer. Hvis vi får politiet til å reagere skikkelig på khat, da hadde de hjulpet det somaliske miljøet mye. De må forby det, eller så må de tillate det. Nå er de likegyldige og ser mellom fingrene på bruk av stoffet. Det gir et dårlig signal at man kan selge khat helt åpent uten at politiet bryr seg, i politiets eget nabolag.”

I *Somalisk ressurs og rehabiliteringssenter* sitter det syv stykker i styret, og alle bruker fritiden til organisasjonsarbeid. Det er ikke en medlemsorganisasjon. De driver med oppsøkende virksomhet,

hjemmebesøk og megling, og så helsefremmede tiltak og dataopplæring. De utgir et nyhetsbrev som distribueres på asylmottakene. Tilbakevending er et tema de har vært opptatt av. De fokuserer også på kriminalitet og driver med oppsøkende arbeid, og holder seminarer. De jobber også med å informere om de negative sidene ved bruk av khat.

De har holdt flere debattmøter, og da bruker de modellen til SLT, og inviterer barnevern, skole, kriminalomsorgen og politi sammen. Flere møter har vært holdt i de lokalene hvor de holder til. De samarbeider med Foreningen for Somaliske kvinner og barn, og har hatt samarbeid med Funksjonshemmedes Fellesorganisasjon og arrangert møter med somaliske ressurspersoner om funksjonshemninger for FFO.

Lederen for *Foreningen for somaliske kvinner og barn*, og for *Somalisk Råd* hevder at foreningen i stor grad er opptatt av kvinnerelaterte problemstillinger og holder kurser og temakvelder om integrering, sosialisering og norsk kultur. De forsøker å bygge broer inn i samfunnet, hjelper ved å skrive søknader og henter tolk. De fungerer som en slags samfunnslos. Dessuten samarbeider de med Ressurssenteret for somaliske kvinner, Antirasistisk senter og Mirasenteret, og OK prosjektet. De har styremøte hver tredje uke, og de har etablert et fast kontor. De er også blitt mer opptatt av generelle ungdomsproblemer, men har ingen spesielle ungdomskvelder og ungdomstiltak. Når de arrangerer kulturdager, er ungdom med. De arrangerer trommekurs, henter og bringer barn i forbindelse med fotball-arangementer og turneringer. Kjernen som kommer på deres møter er ca. elve til atten hver gang. De har god kontakt med uteseksjonen, UNGBO og kommunen, men det er stort sett tatt initiativ fra henne selv. ”Jeg brenner når somaliere trenger hjelp. Vi blir fremstilt i den norske media som somaliere, derfor synes jeg det er viktig at vi er opptatt av vår identitet. Vi er faktisk somaliere. Vi kommer fra et land hvor det har vært krig, og mange traumer. Det er mange ressursfattige som kommer. De fleste er analfabeter. I begynnelsen er de velkommen, men så må de greie alt. Man venter at de skal greie alt etter et 10 måneders introduksjonsprogram. Det er å forvente for mye. De må ha mer oppfølging. De første deler av barnas liv i Somalia var barna opptatt av rene overlevelsesstrategier. Når de kommer hit, blir de plassert i 10 de klasse, for der hører de til i alder, mens de burde blitt plassert i første klasse, for de har nesten ikke vært på skole. I stedet for å bli tapere, tar de fatt på sin egen strategi. De vil være tøffe og vinne respekt. De kjøper merkeklær for å få status. De lokkes inn i disse kriminelle miljøene. Vi må lære av feilene til nå, og ikke plassere ungdommen i skolen etter aldersgruppe, men etter kompetanse.”¹¹⁸

Lederen for *Somalisk Ungdom kultur og aktivitetsorganisasjon* er 25 år og den eldste av fem styremedlemmer. De har søkt om støtte mange steder, men fått avslag. Allikevel driver de organisasjonen med frivillig innsats og har fotballtrening på Bjølsen mandag, onsdag og fredag. Denne organisasjonen skal være åpen for alle, sier han. Medlemmene er også unge: mellom 13 – 25 år. De prøver å få til et samarbeid med politiet slik at de kan gå i fengslene å besøke somaliske fanger som de vil rehabilitere etter soning. De er kun i planleggingen, og har hatt et møte med politiet til nå.

Den klanmessige oppdelingen i organisasjonene, er i noen sammenhenger en tilfeldighet og ikke ønskelig. Alle organisasjonene sier at de er åpne for alle andre klaner. Det hevdes spesielt at ungdommen er likegyldig til klanoppdelingen: ”Oppdelingene i det somaliske miljøet i Norge er etter klan, religion og nasjonalitet. Så er det ulikt hvordan man forholder seg til disse tre identiteter. Foreldrene er gjerne koblet mot klan, og dette blir det overordnede for dem, men de andre identitetene er også viktig, men kanskje ikke så viktig som klan. De unge guttene som vil integreres i det norske samfunn er ikke opptatt av klan på samme vis, men er mer opptatt av at de er somaliere. De går mer på tvers, vil integreres, og synes foreldrene er gammeldags som holder seg innenfor sine klan grenser.” (Uttalt av lederen i Somalisk ressurs og rehabiliteringssenter).

Det somaliske miljøet har organisert seg for å ta tak i ungdomsproblematikken. Mens pakistanerne etablerte nasjonale organisasjoner for å støtte og hjelpe hverandre i den byråkratiske norske jungel, for å orientere seg på arbeids- og boligmarkedet, (dvs. de har vært konsentrert om førstegenerasjonens tilpasningsproblemer), har somaliene mer konsentrert seg om halvgenerasjonens og ungdommens problemer. Somaliene har etablert seg i Oslo i en periode hvor enkelte av innvandringsmiljøene utviklet et gjengproblem, og flere somaliske ungdommer ble del av dette. Det somaliske miljøet fikk en stor negativ medieoppmerksomhet på grunn av flere barneran. Unge voksne ildsjeler som ønsket å etablere organisasjoner, valgte da å sette fokus på kriminalitetsforebygging.

Dette betyr at det somaliske miljøet har tatt et seriøst og et engasjerende grep for å gjøre noe med risikoutsatt ungdom. Jeg kan ikke se at organisasjoner fra andre nasjonaliteter har engasjert seg i tilsvarende grad i denne problematikken. Flere av de somaliske organisasjonene jobber uten eksterne midler og deres innsats er frivillig og brennende. Miljøet er meget kjønnssegregert, en tradisjon de har felles med andre muslimske miljøer, men kvinnene synes meget sterke, og er en drivende kraft i det kriminalitetsforebyggende

arbeidet. Men de unge mennene er også sterkt på banen. Ressurssterke unge somaliske menn i tjueårene har gått sammen for å danne foreninger som henvender seg til ungdom i risikosonen. De driver fotballag, oppsøkende arbeid ute på gata, informasjonsarbeid, seminarer, hjelper til med jobbsøking, holder opplysningsmøter og forsøker å være gode rollemodeller for ungdommen. Disse mennene bør styrkes i sitt initiativ og innsats, fordi det nettopp er mannlige rollemodeller og gode farsfigurer som trengs i det kriminalitetsforebyggende arbeidet med somaliske gutter.

De fleste organisasjonene synes å være klanbaserte, noe som krever at en må bruke dem komplementært for å nå ulike foreldre tilhørende de ulike klaner. Hvis eksempelvis en småkriminell guttegjeng A har foreldre som er tilhørende en klan som er organisert i organisasjonen F, blir det fåfengt å invitere organisasjon H til et debattmøte for å nå foreldrene til guttegjengen A. Gjennom klanorganiseringen kan det oppstå et organisatorisk mismatch.

Pakistanske

Også flere av de pakistanske organisasjonene er koblet opp mot lokale områder, landsbyer og klaner i hjemlandet på samme måter som de somaliske. Dette gjelder for Kharian Welfare Society, Islamabad/Rawalpindi Welfare, Alam pur Gondolan Welfare Society, Alampur Dera Welfare Society, Rawalpindi Welfare Society, Jammu Kashmir society, Hussaini Cultural society og Anjum-e-Araian. Det er 32 organisasjoner i oversikten til Oslo Kommunes Flyktninge- og innvandrertat. Bare et par av titlene signaliserer at de driver med ungdomsarbeid, men ved nærmere kontakt viser det seg at de er familieorientert, og har primærinteresse for førstegenerasjonens problemer.

Organisasjonene arrangerer samlinger og enkelte jobber også med nasjonaldagsfeiringen i Pakistan. Tidligere sendte flere av organisasjonene penger til landsbyene for å bygge skoler og moskeer i hjemlandet, men på grunn av endringer av regler har de sluttet med det.

De fleste organisasjoner er drevet av menn, som gir hjelp og støtte til integrering. De gir informasjon om regler, visumforandringer, hjelper hverandre med selvangivelser, og støtter hverandre i å fylle ut ulike skjemaer og til å orientere seg i det norske samfunnet i en migrasjonssituasjon. De pakistanske innvandrernes organisasjoner har vært orientert mot førstegenerasjonens utfordringer i å etablere seg på arbeids og boligmarkedet. De har ikke hatt flyktingenes støtteapparat i denne tilpasningsprosessen, og har brukt organisasjonene som et

hjelpeapparat i tilpasningen. Etter hvert som de har etablert seg, har det oppstått stadig nye problemer som organisasjonene har måtte forholde seg til, og diskutere. Andre generasjonen føler at de har helt andre problemer og er ikke i tilsvarende grad interessert i organisasjonene, som foreldrene. Enkelte av lederne klaget derfor over at det var vanskelig å rekruttere ungdommen og få dem til å følge opp arbeidet. Det er et slags generasjonsgap som reflekteres i ungdommens manglende vilje til å overta arbeidet i organisasjonene. I enkelte av organisasjonene ble det klaget over at de ikke blir brukt av bydelene, og at de føler seg dårlig integrert i kommunens arbeide. Dette kan forklares som en konsekvens av at foreningene her er nasjonale og regionale. De har kanskje ikke lokaler i bydelene, og medlemmene er spredt rundt hele Oslo, eller hele landet.

Tabell 5.3 *Oversikt over noen pakistanske organisasjoner*

Organisasjon	Virksomhet	Målgruppe
Ressursenteret for Pakistanske Barn	Opplysningsvirksomhet. Foreldreopplæring. Oppsøkende virksomhet. Konferanser og brosjyrer	Skolen Foreldre Ungdom
Alam Pur Gondolan Welfare Society	Samler en gang i året kvinner og barn. Kulturmøter. De har ikke egne lokaler- leier når de skal ha møter. Gir råd til selvangivelser og andre spørsmål	Familier Opptatt av forhold i Pakistan
Alampur Dera Welfare Society 250 medlemmer Reg i 1987 7 i styret	Gir råd om sosialpolitikk og støtte ved ulykker og begravelser. Gir råd om skole, visumregler og selvangivelse. Møte hver andre måned	Familier Opptatt av forhold i Pakistan
Pakistansk Ungdomsforening Etablert i 1987 5 i styret	Holder seminarer Låner lokaler	Familier Ungdom generelt,
Pakistansk Velferdsorganisasjon 5 stykker i styret Råd på 25 620 medlemmer Eget kontor	Har samlinger som tar opp ulike temaer. Har holdt konferanse om kriminalitet og vold, tvangsekteskap. Eldreproblematikk Arrangerer årlig nasjonaldagsfeiring	Familier Arrangere 14 august Større fokus på de eldre
Pakistansk Arbeiderforening Har 465 betalende medlemmer.	Har samlinger og tar opp ulike temaer. Tvangsekteskap. Psykisk helse. Leksehjelp Jobber ikke systematisk med ungdomsproblematikk.	Familier
Pakistansk Norsk Samfunn	300 medlemmer. Leier lokaler etter behov. Samlinger	Familier, eldre, Ikke ungdom spesielt

De pakistanske foreningene kan betraktes som integreringsorienterte, rettet mot førstegenerasjonens problemer, men det har altså skjedd noen endringer i det siste. Nye problemstillinger har sivet inn i organisasjonene. Den pakistanske ungdomsforeningen som ble etablert i 1987 er ledet av menn i 50 årene, og holder to seminarer i året, men det er foreldregenerasjonens problemdefinisjoner som står sentralt for dem. Lederen i foreningen hevder at deres største problem er grenseløsheten i det norske samfunn, og at ungene tror de kan gjøre alt. Det er for stor forskjell mellom kulturene, påstår han. Han sier også at ingen av organisasjonens medlemmer har hatt problemer med gjengkriminalitet, så derfor har de egentlig ikke interessert seg for dette problemet. I de andre store foreningene er lederne også i 50 årene og opptatt av problemstillinger knyttet til tvangsekteskap, skillsmisser, oppholdstillatelse osv. I den senere tid har eldreproblematikken begynt å oppta dem. Da jeg spurte enkelte om de forsøkte å integrere kriminelle, og hente dem inn fra gata, lo de høyt og trodde det var en spøk.

I stor grad er de pakistanske organisasjonene orientert rundt problemene innenfor sine egne landsby-nettverk. To av landsbyorganisasjonene, nevnt ovenfor, er knyttet opp mot en av de karismatiske sufi-moskeene, og medlemmene i denne sufi-moskeen stemmer stort sett på det samme politisk parti, ble jeg fortalt.

Det finnes flere kvinneorganisasjoner blant somalierne. De pakistanske kvinnene synes ikke å være organisert med egne organisasjoner, slik som somalierne, bortsett fra MIRA senteret som er en flerkulturell organisasjon ledet av en pakistansk kvinne.

En av lederne i den Pakistanske Velferdsorganisasjonen sier følgende: "Det har allikevel skjedd en endring i vårt arbeide. Mens vi før hjalp folk med å skaffe tolk, skrive selvangivelse og søke bolig, hender det nå at vi blir bedt om å hjelpe foreldre hos politiet, skrive brev til Kriminalomsorgen, eller annet. Vi blir også oppringt når ektepar skal skilles, når sønner stikker av, eller ved tvangsekteskap. Folk ringer og vil ha råd til hvordan de skal forholde seg til de norske myndighetene. Vi blir derfor involvert i ungdomsarbeid gjennom foreldrene. Og spesielt gjelder det de formelle ting. Vi brukes som brobyggere til de ulike norske instansene. Men vi har aldri blitt invitert til samarbeid av myndighetene. De ser ingen verdi i å samarbeide med våre frivillige organisasjoner, heller ikke om ungdomskriminaliteten."

På mange måter kan vi si at aktiviteten til flere av de pakistanske organisasjonene er 'overfladisk' i forhold til de tunge problemene som

kriminalitetforebygging representerer. På grunn av få midler og liten kompetanse kan vi heller ikke forvente at de skal kunne få mer ut av arbeidet. Noen av de største organisasjonene burde i større grad benyttes som samarbeidspartnere i et kommunalt arbeide for å nå foreldrene. Det kan virke integrerende, og man kan treffe målgruppen lettere. Imidlertid er strukturen til innvandrersorganisasjonene bydelsoverskridende og ikke lokalt forankret. En kan løse dette problemet ved å kreve at de nasjonale organisasjonene registreres lokalt der hvor majoriteten av medlemsmassen er organisert, eller oppfordre organisasjonene til å skape lokale undergrupper, basert på geografi, som bydelene kan henvende seg til etter behov.

Når samarbeidet ikke er formalisert over tid kan det føre til en utilstrekkelig kommunikasjon, og til lukkethet, og det ønsker vi kanskje heller ikke. Da står vi i fare for å utvikle separate kompartmentaliserte organisasjonsstrukturer i lokalmiljøene.

5.2.1 Hvordan en kan samarbeide med menigheter og organisasjoner

Menighetene

Ungdomsproblematikk er noe som opptar stadig flere menigheter og organisasjoner. De fleste menigheter er klan og kasteoverskridende, og har store medlemsmasser bestående av foreldregenerasjonen, førstegenerasjonen, og også mange barn og ungdommer. Dette er deres fortrinn i en sammenligning med organisasjonene. Menighetene er generelt opptatt av moral, etikk og fungerer derfor generelt sett kriminalitetsforebyggende. Til helt nylig har de ikke vært særlig opptatt av gjengproblematikk, noe man ikke kan klandre dem for. Til sammenligning kan en si at den norske kirke ikke har interessert seg særlig mye for motorsykelgjengene eller ransproblematikk. Allikevel har menighetene i de muslimske miljøene begynt å ta på seg nye oppgaver i forhold til denne problematikk, bl.a. ved å sende imamer til fengslene, invitere norske myndigheter til samarbeid og diskusjoner, og de dras inn enkelte ganger som rådgivere for foreldre som har problemer med kriminelle sønner.

Det er viktig i et kriminalitetsforebyggende arbeid å få tak i foreldrene, slik at de kan støttes. I det arbeid som har vært utført under programmet 'Exit' som har vært drevet av Mental Barnehjelp, har man greid å etablere foreldregrupper med fedre og mødre som samarbeider og støtter hverandre. Slike foreldregrupper burde etableres rundt innvandrerungdom. Psykisk støtte til foreldre og foreldretrening kan være nødvendig. Menighetene sammen med de

nasjonale organisasjonene kan være "entry-points" for tilgang til foreldrene, og for etableringer av foreldregrupper. Imidlertid er ungdommer som utøver kriminalitet gjerne i opposisjon til foreldregenerasjonen som holder til i moskeene, slik at en bør tilnærme seg ungdommen via andre kanaler.

Om menighetene ønsker å drive et arbeid tilsvarende det som natravnerne gjør, dvs. etablere en utepatrulje, burde en stille seg positivt. Et slikt stykke arbeid vil kunne virke integrerende på menighetene som i mindre grad vil kunne lukke seg inne, og det vil også kunne virke kriminalitetsforebyggende. De sufi orienterte menighetene har lange tradisjoner i sine hjemland for å ta del i sosialt arbeide.

Det kan være en risiko for at menighetene vil bruke anledningen til å drive med religiøs vekkelse. I et sekulært samfunn som det norske må en være på vakt over at religiøse organisasjoner uansett benytter det sosiale arbeidet de utfører som en anledning til å utøve misjonering.

Organisasjonene

Det er tungt å gi inn i ungdomsarbeid, og det krever overskudd og ressurser, mens de fleste har jobber ved siden av og driver organisasjonene kun på fritid. Det ender med at noen velger å drive med informasjonsarbeide og konferanser: "Vi bruker de pengene vi får til å snakke og snakke. Det finnes tonn på tonn av konferanser om dette temaet. Men vi må arbeide på grasrota. Det er det nesten ingen som gjør. Og vi har ikke kompetanse eller penger til å gjøre det"

Som vi har sett har de somaliske organisasjonene engasjert seg spesielt i ungdomsproblematikk, og det skyldes tiden, og måten de kom til Norge på. I de pakistanske organisasjonene er gjeng-problematikk og kriminalitetsforebygging kommet inn bakdøren. Organisasjonene blir bedt om råd og støtte i forbindelse med instansene og det byråkratiske arbeidet. Vi kan vente at flere pakistanere vil etablere egne ungdomsorganisasjoner som jobber med kriminalitet. Flere pakistanske ungdommer og ildsjeler jobber allerede med denne problematikken innenfor det etablerte apparat.

En kan bruke de pakistanske organisasjonene til å nå foreldrene, slik en kan bruke menighetene til å nå foreldrene. Flere organisasjoner er knyttet opp mot kaste, klan og område i hjemlandet, mens de store organisasjonene er mer overskridende.

Ungdommene kan også nås gjennom de flerkulturelle organisasjonene som Antirasistisk senter, African Youth, Ungdom mot Vold, og gjennom de kommunale ungdomsklubbene, og kommunale tiltak.

På flere steder og i flere organisasjoner finnes det *ildsjeler med innvandrerbakgrunn*. For langt de fleste ildsjelene gjelder det at de ikke har formell kompetanse eller utdanning i det felt hvor de arbeider, men de er selvlærte og har ervervet seg kunnskap gjennom erfaring. Flere av dem oppfatter allikevel at de har mer relevant kunnskap for den jobben de utøver enn mange norske ungdomsarbeidere, nettopp fordi 'de kjenner ungdommen', de kjenner innvandrerulturen. De er muslimer og skjønner moral og levesettet i innvandringsmiljøene, og de er ubyråkratiske. Det betyr at de ikke jobber fra 8 til 16, men at de er villig til å stille opp når tid som helst. Ildsjelene forstår æreskodeksen, maskulinitets og femininitetsidealene. Av utseende ligner de gjerne på ungdommen i lokalene, slik at ungdommen kan identifisere seg med dem. Væremåter, språk, religiøs bakgrunn og tenkemåter er gjerne felles. Men de føler seg ikke i tilstrekkelig grad respektert og lyttet til av de norske myndighetene.

I Oslo indre øst er fritidsklubbene i stadig økende grad overtatt av gutter. Dette gjelder også de aktiviteter som ildsjelene driver. Flere og flere ungdomstiltak treffer gutter med innvandrerbakgrunn, heller enn jenter, noe som betyr at ressursfordelingen på ungdomsfeltet er blitt skjev når det gjelder kjønn.

En av moskeene antydte at de ville begynne med kurs i selvforsvar. Det er en tendens for gutter til å investere spesielt i overkroppen, med å bygge opp brystmuskler, magemuskler og overarmsmuskler, mens beina i mindre grad blir trent opp. Flere av de guttene som driver med ungdomskriminalitet søker seg til kampsport og styrketrening. Idretten forsøker å bruke denne interessen for sport til å rekruttere ungdommer i risikozonen. Prosjektet New Page bruker basket som grunnlag for å friste ungdommen til deltagelse. UMV og HUS har også greid å tiltrekke seg målgrupper som ofte unndrar seg organisering nettopp ved å satse på treningsaktiviteter. Men også når det gjelder sport må det være match med ungdommens interesser. De pakistanske guttene er i mindre grad opptatt av fotball og basket, men kolossalt opptatt av cricket. Det er få cricketbaner i Oslo, og her kunne det gjøres en innsats.

Man kan anvende det argument at gutter med risiko for å utøve vold og kriminalitet burde få et annet forebyggende tilbud enn det som vil kunne gjøre dem til bedre slåsskjemper ute på gatene. Dette er et reelt dilemma, opplæring og stimulering til kampsport og stryketrening vil kunne styrke de voldsgenererende kreftene. Derfor må motkreftene styrkes samtidig med at treningsaktivitetene får anledning til å pågå. Her trengs det kontroll og ettersyn, og likeledes trengs det mer kompetanse blant de som jobber i dette feltet.

Det kan også virke som om det for enkelte kan bli lett å bli for involvert i kontorarbeid og informasjonsarbeid heller enn å jobbe direkte med oppsøkende ungdom på gata. Dette er et problem som alle sliter med, - politiet så vel som organisasjonene, at arbeidet i første-linjen krever ekstra innsats og energi, og fristelsen til å oppholde seg på kontoret kan bli stor. Målgruppen – den risikoutsatte ungdommen – er vanskeligere å forholde seg til enn den vanlige ungdommen fordi de bråker mer, og er i det hele tatt mer tilbøyelig til å bryte spillereglene. Dette hadde flere av de somaliske organisasjonene dyrt erfart, at de skapte problemer for dem, var vanskelige, og unndro seg styring og kontroll. Man kan lett fristes til å holde seg til kontorene, eller man søker å jobbe med ungdommer som ikke er særlig problembelastet, og lar de vanskeligste slippe unna.

Også når det gjelder arbeidet som innvandrersorganisasjonenes gjør kan det være vanskelig å vite hvorvidt de kriminogene kreftene virker sterkere enn de antikriminogene. Dette problemet deler innvandrersorganisasjonene med en del av ungdomskubbene og skolene. Aktivitetene er ikke alltid nok til å holde ungdommen borte fra å utøve kriminalitet. Når møtet er over, klubben er stengt, fotballtreningen er over, eller tiltaket er steng om kvelden, er det ingen til å kontrollere det som skjer i den nye konteksten som ungdommen trer inn i – nemlig gata.

5.3 Bruk av innvandrere innenfor fritidsklubber og andre organisasjoner

Fritidsklubbene i Oslo Øst har funnet frem til innvandrere og ansatt flere av dem i det forebyggende arbeidet, bl.a. fordi de har kjennskap til ungdommenes kultur og bakgrunn, og ungdommen kan identifisere seg med dem. Dette har vært viktig. Også i andre tiltak forsøker man å mobilisere innvandrere til innsats slik som Primærmedisinsk Verksted som bruker en gruppe somaliske kvinner i flere av sine prosjekter. Oslo Røde Kors drar nytte av erfaringene til flere av innvandrerne, bl.a. av Eva Khan's lange erfaring og kompetanse i arbeidet med tvangsgifte og omskjæring. Å mobilisere personer med innvandringsbakgrunn til å arbeide innfor allerede etablerte organisasjoner, er kanskje den beste veien å gå, i stedet for å opprette helt egne separate innvandrertiltak. Gjennom inkludering i etablerte tiltak kan en bedre sørge for overføring av kunnskap fra institusjonen til de som kommer inn, innføre teoretisk og systematisert kompetanse til de som ikke har denne kunnskaper fra før, men er motivert av et brennende engasjement. De som jobber med ungdomsarbeid, trenger skoling,

enten det gjelder etniske nordmenn eller personer med innvandringsbakgrunn som kommer inn i feltet på bakgrunn av engasjement og en vilje til ansvar. Systematisert kompetanse om avviksproblematikk og alternative programmer, ulike former for behandling, ulike former for samarbeid med politi og barnevern, er en kompetanse som alle trenger, i tillegg til den erfaringsbakgrunn de har fra før. Ofte er det slik at innvandrermedarbeiderne har kulturkompetansen, mens de norske ansatte kan ha avviskompetansen (men det er ikke alltid slik). Begge disse to gruppene kan ha minus i sin kompetanse som skaper et mismatchproblem og et kommunikasjonsproblem. Det den ene har, mangler den andre, og visa versa. Derfor må begge gruppene få øket sin kompetanse.

I den grad man støtter individuelle initiativ i innvandringsmiljøene til å opprette egne organisasjoner og stiftelser for å jobbe med ungdom, for å jobbe forebyggende, hvor den formelle kompetanse mangler, må man sørge for at de allikevel får tilgang til kurs og opplæring i avviksproblematikk og forebygging. Jeg vil hevde at dette opplæringsbehovet er meget stort, spesielt for å kunne identifisere de ulike vippepunkt slik vi har beskrevet dem i rapporten. Kurser og opplæring er også en måte å bygge nettverk på, som vil være stimulerende og også vil virke inkluderende og integrerende. Innvandrersorganisasjonene som ønsker å jobbe kriminalitetsforebyggende må også inviteres til å delta i det kommunale arbeide. Flere av innvandrersorganisasjonene sier at de samarbeider med hverandre, slik som foreningen for somaliske kvinner og barn (FSKB) som samarbeider med Ok prosjektet i Oslo, Ressursenteret for Somaliske kvinner og MIRA senteret. De tar også initiativ til å få kontakt med kommune og stat, men er i liten grad involvert i formaliserte samarbeidsrelasjoner med kommune og stat. Det er viktig at man i ungdomsarbeidet ikke skaper alternative parallelle strukturer som fører til at innvandrers-ungdom vokser opp med egne organisasjoner, egne ungdomstiltak og egne ungdomsarbeidere. Dette er et stort dilemma. En årvåkenhet er nødvendig i ungdomsfeltet for å unngå å utvikle parallellsamfunn.

5.4 Bevilgninger som ikke treffer målgruppen

Samfunnet vil svært gjerne gjøre noe med kriminaliteten, og det bevilges stadig midler til nye tiltak i håp om at disse skal treffe målgruppen.

Problemet er at tiltakene noen ganger treffer altfor dårlig og for bredt, og kanskje også for overfladisk. De kan treffe vanlig ungdom som greier seg bra og som dermed får mer midler til sine ordinære aktiviteter, mens de vanskelige ungdommene ikke nås med bevilgningene. Dette gjelder for de midler som tildeles ungdomsorganisasjoner, og de midler som tildeles innvandrersorganisasjonene. Det kan være vanskelig å vite om det er 'den riktige målgruppen' som nås.

I en analyse av veier inn i kriminalitetsbildet, konkluderer Skardhamar¹¹⁹ at de aller fleste ungdommer som siktes for forbrytelser, siktes kun én gang, og er ellers vanlig ungdommer med ikke spesielt avvikende atferd. Over halvparten av forbrytelsene blir begått av 10 prosent av de registrerte lovbrøytene. Og det finnes en liten gruppe lovbrøytene, påstår han, som alene står for 34 prosent av alle forbrytelser med kjent gjerningsperson. Disse tallfestes til 166 gutter og 10 jenter av en kohort på 54 000 personer født i 1977. Disse få begår svært mange lovbrudd, og Skardhamar konkluderer at kriminalitetsforebyggende tiltak som rettes mot engangsløvbryterne derfor ikke kan forventes å ha særlig stor direkte effekt. De fleste av disse som har begått et lovbrudd, vil ikke begå et nytt likevel. Det er gjengangerne som må nås for at effekten av kriminalitetsforebyggingen skal bli større, men hvordan når en disse?

"Vi ble kastet ut av ungdomsklubben," sa en av guttene i Tøyen Svarte Gangstere "fordi vi ikke oppførte oss ordentlig. "Jeg ble utvist av stedet" sa en gjeng kriminell som var tatt inn i et spesialtiltak rettet mot ungdommer i risikozonen. "Jeg lagde så mange problemer at de ikke ville ha meg der. Jeg ble sendt fra det ene stedet til det andre fra Gjøvik, til Larvik og Løten og Hamar." sa en gutt som Barnevernet hadde tatt omsorgen for. Han innordnet seg ingen steder og ble derfor et problem for alle.

Steder, institusjoner og fritidsklubber som er opprettet også for å forebygge kriminalitet blir således gjennom en slags usynlig hånd som ordner og sorterer omgjort til et sted for ungdom som ikke har fullt så store problemer. De som har de største problemene unndrar seg kontroll og styring, og forsvinner. Tiltakene som opprettes blir dermed til fordel for de som kanskje ikke har den samme problematferden. Ungdommen som har problemer med kriminalitet, lurer seg også unna møtene med Kriminalomsorg i Frihet. Det inntreffer altfor ofte at de inngår avtaler, men ikke møter opp. Alle som forsøker å behandle dem, blir forvirret. Guttene er som såpestykker, en forsøker å gripe dem, men de sklir unna. Det er derfor viktig å begynne et arbeide som er mer målrettet mot gruppen og som jobber langsiktig og dypt med dem. En må kanskje rette flere tiltak mot den gruppen som er

gjengangere og har gjort flere lovbrudd, men forsøke å fange dem så tidlig som mulig. Det er også viktig å utvikle tiltak som trenger dypt inn i de personene som har begynt å utvikle alvorlig kriminalitet.

Når tiltak etableres vil gjerne ildsjelene få dem evaluert så tidlig som mulig. Det tar tid å forebygge kriminalitet, og evalueringer som gjennomføres i begynnelsen av et prosjekt, vil kunne si lite om effekten på lang sikt. Det er en generell erfaring at ungdom med problemer oppfører seg pent i fengslet, pent på ungdomshjemmet, pent mens programmet pågår, eller tiltaket eksisterer, og så faller de tilbake til sitt gamle atferdsmønster straks tiltaket er avsluttet, eller en stund etter at de er gått ut av tiltaket. ”Året etter ble han tatt for et nytt ran” Et annet problem, er at ungdom gjerne er med på ulike tiltak. De kan gå til Ungdom mot Vold, samtidig som de er med i et prosjekt til Alternativ til Vold og New Page, eller et MST opplegg, og de kan være begynt å trene fotball sammen med den Somaliske Velferdsforeningen. I tillegg kan det tenkes at foreldrene gjør en ekstra innsats, eller at gutten har vært hos en hellig mann (som ingen innenfor hjelpeapparatet kjenner til, og som vil bli beskrevet i neste kapittel). Å identifisere klart og presist hvilke virkemidler eller medisin det var som virket, blir derfor vanskelig. Ikke desto mindre vil alle tiltakene kunne skryte på seg, at de i hvert fall har reddet en person fra kriminaliteten, selv om det er den samme personen som telles med i alle beregningene. Nedenunder er en slik modell presentert som viser noen av de faktorene som kan være virksomme.

Ali i tegningen ovenfor er med på flere tiltak, og går flere steder til ulike tidspunkter. Det heldige kan være at summen av alle disse kreftene innenfor tiltakene virker til å styrke sentripetralkraften (de antikriminogene krefter) og holde ham borte fra kriminaliteten. Og det kan også tenkes at alle involverte parter tar æren for at spesielt deres tiltak virket. Men det kan også tenkes at det er sterke sentrifugale krefter tilstede innenfor noen av tiltakene. Hvis Ali møter en undergrunnskultur på Fritidsklubben, og han treffer gjengen hver dag ute i gata, treffer dem på diskotek, så kan det tenkes at det er de kriminogene kreftene på alle disse stedene som allikevel summa summarum vinner på tross av at alt det som gjøres av gode forebyggende og kriminalitetshindrende tiltak.

Figur 5.2 Oversikt over noen tenkte tiltak som 'Ali' er involvert i

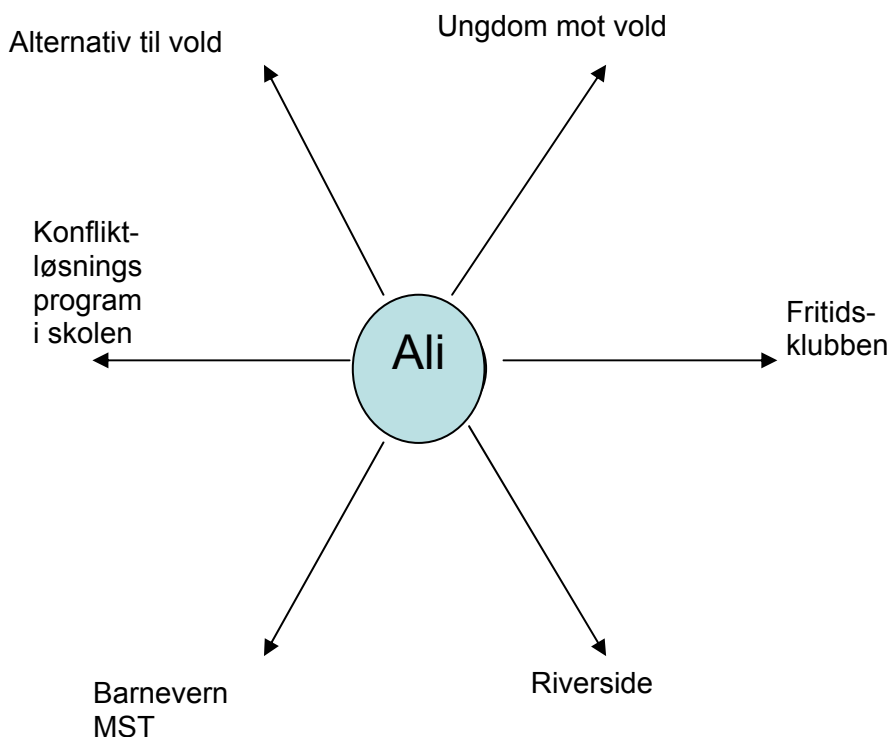

Det er viktig i forebygging av kriminogene faktorer, at tiltakene er redelige presentert i årmeldingene, og at det som skrives der reflekterer det som gjøres. Det er nødvendig å vite hva som rører seg bak de formaliserte beskrivelsene. Redelighet og gode rollemodeller er spesielt viktig i forebygging av ungdomskriminalitet. Derfor må kontrollen av aktiviteter økes og rapportering forbedres og sjekkes, og man må øke profesjonaliteten til nykommere i feltet. Hvis ungdom oppdager at de er med på symbolaktiviteter, eller at det gjøres dobbelt bokholderi eller et fasadespill, vil dette ikke ha en gunstig effekt på de kriminalitetsforebyggende normer og verdier. Det får en negativ effekt på moral og respekt for systemene, og de kriminogene kreftene vil strykes. Derfor er det særdeles viktig å ha et høyt kompetansenivå på tiltakene og høyt kompetansenivå når det gjelder rapporteringen og organisasjonens selvpresentasjon. Dette må gjelde for alle organisasjoner som arbeider med ungdom, også de som drives av

innvandrere selv. Det som skjedde med Noregs Mållag er et skrekkelig eksempel på hva en må unngå i ungdomsfeltet.

5.5 Alder og faser i kriminalitetsutviklingen

Nedenfor er en oversikt over alder og faser i kriminalitetsutviklingen:

Fase A vil være en startfase, hvor enkelte barn begynner å utvikle en negativ atferd og beveger seg mot en gjengtilpasning, fordi de søker sammen med andre ungdommer som har problemer. I fase A er ungdommen under den kriminelle lavalder, men kan operere som løpegutter for storbrødre som er tungt inne i kriminaliteten. I alderen 12 til 15 leker de seg med gangsternavn. Flere henger sammen med eldre gutter og noen begynner sin kriminelle karriere med nasking og barneran. I denne perioden er det barnevernet som er den instans som i hovedsak skal ta seg av problemene. Politiet skal melde sakene inn til barnevernet. I fase B blir politiets rolle viktigere og ungdommen er nå over den kriminelle lavalder. Også her er barnevernet inne, men straffen ligger nå i rettssystemet. Midt i fase B begynner ungdommene gjerne med andre former for kriminalitet, gjerne med narkotika-kriminalitet ran, biltyverier, trusler. De utøver det som kalles kafeteriakriminalitet. I forbindelse med skoleavslutning og oppstart på andre skoler blir miljøet gjerne splittet, og dette er en anledning for enkelte ungdommer å droppe kontakt med hverandre, og en anledning til å øke innsatsen i forebyggingen. I slike faser er det spesielt viktig å sette inn tiltak. Sjansen for at de kan virke vil være større i slike faser.

Figur 5.3 *Oversikt over kritiske faser*

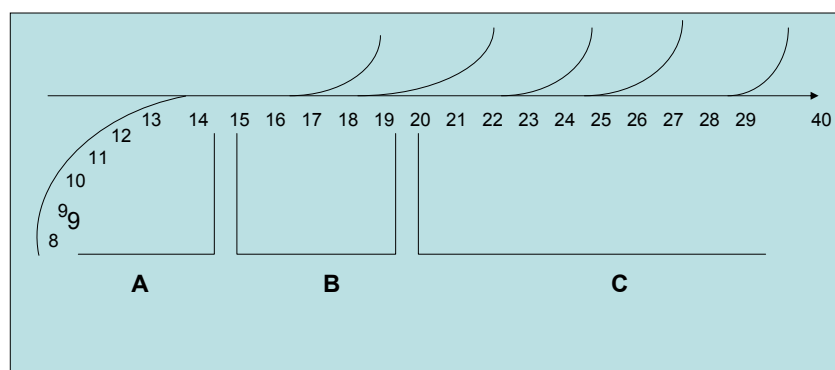

Den første kritiske alder er mellom 12 – 14 år. Hanne Haavind¹²⁰ har beskrevet hvordan maskulinitet kan utvikles gjennom brudd på regler. Materialet hennes er fra en flerkulturell skole i Oslo hvor det i hovedsak er norske gutter som utfordrer reglene. Gjennom dette skaper de kameratskap, utvikler lojalitet, tester lojalitet, og holder andre utenfor kameratskapet. Innenfor dette aldersspekteret er det derfor meget viktig å drive forebygging og identifisere gjengangerne. Alderen mellom 18 – 20 år er også kritisk fordi en går ut av videregående. De som fortsetter med kriminalitet og kommer inn i en fase C kan utvikle seg i retning mot mer og mer alvorlig kriminalitet og bli mer herdet og vevd inn i asosiale miljøer, samtidig som det allikevel vil være ungdommer som hele tiden kommer seg ut.

I fase C starter familie -etableringsfasen og i den forbindelse kan det også oppstå nye muligheter for å komme seg ut av kriminaliteten. Når noen faller ut av kriminaliteten, kan det tenkes at andre kommer inn. En gjeng kan ha skiftet personell i en periode på 5 år. Mens en snakker om A gjengen, så kan det faktisk hende at personene er skiftet ut, mens navnet består.

Nedenunder er en oversikt over en gjengstruktur hvor personell går ut og inn, mens navnet består.

Figur 5.4 Oversikt over enkeltpersoners veier inn og ut av gjengen

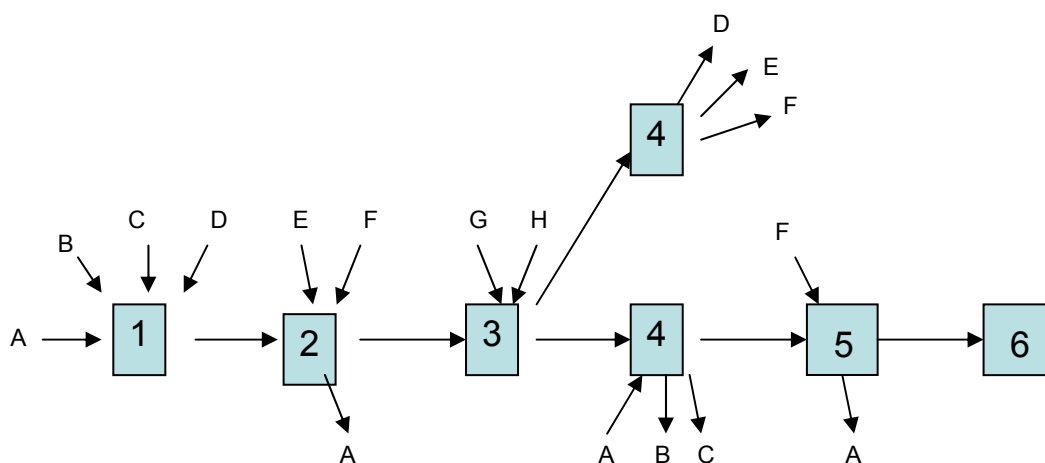

Figuren skal illustrere at et navn som eventuelt A-gjengen, B-gjengen, Tøyen Svarte Gangstere eller Bad Boys kan skifte innhold over tid. Personer kan ha sovende perioder og komme tilbake igjen.

Dette er eksemplifisert gjennom personen A som sammen med B, C og D starter i en gjeng som begynner å utøve kriminalitet. På tidspunkt 2 kommer det to nye personer inn, mens A går ut, enten fordi han er i tiltak et annet sted, på grunn av konflikter. I tidspunkt 3 kommer det også nye personer inn slik at det nå er syv personer i gjengen. På tidspunkt fire deles gjengen i to. Det oppstår kanskje krangel, tre personer går ut og etablerer sin egen gruppe, går inn i en annen gjeng, noe som skjedde med Bad Boys etter fengselsoppholdet at enkelte gikk over i B gjengen og forlot Bad Boys. På tidspunkt fire kommer A tilbake, B og C går ut og det er nå tre personer tilbake. I tidspunkt fem kommer F inn og de er da fire tilbake, men når A går ut er de igjen bare tre som fortsetter til tidspunkt 6. På tross av alle disse utskiftninger av personell kan en operere med et begrep som betegner alle, og fengsler dem. Begrepet blir således det stabile element, mens personene i gruppen er ulike til forskjellige tidspunkt.

Når man arbeider med ungdom i gjenger og greier å få ut noen av de ungdommene som er med, kan det allikevel tenkes at gjengen består og styrkes ved nykommere som erstatter de som har gått ut. Faktisk kan hele persongalleriet skiftes ut, men dette er rent teoretisk. Vanligvis vil det være personer i gjengen som skaper kontinuitet. Dette betyr at en både trenger et individuelt perspektiv på forebygging, men også et tids og gruppeperspektiv.

Det finnes ingen hellige rene tiltak hvor de kriminogene kreftene er totalt fraværende. I de fleste sammenhenger er det et spenningsfelt mellom de ulike positive og negative krefter. Det finnes et tippunkt i mellom disse kreftene som kan få som konsekvens at en positiv og velmenende organisasjon kan tippe over og virke mot sin hensikt. Eller det kan være et tippunkt som gjør at et tiltak man er skeptisk til og som har virket negativ over lang tid plutselig tipper over og begynner å fungere forebyggende når de positive krefter støttes. Dette er også konklusjonen i mye amerikansk forskning.

Det er blitt politisk korrekt å argumentere for brede tiltak, som retter seg mot hele lokalsamfunnet. Men i tillegg til dette kan det være et poeng å spisse noen tiltak til slik at de treffer selve målgruppen, ettersom ungdommer med problemer synes å unndra seg de brede tiltakene. Brede tiltak synes gjerne å treffe de prososiale personene som greier seg godt fra før, og enkelte brede tiltak leder til at de problematiske ungdommene trekker seg unna, og unndrar seg de midlene som er bevilget dem, og de tiltakene som er ment for dem. Det burde ikke betraktes å være en motsetning mellom brede og smale tiltak, men en må se disse i sammenheng og komplementært.

6 Hva gjøres i de uformelle nettverkene?

6.1 Hva gjør foreldrene?

Så hva gjør fedrene og mødrene når de opplever at sønnene eller døtrene sklir ut?

Faren min tenkte på æren sin sa Sharif. ”Pakistanske familier er redde for at problemene skal lekke ut. De første som slenger dritt om deg er slekta. Derfor holdt vi stilt og sa ikke fra til noen – ikke onkler, ikke tanter. Faren min ville ordne opp selv...

Flere av våre nye landsmenn har store familienettverk i Oslo – det som heter biraderi, eller klaner. Og vi tror gjerne at samholdet fungerer slik at dette store familienettverket kan mobiliseres og hjelpe familien mot kriminalitet. Men ofte fungerer det ikke slik. Kjernefamiliene blir sittende alene med sine problemer, og det blir skam å snakke om sønnene til de andre.

Faren min er sluttet å besøke slekta. De snakker om sønnene sine, om hvor vellykkete de er. En sønn til onkelen min har begynt på BI, en annen studerer i Trondheim. Faren min skammer seg over meg, og vil ikke svare når de spør hvordan det går.

Da Pasha, en av mine pakistanske venner gjennom tyve år, fikk problemer med sin eldste sønn, ble han fortvilet og fikk ikke sove om nettene. Politiet kom på døra. Det var stor skam, og han var redd for at alle naboene kunne se politibilen. Sønnen var sammen med en av de verste gjengene i Oslo. Han kom ikke hjem om kveldene, og hadde flere anmeldelser på seg.

Nå kan vi si det sånn at Pasha burde sett faresignalene langt tidligere. Sønnen kom hjem med penger, og var mye ute. Det var først når politiet begynte å komme på døra at Pasha våknet opp og skjønnte at sønnen gikk i feil retning. Før den tid hadde han unnskyldt seg med at 'det går nok bra', og 'det er bare guttestreker'. Denne bagatelliseringen er det flere foreldre som driver med. En av mine pakistanske informanter uttrykte dette om bagatelliseringen: *"Det er en slags mentalitet i flere pakistanske familier som jeg er uenig i. Man tar alltid barnet i forsvar. Det er de andres feil, og da tar man ikke tak i problemene. Flere foreldre blir ikke opprørt når de har fordeler av kriminaliteten, og det hender de bruker pengene som sønnene bringer inn, til å handle. Tankegangen er at så lenge det går bra som kjeltring, er det o.k. Det er først når den negative siden viser seg at man våkner og blir opprørt. Det skjer nå politiet kommer, eller når sønnen skal arresteres, eller når han blir skadet i et gjengoppgjør. Da først kommer skammen. Det er mye dobbeltmoral. Men vi har et ordtak på punjabi: En tjuv kan bedra deg i hundre dager, men det tar kun en dag å avsløre ham."*

Pasha hadde dessverre lenge ignorert sønnens kriminalitet, men da han våknet opp av dvalen for politiet kom, og han begynte å sette grenser, da var det nesten kommet for langt. Sønnen lyttet ikke lengre på ham. Dobbeltmoralen ble nå vendt mot familien, og sønnen lurte dem trill rundt.

Dette er Pashas beretning om kampen for å få den 16 år gamle sønnen ut av kriminalitet:

Han løy hele tiden og ble tatt av politiet flere ganger uten at noen kom til meg og sa fra. Jeg ga ham bank, men ingenting hjalp. Så var det en kveld jeg ventet på ham. Det var natt. Jeg gikk ut på gatene og lette etter ham. Så sto jeg oppå broa og tenkte at sønnen min nok vil gå under der når han kommer hjem. Og jeg hadde rett. Jeg oppdaget ham under broa sammen med fire gutter. Klokka var to om natta. Jeg løp etter dem og ropte til sønnen min at han skulle stoppe og komme med meg. De andre kunne bare dra videre, ropte jeg. Men sønnen min løp sammen med de andre guttene, vekk fra meg. Jeg løp etter og de forsvant ned under broa og gjemte seg. Men jeg fant dem og sa igjen til sønnen min at han skulle komme hjem med meg. "Du må velge mellom familien din og dem," sa jeg. Men han løp med de andre guttene.

Jeg gråt mens jeg løp etter ham igjen, og tenkte at jeg aldri mer skal løpe etter sønnen min. Jeg er syk. Jeg er en gammel mann. Jeg har dårlig hjerte og diabetes. Jeg kan ikke løpe etter sønnen min. Nå er det slutt, tenkte jeg. Han må velge. Og så gikk jeg hjem til kona mi. Hun gråt og jeg sa til henne at nå er det slutt. Nå vil jeg ikke mer. Da bare gråt hun mer.

Dagen etter måtte jeg gå på jobb, men jeg så at sønnen min hadde kommet hjem og lå på rommet og sov. Senere på dagen kom jeg hjem fra jobb og gikk sammen med kona mi inn på rommet til sønnen min og vekket ham. Dette kan ikke forstette, sa vi. Han lovet da at det ikke skulle fortsette. Kona mi trodde på ham. Men jeg sa til ham at jeg hadde sluttet å tro på ham. Han har løyet så mange ganger, og sier ikke sannheten. Jeg vil ikke mer ha ham hjemme. Han har valgt vennene sine. Jeg ropte på ham, han valgte ikke meg, men vennene sine. Da kan han ikke bo sammen med oss, sa jeg. Jeg hadde allerede ringt til barnevernet. Jeg gjorde det da jeg var på jobben. Jeg sa til dem at dere kan komme og ta ham. Han kan bo sammen med dere, sa jeg. Jeg vil ikke at han skal sitte i fengsel og at politiet skal ta ham. Da er det bedre at barnevernet tar ham. Jeg fortalte ham om alt dette da han lå i sengen. Han ble redd og sa at han ville forbedre seg. Jeg sa til ham at jeg ikke trodde på ham. Jeg sa til ham at vi ikke kan ha det sånn, for når han er borte da gråter mor hele tiden. Hun er helt fortvilet og spiser ikke i det hele tatt, bare gråter. Du burde ha kommet hjem og vært hjemme slik at moren din sluttet å gråte, sa jeg. Men nå tror jeg ikke på deg lenger. Derfor må du bort og vi må glemme deg. Han ble forskrekket.

Barnvernet kom to dager etterpå og det var en mann. Vi satt i sofaen kona mi, jeg, sønnen min og mannen fra barnevernet. Han var veldig fornuftig. Jeg sa til ham mens sønnen min hørte på at de måtte ta omsorgen for ham, for vi orket ikke dette mer. Jeg vil aldri mer løpe etter min sønn, sa jeg. Mannen fra barnevernet svarte at de skulle gjøre det, men først skulle vi prøve en annen løsning. Han sa at vi skulle skrive en kontrakt med sønnen vår. Der skulle det stå hva vi ønsket, og hva han ønsket. Hvis sønnen vår ikke gjorde slik eller slik, skulle de ta over omsorgen for ham. Det lovet han.

Kona mi og jeg skrev under, og så skrev sønnen min under på papiret også. Og vet du hva, etter den dagen ble alt bedre. Han begynte å jobbe på Rimi. Han kom hjem klokken 7 om kvelden. Han hørte på oss og gjorde som vi ville. Etter den dagen har det vært bra og det er fint. Han henger ikke rundt med de andre guttene.

Pasha har et stort familienettverk i Oslo. Men kjernefamilien var allikevel alene i kampen mot kriminaliteten. De bodde i et område hvor det hadde etablert seg en gjeng som fungerte som en magnet på ungdommer som var i drift, og det er i denne gjengen at sønnen ble trukket inn. Pasha og Bibi, konen hans, forsøkte å motarbeide guttens kriminalitet. Hun reagerte med å gråte, hun miste matlysten og ble deprimeret. Da de var i Pakistan tok hun sønnen med til en hellig mann som ga ham en amulett. Selv om amuletten hang rundt halsen på sønnen, ble han allikevel ikke bedre. Den skulle gjort ham rolig og fjernet *djinner* (ånder), som gjorde ham aggressiv. Den hellige mannen hadde også blåst en velsignet pust (*dam*) på sønnen som også skulle virke positivt. Dette var for henne et anti-kriminogent tiltak, et forsøk på hente inn en guddommelig kraft utenfra, som ville styrke gutten og holde ham på den rette vei. Flere kvinner prøver med dette når barna er aggressive og vanskelige. De tar dem med til hjemlandet og oppsøker en hellig mann der. De bestiller *tawiz* som de legger under soveputene, eller de henger dem rundt halsen. Andre ganger løser de opp *tawizet* i vann og lar barna drikke dette. De skjønner intuitivt hva de trenger. De vet at de trenger en motkraft til de kriminogene kreftene. De søker fortvilet rundt etter krefter som motvirker kriminalitet og vold. Religionen er en slik kraft, og den blir brukt av de somaliske mødrene, de marokkanske mødrene og de pakistanske mødrene som tror på kraften til de hellige menn.

Pasha hadde lenge prøvd å utstyre sønnen med tilstrekkelige lomme-penger slik at sønnen ikke skulle stjele, men det hjalp ikke. Han skaffet ham jobb i en kiosk. Han gav ham fysisk bank. Ikke noe av dette hjalp. Det var først etter episoden under broen, da Pasha hadde gitt opp alt håp om å løse problemet alene, at han tok kontakt med barnevernet. De hadde hatt kontakt tidligere, men da hadde Pasha vært negativ til samarbeidet. Først nå, da han ga opp alt håp, kunne han inngå i et samarbeid som virket positivt. Først ved hjelp av barnevernet fikk foreldrene hentet inn en tilleggskraft, en kraft som kunne virke kriminalitetshindrende. Kraften fungerte sentripetral. Kontrakten ble en slags ryggrad og fungerte som et lim som bandt sønnen til hjemmet og bort fra kriminaliteten. Men ett år etter døde Pasha, og nå er det uvisst hvordan det går.

6.2 Biraderi og klan

Migrasjonen til Norge er basert på det som betegnes som kjedemigrasjon, og gjennom familiegjenforening og arrangerte ekteskap med familiemedlemmer i hjemlandet har vi fått en tendens til opphopning av spesielle slekter i Oslo. Jeg vet at enkelte pakistanere kan regne med at de har opptil flere hundre slektninger her. Noen av disse slektskapsgruppene er organisert som egne organisasjoner. Alam pur Gondolan er et eksempel som vi kan bruke. Alam pur Gondolan er en landsby i Pakistan bebodd av jat'er. Landsbyen har sendt mange innvandrere til Norge som nå er bosatt i Oslo. De har etablerte en egen organisasjon, sendt penger hjem til landsbyen, bygde veier, skoler og en ny moske for å øke velferden blant hjemlandets gjenværende slektninger. Grunnlaget for fellesskapsfølelsen er allikevel slektstilhørighet. Organisasjonen styres av førstegenerasjonen som nå er i 50 – 60 årene. Dette er opprinnelig jordbrukere med makt og posisjon fra hjemlandet som også er styrket her ved deltagelse i arbeidsmarkedet. Men relevansen til disse slektsorganisasjonene for å løse problemer med kriminalitet har vist seg å være svak, slik jeg har vist tidligere. Man kan få hjelp til å fylle ut skjema, skrive et brev til myndighetene, men ellers blir man gjerne stående alene med problematiske sønner og må løse sine problemer selv. Det blir også en æres-sak. Det er en konkurranse mellom de ulike kjernefamiliene om vellykkethet som fører til tilbaketrekning. "Familien kan ikke hjelpe deg. Du må få hjelp utenfra, fra det norske samfunnet," sier Sharif i den innledende fortellingen.

Familier som får problemer med kriminalitet blir ofte fortvilet. Mange mødre mister matlyst, søvn og blir deprimerte. De gråter og føler seg maktesløse. Ofte er deres reaksjoner innadrettet, mens mennene i sin fortvilelse kan ty til aggresjon og forsøker å banke ungene til lydighet. I intervjuer med gjengkriminelle har jeg fått bekreftende svar på at de har fått bank hjemme når de har kommet sent hjem, eller at politiet har vært på døra. Sønnenes kriminalitet blir en kilde til fortvilelse og bekymring som virker inn på hele familien, som føler seg maktesløs jo mer sønnen veves inn i denne form for livsstil. "Jeg har vært uheldig med min skjebne," sa en far nesten på gråten. "Ingen i min familie har noensinne vært kriminell. Jeg har prøvd alt," sa en annen far, og viste meg en bunke med brev som han hadde skrevet til Justisdepartementet, politiet, UDI, for å forhindre at sønnen ble utvist til Pakistan, etter å ha sonet flere narkotikadommer. Når sønner blir avhengig av narkotika, er det tungt å bære for hele familien. Skamfølelsen rammer dem.

Det er jo nettopp fordi familien blir stående i en svak situasjon som et resultat av migrasjonen at de får problemer med kriminalitet, og fordi de er svake har de også problemer med å handskes med kriminaliteten, fordi de blir isolerte fra sine miljøet, og ikke greier å mobilisere så mange krefter.

Kriminaliteten blir et problem for hele det etniske miljøet, fordi volden retter seg mot uskyldige personer i miljøet, og miljøet får en merkelapp og et stigma. Gutter med innvandrerbakgrunn blir også offer. Som en informant sa : ”Vi besøker gjerne et offer på sykehuset når vedkommende ligger der, men vi besøker ikke overgriperen i fengselet.” Utpressingsforsøk har vært rettet mot uskyldige pakistanske foretningsfolk. Kriminalitet blir et problem for alle. Derfor er det viktig å ta kriminalitetsutviklingen på alvor og støtte miljøene i deres kamp mot kriminaliteten.

Mekling

Enkelte menn med prestisje fra de nasjonale organisasjonene forsøker å redusere trykket i konflikten mellom gjengene, for å forhindre at det oppstår voldsspiraler. Ameer Sheik som er en Høyrepolitiker i Oslo forsøkte å stille seg til rådighet for å mekle mellom A- og B- gjengen. Han tok en stor risiko, men forsøket på mekling ble etter hvert avvist av gjengene. Også Arbeiderpartipolitiker Aslam Ahsan har forsøkt å mekle mellom gjengene. Meklingen er gjerne basert etter mønster fra landsbyene i hjemlandet. Enkelte imamer og foreldre på begge sider har også vært innkalt til møter for å forebygge en voldsspiral mellom A- og B-gjengen. Partene søker da etter menn i miljøet med stor respekt og prestisje som vil stille opp som garantister for de avtaler som blir forhandlet frem. Problemet gjengene møter er at mennene i miljøet med prestisje helst ikke vil risikere sitt navn eller sitt liv ved å stille opp som garantister for dem. Grunnen er at gjengene er uforutsigbare. Garantistene vet ikke om gjengene er til å stole på. Et annet problem er at når den ene gjengen har funnet en eller flere personer, enten chowdrier eller imamer med respektabilitet i miljøet som har villet megle for dem, har den andre gjengen ikke villet anerkjenne denne spesielle garantisten. Flere meglingsmøter har vært satt opp. Folk har møtt frem for å gjøre en jobb, men så har meklingen mislyktes fordi den gjensidige tilliten har vært for lav. Der begge partene har møtt frem, har garantistene mistet motet, trukket seg, og meklingsforsøkene har feilet. I enkelte tilfeller hvor det skulle megles har forhandlingskortet dreid seg om å trekke tilbake anmeldelser. Den andre parten har ikke villet godta disse kravene om å trekke anmeldelser, forhindre rettssak og fengsling av motpartens gjengmedlemmer. Når man legger opp til at miljøet skal ordne opp selv, kan

det betyr at man legger opp til at gjengene eller miljøet tar loven og rettferdigheten i sin egen hånd. Derfor kan det være betenkelig å benytte mekling fra miljøene til å løse disse gjengkonfliktene. I det lange løp kan det også undergrave vårt rettssystem.

Tradisjonen med å megle er basert på et samfunn hvor staten er svak, hvor uformelle slektsbaserte institusjoner tar plassen til de formelle institusjoner for å løse problemer og håndheve loven. Hvis vi oppmuntrer innvandrer miljøene til å løse sine egne problemer selv, kan vi få som konsekvens at loven og våre egne rettsinstitusjoner marginaliseres innenfor miljøene, og det norske rettssystemet svekkes i innvandringsmiljøene. Viljen til å anmelde overgrep og forbrytelser vil også kunne minske gjennom slike oppfordringer. Dessuten vil slike anmodninger om å ordne opp selv, skape et skille mellom oss og dem, hvor ”vi” fraskriver oss et ansvar for problemer som vi påstår er ”deres”. Når innvandrer miljøer har et problem med kriminalitet, så er dette vårt felles problem, som vi må løse i fellesskap. Det er derfor nødvendig at politiet selv mekler mellom innvandregjengene slik de har meklet mellom norske gjenger som Bandidos og Hells Angeles heller enn å be miljøene rundt Bad Boys, A- og B- gjengen om å ordne opp selv. En anmodning om å ordne opp selv kan også oppfattes som en ansvarsfraskrivelse fra det norske samfunn. Det vil kunne fremme utviklingen av parallellsamfunn hvor det hersker ulike lover og tiltak.

6.3 Hjemlandets landsby som back-up system

Før i tiden hendte det at problematiske sønner i Norge ble tatt ut av skolen og sendt til sjøs av foreldrene, eller man sendte dem til en bestemor eller en tante ute på landet. Militærtjeneste har også vært brukt til å få skikk på gutter. Folkehøgskole har også vært et alternativt problemløsningsalternativ. Medisinen er: ’skifte av miljø’. Norske foreldre som får problemer med nynazistiske sønner, er villig til å forsøke flere alternativer, som innebærer bortsending av sønnene. Det gjør også foreldre med innvandrerbakgrunn.

Det synes lettere å få støtte av sine slektninger i avsenderlandet, enn her. Derfor hender det gjerne at problematiske sønner sendes bort for en periode. Flere av medlemmene i Tøyen Svarte Gangstere ble sendt hjem til Somalia og til Pakistan. Flere foreldre som oppdaget at sønnene hang rundt A- og B- gjengen, har sendt sønnene tilbake til Pakistan i håp om at familiene der nede skal kunne hjelpe til med å

restrukturere deres liv. I to av historiene innledningsvis fungerte denne hjemsendelsen på en positiv måte.

Det er gjerne lettere å forplikte slektninger i hjemlandet, ettersom de er avhengig av økonomiske overføringer. Denne avhengigheten og forpliktelsen eksisterer ikke på samme vis mellom slektninger i Norge. Det er også noe med landsbystrukturen som gjør at slekten kan fungere mer kontrollerende og rehabiliterende der, enn her. Familiene har mer tid. Det er vanligvis en bestefar og bestemor til stede som er mindre stresset og kan konsentrere seg om personen som er sendt hjem. Dessuten er det gjerne et stort nettverk av fettere og annen slekt som personen på en naturlig måte kan bli del av. Den problematiske sønnen er garantert en plass i familien og må ikke kjempe for å komme inn, eller utøve vågale handlinger for å tjene opp respekt. På denne måten blir det et reelt miljøskifte, som virker positivt og skaper identitet.

Fem av mine informanter som har vært i gjengmiljø har kommet seg ut av det etter opphold i hjemlandet. Men da har de også hatt gode strukturer rundt seg, og omsorgspersoner som har tatt vare på dem. Identiteten er blitt styrket, og æresfølelsen har vært brukt som grunnlag for å holde seg borte fra kriminaliteten. Det har skjedd en nyorientering og en styrking av familietilhørighet som grunnlag for lojalitetsbygging. ”Jeg har fått innsikt i kulturen min. Jeg vil aldri mer gjøre noe mot min familie slik at den må skamme seg over meg. Jeg skjønner nå at familien er det viktigste av alt,” sa Salimi etter et år i Pakistan. Det var nettopp opprøret mot familien som trakk ham inn i kriminelle aktiviteter, men oppholdet i Pakistan reorganiserte hans innstilling til familien. Han tilpasset seg en levemåte og en kultur som hadde vært fremmed for ham, og som han lærte å sette pris på, som ga ham identitet og tilhørighet. Gjengen ble overflødiggjort.

Landsbyer i en rekke u-land blir back-up systemer for det moderne velferdssamfunnet når dette ikke greier oppgavene med å rehabiliterer ungdommen. Det er ulike grunner til hjemsendelsen av ungdommer som har fått problemer:

- Foreldre sender hjem ungdommer i risikozonen som forsøk på forbedring.
- Myndighetene utviser enkelte ungdommer uten norsk statsborgerskap etter soning.
- Enkelte flykter fra norske myndigheter, barnevernet eller politiet etter å ha utført kriminelle handlinger, eller for å unndra seg tiltak som myndighetene vil iverksette.

- Ungdommer involvert med kriminalitet i Norge reiser hjem til landsbyen ”for å slappe av.”
- Jenter sendes ut av landet for å gjenoppdras innenfor hjemlandets kulturelle verdier.

Utvisninger av kriminelle etter soning har ledet til en overføring av kriminalitetsproblemer tilbake til hjemlandet, og noen ganger greier ikke den sosiale strukturen der nede å korrigere de livsmønstrene som enkelte personer har vevd seg inn i. Tilbakesending av kriminelle elementer kan styrke de kriminogene krefter i hjemlandet, slik at de aktuelle familiene i mindre grad greier å rehabilitere de hjemsendte problemungene. Det finnes kriminelle nettverk også i hjemlandet som kan fungere som magneter på de som er sendt hjem, og som styrkes gjennom vår utvisningspolitikk. Det finnes en stor produksjon og flere omsetningssteder for narkotika i nærheten av landsbyene i hjemlandet. Det finnes flere kriminelle gjenger, og i mange tilfeller har hjemsendte ungdommer forverret seg etter oppholdet, fordi familien ikke har greid å holde ungdommen borte fra de kriminelle magnetene.

Da Navid (en informant) kom tilbake til Norge fra Pakistan var han blitt en tung narkoman. Tilgjengeligheten på røykeheroin (”brown sugar”) i Pakistan hadde gjort ham til heroinist. Flere foreldre er naive og kjenner ikke til kriminalitetsutviklingen og narkotikaproblemene i hjemlandet. Når sønner kommer tilbake, verre enn da de ble sendt ut, får foreldrene sjokk.

Da en ung somalisk gutt kom tilbake til Norge etter to år i Somalia kunne han fortelle meg i et intervju at han hadde møtt sin halvbror der nede, og denne halvbroren ledet en kriminell gjeng som fløy rundt, ranet og trakasserte folk. ”Det var verre der enn her”. Hjemsendelsen fungerte således ikke som et middel til rehabilitering. Etter en ny kriminell periode i Norge ble han atter en gang sendt tilbake til Somalia slik at han kunne forenes med sin kriminelle halvbror, og fortsette med kriminaliteten. Således vil mulighetene for rehabilitering være sterkt avhengig av hvilke strukturer og miljøer personen blir sendt tilbake til. Foreldre som har vært lenge i Norge kan ha romantiske forestillinger om hvordan det er i hjemlandet og ikke være forberedt på det sjokket at oppholdet kan virke mot sin hensikt.

6.3.1 Sufisme som terapi

Sufisme er et system innen islam som er utbredt over hele den muslimske verden. Det er en form for folkelig islam som baserer seg på rollen til noen hellige menn, som på grunn av sin asketiske

livsførsel og kontakt med Gud sies å ha fått en guddommelig kraft (*barkat*) som gir dem muligheter til å utføre mirakler (*karamat*).

Noen arver denne guddommelige kraften fra sine fedre, mens andre erobrer kraften ved hjelp av asketisk livsstil. Det finnes ulike ordener (*silsila*) som benytter seg av forskjellige teknikker for å oppnå sammensmelting med Gud. Dans med pir (*hal*), poesi (*nath*), musikk (*kawalli*), og ulike pusteøvelser, er blant de virkemidlene som brukes for å oppnå en kortvarig nærhet til Gud (ekstase-*wajd*). Ved hjelp av disse teknikker får en tilgang til Guds kraft og helbredende evner. Denne magiske kraft gjør at personer med mange forskjellige problemer søker til de hellige menn for å få hjelp: Kvinner som ikke kan få barn. Barn med diaré, hoste og bronkitt. Menn med diabetes, ryggproblemer, skallethet, hudproblemer.

De hellige menn behandler psykiske problemer som angst, aggresjon, depresjon, nervøsitet, schizofreni og personer som er besatt av de onde åndene, enten fordi de hører stemmer, eller de er særdeles aggressive. Døtre som ikke blir gift, en kone hvis mann er utro, søker også hjelp hos de hellige mennene. Slik kan vi si at pirene er landsbyens psykologer og terapeuter. I Marokko omtales de som *marabout* og i Somalia som *sarr* eller *khalifa*. Det hender at disse hellige menn reiser på turneer i Europa, og er da gjerne bosatt hos sine tilhengere. De reiser på turistvisum, og når de er her kommer det gjerne besøkende med ulike problemer som donerer store pengegaver i håp om å bli friske.

I sin bok *Islam på Norsk*, lister Kari Vogt¹²¹ opp ni tradsjoner med hellige menn som er sentrale for det pakistanske miljøet i Norge:

1. Pirene i Golra Sharif
2. Pir Karam Shah fra Bhera Sharif (d. 1998)
3. Pir Muhammad Masoum fra Mori Sharif (d.1993)
4. Pir Hajji Hamid du-Din, sønn av Hjjji Kamar du-Din Sialwi
5. Pir Barat Shah i Jehlum
6. Pir Sahid Shah i Cakoli Sharif
7. Pir Nqib ul-Shah ved Lahore
8. Pir Golam Jafar Shah i Oslo
9. Pir Ahmad Mushtaq Chisti i Oslo

Disse pirene har også tilhengere (*murid*) som er koblet til dem gjennom en ed (*bait*), men det er ikke nødvendig å være tilhenger for å få hjelp, råd og støtte. Man skal gi seg hen i tillit til piren, og de som

gjør det blir åndelige brødre, og piren blir som deres far. Pirene fungerer som advokater for den avdøde ved Dommens Dag i det oppgjøret og den sortering som finner sted når gode og dårlige gjerninger skal telles, og det skal avgjøres hvorvidt personen skal få en plass i paradiset eller ikke. Frykten for Dommens Dag gjør at mange muslimer knytter seg til en slik pir i en livslang relasjon, og donerer penger til denne. Flere av moskeene i Oslo er koblet opp til den sufistiske tradisjonen, selv om de ikke representerer en enkelt pir. Disiplene får faderlig guddommelig omsorg tilbake for sin lojalitet. Piren får en slags farsrolle. For Sharif, hvis far var død, ble det en stor støtte å få en guddommelig Pir i Pakistan i ryggen.

Disse hellige mennene kan da betraktes som miljøets terapeuter. I en liten målestokk kan vi si at de representerer det norske velferds-systemets backupsystem som blir anvendt i behandlingen av depresjoner, av aggresjon, vold og kriminalitet. Sharif's mor ringte i sin fortvilelse til Piren i Rawalpindi. Bibi (Pasha's kone, se pkt. 6.1) tok kontakt med Piren i Mori Sharif og fikk *tawiz* og *dam* for en sønn som ofte reagerte med aggressivitet og sinne. Hun hang amuletten rundt halsen på sønnen, og mente at det virket beroligende på gutten. Mange små barn med muslimsk bakgrunn i Norge går rundt med amuletter av ulike slag som er ment å virke gunstig på deres psykiske og fysiske helse. En amulett består i hovedsak av et sitat fra Koranen. Det er surret inn i et hylster, og den hellige mannen har blåst på den med guddommelig pust og ytterligere styrket kraften til amuletten.

Det hender også at ungdom eller barn som utviser en uønsket atferd får en diagnose at de er besatt av en *djinn* (djevel). Denne diagnosen krever en helbredelsesprosess. I Pakistan finnes det spesielle menn, imamer og pirer som sies å ha kompetanse til å drive ut slike *djinner*. I England var det stort oppslag i avisene etter at en ung jente døde etter å ha vært utsatt for djevelutdrivelse. I Norge kjenner jeg ikke til at det skjer djevelutdrivelser. Imidlertid vet jeg at pakistanske, marokkanske og somaliske foreldre bosatt her har benyttet slike forsøk på helbredelse hos de religiøse terapeutene når de har vært på besøk i hjemlandet.

Foreldrene forsøker således å styrke de antikriminogene effekter ved å hente inn en magisk kraft, og som vi så eksempler på i innledningsfortellingen virket denne kraften på Sharif og fikk ham til å føle seg sterk, og kraften hjalp ham til å motstå narkotika og få bygget opp en ny levemåte. Likeledes uttalte Salimi: "Jeg trodde ikke på religionen, og var ikke opptatt av det. Han (Piren) sa ikke at jeg måtte tro på noen, eller være opptatt av religionen. Han bare dro de tre fingrene over meg hver fredag i 12 måneder. Etter hvert begynte jeg å få

samvittighet. Hvor fikk jeg den fra? Kanskje det var fingrene som dro den inn i meg? Før hadde jeg ikke samvittighet i det hele tatt. Men etter 6 måneder begynte jeg å få samvittighet.”

Det er stort sett kvinnene som søker hjelp hos de hellige menn. Hun setter seg da i kø sammen med flere andre kvinner som har møtt fram for å få sine problemer løst. I full offentlighet, mens andre hører på, informerer kvinnene Den hellige mannen om sine problemer. Han svarer vanligvis med å gi kloke råd om oppdragelse og grensesetting, samtidig som han lager *tawiz* som han gir kvinnene. *Tawizet* inneholder det symbolske bevis på Guds hellig kraft som vil hjelpe kvinnene og som vil virke på sønnene gjennom den kraften som ligger i amuletten som hun kanskje har fått ordre om å henge rundt halsen hans.

Det er flere ungdommer som tror på disse kreftene, og henter en psykisk støtte fra amulettene rundt halsen. Jeg har sett slike amuletter på flere unge gutter som har vært involvert i kriminalitet.

6.3.2 Arrangerte ekteskap

Et annet problemløsningsalternativ som enkelte foreldre forsøker å bruke når det er problemer med sønnen eller en datter som unndrar seg kontroll, er å bruke ekteskapsinstitusjonen som en måte å reorganisere livet på. Håpet er at det ansvar som ekteskapet påfører, den samhörighet og de nye sterke emosjonelle bånd som dermed kan oppstå mellom kone og mann, vil hindre kriminell aktivitet og rusmisbruk. Inntrykk tyder på at dette har fungerer i flere tilfeller. Det gjelder spesielt i de tilfeller hvor sønnene har vært involvert i småkriminalitet. Farid Bouras¹²² i *Ungdom mot Vold* som i flere år har arbeidet tett på ungdommer som har vært involvert i kriminalitet og rusmisbruk gir uttrykk for at arrangerte ekteskap stort sett ikke virker til å få gutter ut av rusmisbruk, men kan ha en positiv gunstig effekt på å få ungdom ut av småkriminalitet.

I to tilfeller som er sitert i denne rapporten, har ekteskapsinngåelse virket positivt. Det gjaldt for Sharif og Ali som begge kom ut av kriminaliteten. Men samtidig vet vi at religionen ble brukt i tillegg, slik at det er vanskelig å vite hvilket tiltak som egentlig virket best. Og slik vil det være i innvandringsmiljøene: man prøver mange ulike virkemidler for å redde ungdommen ut av kriminaliteten, og flere faktorer kan begynne å virke sammen for å stryke de antikriminogene krefter. Da blir det vanskelig å sortere ut hvilket virkemiddel det var som virket best.

Men det er flere eksempler på fortvilte koner som er kommet til Norge gjennom et arrangert ekteskap med en mann som utøver kriminalitet, aldri er hjemme, og hun vet ikke hva mannen egentlig driver med og hvor pengene kommer fra, men bare frykter det verste. Enkelte slike ekteskap har endt med skillsmisse, i andre tilfeller lever kvinner som fastlåste ofre innenfor en vanskelig familiesituasjon.

6.4 Konklusjon

Flere innvandrerfamilier kan ha et problemløsningsrepertoar som er usynlig for det norske samfunn. Dette er strukturer som virker annerledes og etter en annen logikk enn det en kan være vant med herfra. Men også i Norge har vi gode erfaringer med at religionen fungerer som en kraft som kan forhindre kriminalitet og rusmisbruk. Derfor er denne kraften brukt innenfor ulike religiøse sekter som Frelsesarmeen og Evangeliesentrene. Det ligger da en kilde i religionen - en kraft som kan styrke motstandskraften hos individet. Om kraften er innbilt eller ikke, er en annen sak, - et trosspørsmål som jeg ikke vil ta stilling til. Den synes uansett å virke i enkelte tilfeller.

Den føydale landsbyen i hjemlandet kan fungere som et back-up system for å forebygge kriminalitet og rusmisbruk for et velferds-samfunn som Norge. Det kan i enkelte tilfeller være meget gunstig å kunne sende ungdommer ut av byens jungel, til en rolig bestemor på landet – til fetterne i Marokko, Somalia og Pakistan. Andre ganger lykkes det ikke helt, avhengig av de magnetiske kriminogene effekter som finnes i de landsbyer en sender ungdommen til.

7 Hva har vi lært? Hvor skal vi gå?

Kriminalitet og gjenger er et problem for alle. Vi kan ikke automatisk overføre skylden over på innvandrerne, på menighetene, på organisasjonene eller på familiene. Vi kan heller ikke overføre en slags direkte skyld på det norske samfunn, på bydelene, skolene og ungdomskubbene. Det handler om situasjonelle samvirkende faktorer. Og det handler om forhold som skaper mismatch. Kriminalitet som oppstår i innvandringstiljøene handler også om ugunstige sider ved migrasjonen. Det er aggregatkonsekvenser av mange små individuelle valg som kan slå ut i ugunstige demografiske forhold, i levekårsforhold og sosiale mønstre som etablerer seg i byen, og familier som begynner å fungere dårlig på grunn av tap av sosial kontroll. Enkelte innvandrerbarn havner i risikosonen. Familier som får problemer med kriminelle sønner er gjennomgående fortvilet og ulykkelige. De blir isolerte og føler stor skam, og vet ikke helt hva de skal gjøre. Vi kan ikke overføre totalansvaret for kriminaliteten over på disse familiene og si at det er deres problem alene og at de må ordne opp selv. Vi må i hovedsak løse dette sammen.

Med utgangspunkt i beskrivelsen i kapittel to ser vi at innvandringspolitikken må ta høyde for å vurdere de demografiske mønstre som vil etablere seg i landet, i byen, i kommunene som konsekvens av migrasjons- og flyktningestrømmene. De demografiske forhold handler om alder, kjønn og konsentrasjon. Opphopningseffekter av disse variabler innenfor visse geografiske områder kan styrke de kriminogene krefter. Vi må styre innvandringspolitikken og flyktningepolitikken, for å unngå slike opphopninger og akkumuleringer av demografiske forhold og levekårsforhold i de ulike gruppene. Hvordan dette skal gjøres må politikerne ta stilling til.

Gjennom beskrivelsen i kapittel tre oppdaget vi at kriminalitets-handlinger virker dypt og har en rekke negative konsekvenser for den

form for mentalitet som personen utvikler. Dette viser oss at tiltakene ikke må være overfladiske, men langsiktig, målrettet og støttende.

Vi kan oppsummer noen konklusjoner basert på kapitlet tre slik:

- I større grad må en i det forebyggende arbeidet lage spesialtilpassede opplegg som treffer målgruppen. Man må prøve å få tak i de personer som er fanget av kriminalitetshandlingene – altså gjengangerne, gjerne så tidlig som mulig, og lage spesielle tiltak for disse som virker på et *dypt psykologisk og mentalt plan* for å endre etablerte tenkemønstre.
- Slike *spesialiserte smale tiltak* må vare over en lang periode. Rollespill kan være en metode, likeledes kognitive metoder. En må styrke de tiltak som finnes med kulturkompetanse. Ansvarslæring er vesentlig. Etersom kriminalitetshandlinger kan skape avhengighet, er det viktig å utvikle metoder som tar utgangspunkt i den avhengighet som kriminalitetshandlingene skaper.
- *Ærestenkningen* må bearbeides. Må fokuseres på empati i kriminalitetssituasjoner gjennom rollespill.

Vi har sett at innvandringsmiljøene ikke er passive i sine forsøk på å forhindre kriminalitet.

Foreldre som får problemer med sine barn tar gjerne i bruk det problemløsningsrepertoire de kjenner fra sitt hjemland. Familiene kan imidlertid bli svekket som en følge av migrasjonen. Når de får problemer med kriminelle sønner, isolerer de seg og blir stående alene med kampen mot kriminaliteten. De mest brukte strategier i familiene er de vanlige: mase, klage, gråte, appellere eller gi bank. I noen familier, slik som hos Sharif, hersker det mye bank. Ja, vi kan si det slik at Sharif ble banket ut av familien av sin far. Tiltaket virket altså helt motsatt. Foreldrene søker hjelp hos organisasjonene, men i hovedsak hjelp til byråkratiske prosedyrer: hjelp til å skrive brev eller møte på politistasjonen. De må klare de interne grensesettende prosesser alene. Flere foreldre reagerer sent i forhold til barnas avvik, og de reagerer også gjerne inkonsekvent. Her kan en samarbeide mer med de religiøse menighetene i å gjennomføre et opplysningsarbeid ovenfor foreldrene som kan støtte foreldrene i grensesetting og konsekvens. Menighetene er spesielt opptatt av grensesetting, har en stor moralsk kompetanse og en dialog rundt denne problematikken med myndighetene vil kunne være en fordel for hele samfunnet og virke inkluderende.

Enkelte foreldre og imamer blir invitert til å megle mellom gjenger. Men i de fleste tilfeller har ikke denne meglingen fungert. Flere sender sønnene sine til familien i avsenderlandet, og lar slektningene der forsøke å endre den negative utviklingen. Arrangerte ekteskap, kontakt med hellige menn, eller imamer som gir amuletter og råd, er også virkemidler som benyttes.

Oppsummeringer av noen konklusjoner angående tiltak som benyttes i familie og nettverk:

- Flere foreldre bruker landsbyene i 'avsenderlandet' som et 'backupsystem' i forhold til velferdssamfunnet.
- Religionen har noen terapeutiske og magiske grep som kan hjelpe ungdommer ut av kriminalitet og rusmisbruk. Religionen kan gi en ekstra kraft.
- Arrangerte ekteskap kan noen ganger virke til å hindre en kriminell utvikling, men ofte virker de ikke i det hele tatt.
- Megling bør ikke overlates til miljøene. Det gir et galt signal om at 'deres' kriminalitet ikke er det norske samfunnets problem. Det er viktig at det er politiet som megler mellom de ulike gjengene om det trengs, og at vi definerer problemene som felles.
- Det somaliske miljøet har i forhold til det pakistanske miljøet et tilleggsproblem, og det handler om at enkelte fedre og nå også ungdommer er brukere av det narkotiske stoffet khat. En bør kartlegge bruk og konsekvensen av bruk av khat i det somaliske miljøet i Norge.

Moskeene og de nasjonale organisasjonene her i Norge blir mer og mer kontaktet av foreldrene for å løse problemer med kriminalitetsutviklingen. Tidligere var det problemer knyttet til etablering i Norge som var sentrale felt for organisasjonene. De skrev søknader, hjalp til med selvangivelser og ga ulike råd om arbeid og arbeidstillatelse, mens nå hender det de må hjelpe foreldre til å kontakte politiet, barnevern og kriminalomsorgen. Det er de mer formelle og byråkratiske sidene ved kriminaliteten som de assisterer foreldrene med. Men de blir også bedt om råd. Menighetene arbeider med karakterbygging og moralske spørsmål og på den måten er deres arbeid kriminalitetsforebyggende. De besøker også fengslene. Vi har ingen muslimske islamittiske menigheter i Norge av typen Hizb-ut-Tahir som finnes i Danmark, og som har oppfordret til terrorvirksomhet der. Menighetene i Norge er gjennomgående mer moderate og har tatt flere initiativ til samarbeid, men de opplever at norske myndig-

heter ikke er særlig interessert i å samarbeide med dem. Vi må støtte og belønne de menigheter og organisasjoner som arbeider aktivt mot kriminalitet og ønsker å bistå til integrering av foreldre og barn, og stiller seg åpne ovenfor samfunnet.

Menighetene utgjør et potensiale fordi det er en stor frivillig innsats innenfor disse organisasjonene. Samarbeid gir kunnskap. I et sekulært samfunn må en allikevel være forsiktig, slik at en ikke stimulerer de religiøse institusjonenes misjoneringsarbeide. Et mål for samarbeid bør være at det skal fungerer integrerende og ikke splittende.

Menighetene kan være gode på moral og etikk, innenfor deres egne religiøse paradigmer, men kan trenge en større grad av kompetanse på avviksproblematikk, og den måten det tenkes moral på i det norske samfunn. De trenger å kjenne til det løsningsrepertoar som finnes i velferdssamfunnet. Man kan bruke menighetene og organisasjonene til å etablere foreldregrupper, slik man gjør med etnisk norske foreldre innenfor f. eks prosjektet Exit.

Strukturen til innvandrersamfunnet er basert på at de er bydels-overskridende, kommuneoverskridende, og ikke lokalt forankret i Norge. Det blir derfor vanskelig å integrere dem i en lokal struktur. Dette kan ha forhindret samarbeid tidligere. En kan løse et slikt problem ved å kreve at de nasjonale organisasjonene registreres lokalt der hvor majoriteten av medlemsmassen er organisert. En annen løsning er å oppfordre organisasjonene til å skape lokale undergrupper som bydelene kan henvende seg til etter behov. Ettersom flere av innvandrersamfunnene er klan- landsby- og familiebaserte bør en kanskje legge størst vekt på å støtte de organisasjoner som jobber med kriminalitetsforebygging og integrering, som overskrider etniske og religiøse skillelinjer, for å forhindre utviklingen av parallellsamfunn og en etnifisering av samfunnet. Her må en balansere de ulike hensyn.

Andre forslag som er viktig er:

- Det bør skje en kompetanseheving og skoloring av de personer som er innenfor dette feltet, for å øke deres samlede teoretiske og kulturelle forståelse av avviksproblematikk, og tiltaksalternativer.
- De fleste tiltak bør inngå i det offentlige apparat og være felles for alle. En bør unngå å utvikle separate ungdomstiltak for innvandrerungdom, for å unngå utviklingen mot parallellsamfunn.
- En bør sørge for å bruke personer fra innvandrer miljøene i de etablerte institusjonene i det ordinære apparat

- Det er ingen motsetning mellom brede og smale tiltak. Det kan synes nødvendig nå å satse mer på de smale målrettede tiltak for nettopp å treffe målgruppen.
- Det trengs både et individuelt perspektiv, et gruppeperspektiv og et tidsperspektiv i arbeidet med forebygging av gjenger og kriminalitet.
- Det er en ide å opprettes et slags kompetansesenter i kommunen eller fylket som er tiltaksorientert og kan fungerer som et serviceorgan som holder kurser i avviksproblematikk for organisasjoner, individer, ildsjeler som jobber ute i felten, som har norsk bakgrunn og innvandrerbakgrunn, og som jobber med forebyggende arbeid. De bør betjene og skolere personer som ikke er formelt skolert fra før: imamer, ildsjeler, organisasjoner som jobber tett på ungdommene. De bør også drive med foreldreopplæring som også er tilpasset innvandrerforeldrenes behov. Opplæringsgrupper kan også fungere som støttegrupper for foreldre.
- Enkelte slektskapsrelasjoner kan fungere på en kriminogen måte. I familier med flere sønner som er involvert i kriminalitet, kan en ha behov for at det settes i gang med tiltak rettet mot risikoutsatte yngre brødre.
- MST har et godt konsept og er antagelig et program som er helt riktig tenkt teoretisk. Implementering i innvandringstiljøene kan imidlertid være spesielt utfordrende der kulturforskjellene er store. Det kan bli vanskelig å få programmet til å fungere etter planen, og det kan være nødvendig å bistå programmet med å øke kultur og kommunikasjonskompetansen til de som vil anvende det i innvandrerfamiliene. Det kan også være nødvendig å bistå dette programmet ved å utvide tidsbruken.
- En må utvikle nye kognitive tiltak som tar mer utgangspunkt i kriminaliteten, og den tankegang som har utviklet seg som en konsekvens av en serie kriminalitetshandlinger.

I denne rapporten har vi sett at migrasjon også kan ha en bakside for familier som skal oppdra barn i en fremmed kontekst. Det er vanskelig å etablere seg på nytt i et land, på bunnen av arbeids- og boligmarkedet, og i et land hvor verdiene synes altfor liberale, og man mister styring over ungdommen. Det finnes store strukturelle og kulturelle forskjeller mellom enkelte tradisjoner, og det ligger en stor utfordring i å beherske disse. Det er ikke enkelt. Flere foreldre med innvandrerbakgrunn lengter derfor tilbake til hjemlandet da de hadde mer kontroll. Noen sender barna tilbake for gjenoppdragelse, for å

oppnå nettopp denne kontrollen. Enkelte ganger virker det, andre ganger virker det ikke. For jenter som sendes tilbake kan det ha helt andre ugunstige konsekvenser, enn for gutter som sendes tilbake for å komme ut av et kriminelt miljø.

Det norske samfunn skal nå forholde seg til mennesker med andre tradisjoner og måter å organisere seg på. Hjelpeapparatet utfordres av nye religiøse tradisjoner, andre handlingsmåter, organisasjonsstrukturer og problemløsningsalternativer. De må bl.a. forholde seg til en sufistisk tradisjon, som de kanskje aldri har hørt om, men som griper inn i de familiene som barnevernet og sosialkontoret, skolene, fritidsklubbene eller kriminalomsorgen, arbeider med. Det finnes familiestrukturer som er bygget opp på andre måter enn det barnevernsarbeiderne og ungdomsarbeiderne, er vant til. Det finnes en internasjonal kontekst hvor ungdommer straks befinner seg her, og så der, plutselig sendes de tilbake til et fremmed land, kanskje for å unndra seg tiltakene og kontrollen til velferdsapparatet, kanskje for at kontrollen skal gjenvinnes av foreldrene. Hvordan skal ansvar utøves i en slik flerkulturell og global verden? Dette er en stor utfordring for velferdssamfunnets tiltaksapparat. Det viktigste nå blir å få integrert den ungdommen som føler seg hjemløs og begynner å utøve kriminalitet for å hevde seg, en minoritet i minoriteten, som er som såpestykker som sklir unna når en forsøker å hjelpe dem. I dette arbeidet blir det viktig at myndighetene samarbeider med de positive kreftene som finnes innenfor de ulike organisasjoner og menigheter, ansvarliggjør dem, trekker dem med, og øker deres kompetanse. Dette må gjøres for å unngå at det utvikler seg parallell samfunn, nye avgrensninger og små isolerte øyer, nettopp i ungdomsfeltet.

Litteraturliste

- Aguirre, Felix (1998): *Street Gangs and Law Enforcement*. San Diego: Miramar Community Collage
- Ansari, Sarah F. D. (1992): Sufi Saints and state power. The pirs of Sind 1843 – 1947, Cambridge University Press, Cambridge.
- Andreassen, Tore (2003:133) Behandling av ungdom i institusjoner. Hva sier forskningen? Kommuneforlaget.
- Bakken, Anders(1998): *Ungdom i Storbyen*. NOVA-rapport 7/98.
- Balvig, Flemming (2000): RisikoUngdom. Ungdomsundersøgelse 1999. Det Kriminalpræventive Råd. København
- Beck, Aaron T. (1999): *Prisoners of Hate. The Cognitive Basis of Anger, Hostility and Violence*. Perennial
- Berg, Elin (2003): *Samhandlingens monolog*. SIRUS-Rapport 1/2003
- Bjørge, Tore (1997): Racist and Right wing violence in Scandinavia. Oslo: Tano Aschehoug.
- Bjørnebekk, Ragnhild (1999): *Gjenger, ran og vold: 90 tallets kriminalitets-treenighet?* Oslo: Politihøgskolen
- Bouras, Farid (2003): Tvangsekteskap som løsning på rusproblemer. UiO. 2003. Upublisert semesteroppgave i sosiologi ved Universitetet i Oslo
- Bourdieu, Pierre (1986): “Det sociala rummet och dess omvandlingar” i *Kultursociologiska texter*. Utvalg av Donald Broady og Mikael Palme, Lidingö, Salamander

- Braithwaite, John (1989): *Crime, shame and reintegration*. Cambridge University Press. Cambridge
- Christie, Nils (2000): *Kriminalitetskontroll som industri*. Oslo: Universitetsforlaget.
- Carlsson, Yngve (2002): "Forebyggingskjøkkenet": *Velferdskommunens problemekspansjon og den internasjonale "programindustrien" – konsekvenser for det lokalt forebyggende arbeidet*. Nordisk Tidsskrift for Kriminalvidenskab. December 2002 – 89 årgang Nr. 4
- Carlsson, Yngve og Haaland, Thomas (2004): *Barn og unge som står utenfor – aktivisering gjennom idrett*. NIBR-rapport 2004:11
- D'Andrade, Roy (1995): *The development of Cognitive Anthropology*. Cambridge: Cambridge University Press.
- Davies, Christie (1992): "Moralization and Demoralization: a moral explanation for changes in crime, disorder and social problems" in D. Anderson (ed): *The Loss of Virtue: Moral Confusion and Social Disorder in Britain and America*. London, SAU 1992, s 1- 13, og 245-247.
- Decker, Scott. H og Barrik Van Winkle (1996): *Life in the Gang*. Cambridge University Press.
- Dzamarija, Minja Tea og Trygve Kalve (2004: 66): *Barn og unge med innvandrerbakgrunn*. Statistisk Sentralbyrå Notat
- Elias, Norbert (1978): *The History of Manners*. New York: Panthon
- Engebriktsen, Ada og Farstad, Gunhild R. (2004): *Somaliere i eksil i Norge. En kartlegging av erfaringer fra fem kommuner og åtte bydeler i Oslo*. Skriftserie 1/04
- Ewing, Kathrine (1990): *The politics of Sufism: Redefining the Saints of Pakistan*. In Ahmed, Akbar S. (ed): *Pakistan. The Social Sciences Perspective*. Karachi. Oxford University Press
- Falck, Sturla (1992): *Utlendinger og kriminalitet: en analyse av forholdet mellom straffede norske og utenlandske statsborgere*. Barnevernets utviklingscenter: Oslo

- Fangen, Kathrine (1995): *Skinheads i rødt hvitt og blått. En sosiologisk studie fra "innsiden"*. Oslo: Ungforsk-rapport 4/95
- Frogner, Pål (2003): "Innvandrere og den registrerte kriminaliteten", i Brox/Lindbekk/Skirbekk (red): *Gode formål – gale følger*. Cappelen Akademiske Forlag
- Gibbs I. og Sinclair I. (1998): Private and local authority in children's home: a comparison. *Journal of Adolescence*, Vol.21 517 – 527.
- Goffmann Ervin (1967): *Interactional Ritual*. Garden City. New York; Anchor Doubleday
- Goffmann Ervin (1959): *The Presentation of self in everyday life*. New York: Norton
- Gundersen, Frank med Ulla Haslund, Arnt Even Hustad og Reid Jone Stene: (2000:18) *Innvandrere og Nordmenn som offer og gjerningsmenn*. Statistisk Sentralbyrå
- Haaland, T. (2000): *Vold, konflikt og gjengdannelse. En undersøkelse blant ungdom i fire byer*. NIBR-Prosjektrapport 2000:14
- Haavind, Hanne (2003): Masculinity by rule-breaking. Cultural contestations in the transitional move from being a child to being a young male" *NORA , Nordic Journal of Women's Studies*, 11, 89-100.
- Haslund, Ulla (2003): *Straffereaksjoner mot unge. Kriminalitet blant barn og unge*". Del 2 Notat nr.2003/14
- Hauge, Ragnar (2001): *Kriminalitetens årsaker*. Universitetsforlaget, Oslo
- Henggeler, Scott med Sonja K Schonwald, Charles M. Borduin. Melisa D Rowland, Phillipe B. Cunningham (2000): *Multisystemisk behandling av barn og unge med atferdsproblemer*. Kommuneforlaget, Oslo
- Hirschi, Travis (1986): "On the Compatibility of Rational Choice and Social Control Theories of Crime" in Cornish Cerek, B. and Clarke Ronald V. (eds.): *The Reasoning Criminal*. New York Springer-Verlag.

- Hustad, Arnt Even (1999): Begår innvandrere mer kriminalitet enn andre? *Samfunnsspeilet* No 3 :99
- Indremaur, David (1995): *Violent Property Crime*. The Federation Press, Sydney
- Kalve, Trygve (2003): *Multisystemisk terapi – ny behandling av unge med atferdsproblem*. *Samfunnsspeilet* 6/2003
- Katz., Jack (1988) *The seductions of crime. Moral and Sensual Attractions in Doing Evil*. Basic Books. New York
- Klein, Malcolm (1995): *The American Street Gang: Its nature, prevalence and Control*. New York/Oxford. Oxford University Press
- Klein, Malcolm W and Hans-Jürgen Kerner, Chery L. Maxson and Elmar G.M Weitekamp (2001): *The Eurogang Paradox . Street Gangs and Youth Groups in the U.S and Europe*. Dordrecht: Kluwer Academic Publishers
- Larsen, Guri (1992): *Brødre. Æreskamp og hjemløshet blant innvandrings ungdom*. Oslo: Pax Forlag
- Letekemann, Peter (1973): *Crime as work*. Prentice-Hall Inc. Englewood Cliffs, NJ
- Levinas, Emmanuel: (1985): *Ethics and Infinity*, Duquesne University Press, Pittsburgh
- Lewis, Helen B: (1971): *Shame and guilt in Neurosis*. New York: International Universities Press
- Lien, Inger-Lise (2002): Ære, vold og kulturell endring i Oslo indre by. *Nytt norsk Tidsskrift* n.1 2002.
- Lien, Inger-Lise og Thomas Haaland (1998): *Vold og gjengatferd*. Samarbeidsrapport med Ungdom mot Vold. NIBR
- Løgstrup, K.E. (1971): *The Ethical Demand*. Philadelphia: Fortress Press. (org 1956)
- Løgstrup, K.E. (1972): *Norm og spontaneitet*. Gyldendal

- Mandler, Jean M (1984): *Stories, Scripts and Scenes: Aspects of Schema Theory*. Hillsdale NJ: Erlbaum.
- Maruyama, M. (1994): *Mindscales in Management: Use of Individual Differences in Multicultural Management*, Dartmouth Publ. Co.
- Messerschmidt, J.W. (1993): *Masculinities and crime*. Rowman & Littlefield Publishing
- Miller, Jody med Chery L. Maxson and Malcolm Klein (2001): *The Modern gang Reader*. Los Angeles: Roxbury Publishing Company
- Moore, Joan (1991): *Going Down to the Barrio: Homeboys and Homegirls in Change*. Philadelphia: Temple University Press.
- Nathanson, Donald L. (1992:20): *Shame and Pride. Affect, sex and the Birth of the Self*. W.W. Norton & Company, New York
- Nisbett, Richard E og Ross, Lee (1991): *The Person and the Situation. Perspectives of Social Psychology*. McGraw-Hill. Washington
- Nyhagen Predelli, Line (2003): *Uformelle veier til makt. Om minoritetskvinner politiske innflytelse. Makt og Demokratiutredningen. Rapportserie nr. 60*
- Ogden, Terje (2002): Multisystemisk behandling av atferdsproblemer – teori og forskningsgrunnlag. Tidsskrift for Ungdomsforskning 2002, 2: 39-58
- O'Kane, James M. (1992): *The Crooked Ladder. Gangsters, Ethnicity and the American Dream*. Transaction Publishers
- Oslo Politikammer (2000): *Ran i Oslo, 1999*. Gjennomgang av sentrale data fra volds-og ransundersøkelsen ved Oslo Politidistrikt, 1999. Upublisert.
- Paine, Robert (1989): "High-wire culture": Comparing two agonistic systems of self esteem" in *Man* (N.S) 24 (657-72)
- Rønning: E (2001): Trekk ved barn og unges levekår på 1990 tallet. *SSB-notat* 2001/56. Oslo
- Rørhus, Kåre (2000): *Ranere. En studie av raneres tenkemåte og mentalitet*. PHS Forskning 2000:2

-
- Ross, L. and Nisbett, R.E. (1991): *The Person and the situation*. McGraw-Hill Education
- Samenow, Stanton E. (1984): *Inside the criminal mind*. Times Books
- Scheff, Thomas J. (1994): *Microsociology. Discourse, Emotion, and Social Structure*. Chicago: The University of Chicago Press
- Skardhamar, Torbjørn (2004): Noen få veier tungt i kriminalitetsbildet. *Samfunnsspeilet* 3/2004
- Skirbekk, Sigurd (1999): *Ideologi, myte og tro ved slutten av et århundre*. Tano Aschehoug
- Sperber, Dan (1996): *Explaining Culture, A Naturalistic Approach*. Blackwell Publisher.
- Spiro, M.E. (1997): *Gender Ideology and Psychological Reality*. Yale University Press, New Haven
- Sykes, G. and Matza, D. (1957): "Techniques of Neutralization. A theory of delinquency", *American Sociological Review* 22 664-70
- Scheff, Thomas J. (1999): *Microsociology. Discourse, Emotion, and Social Structure*. The University of Chicago Press
- Tonry, Michael (1997) Ethnicity, crime and immigration. *Crime and Justice*. Volume 21. Chicago/London: The University of Chicago Press
- Varang, Kjersti Hanao og Hedda Giertsen, (2004): *Liv og Lovbrudd*. Oslo: Universitetsforlaget.
- Vigil, James (2002): *A Rainbow of Gangs. Street Culture in the Mega City*. University of Texas Press
- Vigil, James Diego (1988): *Barrio Gangs*. Austing, TX: University of Texas Press
- Vogt, Kari (2000): *Islam på norsk*. Oslo: Cappelens Forlag.
- Wardak , Ali (2000): *Social Control and Deviance. A South Asian Community in Scotland*. Ashgate. Aldershot

- Waters, Tony (1999): *Crime and immigrant Youth*. London: Sage Publication.
- West, W.G. (1978): "The short-term careers of serious thieves." *Canadian Journal of Criminology* 20 (2):169-90
- Wikan, Unni (2002) *Generous Betrayal*, Chicago: The University of Chicago Press
- Yablonsky, Lewis (1967): *The violent gang*. Harmondsworth : Penguin
- Yochelson, S. and Samenow, S. (1976): *The criminal personality: A profile for change*. Jason
- Zerubavel, Eviatar (1997:15): *Social Mindscapes. An Invitation to Cognitive Sociology*. Cambridge: Harvard University Press.
- Øya, Tormod (2003): *Innvandrerungdom – kultur, identitet og marginalisering*. NOVA rapport 20/2003

Noter

-
- ¹ Lien, Inger-Lise og Haaland, Thomas (1998): Vold og Gjengatferd. Samarbeidsrapport. NIBR
- ² Larsen, Guri (1992): Brødre. Æreskamp og hjemløshet blant innvandrings ungdom. Oslo: Pax Forlag
- ³ Fangen, Kathrine (1999) og Bjørge, Tore (1997)
- ⁴ Lien, Inger-Lise and Haaland, Thomas (1998): Violence and Gang Behaviour. Joint report. NIBR
- ⁵ Larsen, Guri (1992): Brothers. Displacement and the struggle for honour among immigrant youth. Oslo: Pax Forlag
- ⁶ I Malcolm W.Klein, Hans-Jürgen Kerner, Chery L. Maxson and Elmar G.M Weitekamp (2001): *The Eurogang Paradox . Street Gangs and Youth Groups in the U.S and Europe*. Kluwer Academic Publishers.
- ⁷ Fangen, Kathrine (1999) og Bjørge, Tore (1997)
- ⁸ Utalt av Odd Einar Dørum på Samarbeidskonferansen i Folkets Hus: "Hvordan lykkes med tverrfaglig forebyggende arbeid mot ungdomskriminalitet. 11 desember" 2003
- ⁹ "Hyper" betyr at de strekker seg lengre enn andre ungdommer når det gjelder frigjøring. I artikkelen: "Ære, vold og kulturell endring i Oslo indre by" i *Nytt Norsk Tidsskrift* (1/2002) har jeg skrevet om de hypermoderne guttene.
- ¹⁰ I fjor fikk Oslo 7 millioner av staten til å forebygge kriminalitet, og i 2004 fikk de 8.2 millioner, halvparten av 16 millioner som har gått til ungdomstiltak i større bysamfunn. Aftenposten 18 februar 2004

- ¹¹ <http://davidignatius.com/020900WashingtonPost.html>
- ¹² Tallene er presentert av spesialrådgiver Ove Kristoffersen i Oslo Kommune på konferansen: "Hvordan lykkes med tverretattlig forebyggende arbeid mot ungdomskriminalitet", Oslo 11 -12 des. 2003. Kristoffersens innlegg var: "Utfordringer ved tverretattlig kriminalitetsforebyggende arbeid i et byperspektiv"
- ¹³ <http://ssb.no/emner/03/05/lovbrudda/main.html>
- ¹⁴ http://www.ssb.no/emner/02/barn_og_unge/2003/lovbrudd/
- Ulla Haslund "Straffereaksjoner mot unge. Kriminalitet blant barn og unge. Del 2 Notat nr.2003/14
- ¹⁵ Ulla Haslund (2003, side 16)
- ¹⁶ Christie Davies (1992) "Moralization and Demoralization: a moral explanation for changes in crime, disorder and social problems" in D. Anderson (ed): *The Loss of Virtue: Moral Confusion and Social Disorder in Britain and America*. London, SAU 1992, s 1- 13, og 245-247
- ¹⁷ Ragnar Hauge (2001): *Kriminalitetens årsaker*. Universitetsforlaget, Oslo
- ¹⁸ Ragnhild Bjørnebekk intervjuet i Forskning: 29 mars 2003: Uenige om voldsnivået i Norge.
- ¹⁹ Pål Frogner (2003:123): "Innvandrere og den registrerte kriminaliteten", i Brox/Lindbekk/skirbekk (red): *Gode formål – gale følger*. Cappelen Akademiske Forlag
- ²⁰ <http://www.kripos.no/statistikker/index.html>
- ²¹ <http://www.losangelesalmanac.com/topics/Crime/cr03x.htm>
- ²² Fra 2002 til 2003 har kriminaliteten gått ned med 10,1 %.
- ²³ Malcolm Klein (1995): *The American Street Gang: Its nature, prevalence and Control*. New York/Oxford. Oxford University Press
- ²⁴ Pål Frogner (op.cit)
- ²⁵ Unni Wikan (2002) *Generous Betrayal*, The University of Chicago Press
- ²⁶ Kronikk i Aftenposten 1/7 -2003
- ²⁷ Frank Gundersen, Ulla Haslund, Arnt Even Hustad; Reid Jone Stene(2000:18) : Innvandrere og Nordmenn som offer og gjerningsmenn. Statistisk Sentralbyrå
- ²⁸ Tonry, Michael (red): 1997 Ethnicity, crime and immigration. *Crime and Justice*. Volume 21. Chicago/London: The University of Chicago Press
- ²⁹ Arnt Even Hustad (1999): Begår innvandrere mer kriminalitet enn andre? *Samfunnsspeilet* #:99
- ³⁰ E. Rønning (2001) Trekk ved barn og unges levekår på 1990 tallet. SSB-notat. Oslo 2001/56
- ³¹ Bakken, Anders (1998): Ungdomstid i storbyen. NOVA-Rapport 7/98
- ³² Balvig, Flemming (2000): RisikoUngdom. Ungdomsundersøgelse 1999. Det Kriminalpræventive Råd. København
- ³³ Thomas Haaland's (2000)
- ³⁴ Oslo Politikammer (2000): *Ran i Oslo, 1999*. Gjennomgang av sentrale data fra volds-og ransundersøkelsen ved Oslo Politidistrikt, 1999. Upublisert.
- ³⁵ Dagbladet 18 februar 2004
- ³⁶ Dzamarija, Minja Tea og Trygve Kalve (2004): Barn og unge med innvandrerbakgrunn. Notat
- ³⁷ Dzamarija, Minja Tea og Trygve Kalve (2004: 66): Barn og unge med innvandrerbakgrunn. Notat.
- ³⁸ Ot.prp. nr 28 (2002-2003)
- ³⁹ http://www.ssb.no/vis/emner/02/sa_innvand/art-2003-09-12-01.html

-
- ⁴⁰ Dzamarija, Minja Tea og Trygve Kalve (2004): Barn og unge med innvandrerbakgrunn. Notat. SSB
- ⁴¹ Ada Engebriktsen og Gunhild R. Farstad (2004): Somaliere i eksil i Norge. En kartlegging av erfaringer fra fem kommuner og åtte bydeler i Oslo. Skriftserie 1/04
- ⁴² Tony Waters (1999): *Crime and immigrant Youth*. London: Sage Publication.
- ⁴³ Falck, Sturla (1992): Utlendinger og kriminalitet: en analyse av forholdet mellom straffede norske og utenlandske statsborgere. Barnevernets utviklingscenter: Oslo
- ⁴⁴ Norbert Elias (1994)
- ⁴⁵ Hirschi (1986)
- ⁴⁶ John Braithwaite (1989)
- ⁴⁷ Vigil (1988), Moore (1991)
- ⁴⁸ Tormod Øya (2003): *Innvandrerungdom – kultur, identitet og marginalisering*. NOVA rapport 20/2003
- ⁴⁹ Scott Decker og Van Winkle (1996): *Life in the Gang*. Cambridge University Press
- ⁵⁰ Katz, Jack (1988) *The seductions of crime*. Moral and Sensual Attractions in Doing Evil. Basic Books. New York
- ⁵¹ Letkemann, Peter (1973): *Crime as work*. Prentice-Hall Inc. Englewood Cliffs, NJ
- ⁵² Mandler, Jean M (1984): *Stories, Scripts and Scenes: Aspects of Schema Theory*. Hillsdale NJ: Erlbaum.
- ⁵³ D'Andrade (1995): *The development of Cognitive Anthropology*. Cambridge University Press.
- ⁵⁴ Eviatar Zerubavel (1997:15): *Social Mindscapes. An Invitation to Cognitive Sociology*. Harvard University Press. Cambridge
- ⁵⁵ Analysen er basert på materiale som er samlet gjennom intervjuer og observasjoner av medlemmer i ulike gjenger i Oslo. Gjengene har navn som Bad Boys, Mafia Brothers, A og B gjengen. Intervjuer er også gjennomført av familiemedlemmer og venninner i perioden fra 1999 -2001
- ⁵⁶ Goffmann Ervin (1959): *The Presentation of self in everyday life*. New York: Norton
- Goffman Ervin (1967): *Interactional Ritual*. Garden City. New York; Anchor Doubleday
- ⁵⁷ Guttene har slengenavn, og jeg har forsøkt å konstuere anonyme navn i den tradisjon som representerer navn de selv kunne ha skapt.
- ⁵⁸ Uttalelse fra vitne under straffesak 00 – 02905 M/92
- ⁵⁹ Fra dom i straffesak 00 – 02905 M/92
- ⁶⁰ Utdrag fra tiltalebeslutningen i straffesak 98-07492 M/15, med anonymiserte navn på person og steder. Tiltalte ble dømt skyldig i sakene.
- ⁶¹ Thomas J Scheff (1999): *Microsociology. Discourse, Emotion, and Social Structure*. The University of Chicago Press
- ⁶² Scheff (op.cit)
- ⁶³ Bourdieu, Pierre (1986): “Det sociala rummet och dess omvandlingar” i *Kultursociologiska texter*. Utvalg av Donald Broady og Mikael Palme, Lidingö, Salamander
- ⁶⁴ Kåre Rørhus (2000): *Ranere. En studie av raneres tenkemåte og mentalitet*. PHS Forskning 2000:2

- ⁶⁵ Indremaur, David (1995): *Violent Property Crime*. The Federation Press, Sydney
- ⁶⁶ Katz, Jack (1988): *The seductions of crime. Moral and Sensual Attractions in Doing Evil*. Basic Books. New York
- ⁶⁷ Messerschmidt, J.W. (1993): *Masculinities and crime*. Rowman & Littlefield Publishing
- ⁶⁸ Nathanson, Donald L. (1992:20): *Shame and Pride. Affect, sex and the Birth of the Self*. W.W. Norton & Company, New York
- ⁶⁹ Paine, Robert (1989): "High-wire culture": Comparing two agonistic systems of self esteem" in *Man (N.S)* 24 (657-72)
- ⁷⁰ James Vigil (2003): *Rainbow of Gangs. Street Culture in the Mega City*.
- ⁷¹ O'Kane (1992:119).
- ⁷² Løgstrup, K.E. (1971): *The Ethical Demand*. Philadelphia: Fortress Press. (org 1956)
- Løgstrup, K.E. (1972): *Norm og spontaneitet*. Gyldendal
- ⁷³ Levinas, Emmanuel: (1985): *Ethics and Infinity*, Duquesne University Press, Pittsburgh
- ⁷⁴ West, W.G. (1978): "The short-term careers of serious thieves." *Canadian Journal of Criminology* 20 (2):169-90.
- ⁷⁵ Lewis, Helen B: (1971): *Shame and guilt in Neurosis*. New York: International Universities Press
- ⁷⁶ Scheff, Thomas J. (1994): *Microsociology. Discourse, Emotion, and Social Structure*. Chicago: The University of Chicago Press
- ⁷⁷ Goffmann (1967, op cit)
- ⁷⁸ Beretningen er bearbejdet på bakgrunn av råmaterialet og gjort til en sammenhengende historie
- ⁷⁹ Maruyama, M. (1994): *Mindscales in Management: Use of Individual Differences in Multicultural Management*, Dartmouth Publ. Co.
- ⁸⁰ Nisbett og Ross (1991): *The Person and the Situation*.
- ⁸¹ Beck, Aaron T. (1999): *Prisoners of Hate. The Cognitive Basis of Anger, Hostility and Violence*. Perennial
- ⁸² Aaron Beck 1999:22
- ⁸³ Yablonsky 1967, 1999
- ⁸⁴ Yablonsky 1967:217 -219
- ⁸⁵ Aaron Beck 1999
- ⁸⁶ Spiro, M.E. (1997): *Gender Ideology and Psychological Reality*. Yale University Press, New Haven
- ⁸⁷ Beck, Aaron op cit. 151
- ⁸⁸ Yochelson og Samenow (1976)
- ⁸⁹ Malcolm Klein (1995)
- ⁹⁰ Ogden, Terje (2002): Multisystemisk behandling av atferdsproblemer – teori og forskningsgrunnlag. *Tidsskrift for Ungdomsforskning* 2002, 2: 39-58
- ⁹¹ Scott Henggeler, Sonja K Schonwald, Charles M. Borduin, Melisa D Rowland, Phillipe B. Cunningham (2000): *Multisystemisk behandling av barn og unge med atferdsproblemer*. Kommuneforlaget, Oslo
- ⁹² Ali Wardak (2000) *Social Control and Deviance. A South Asian Community in Scotland*. Ashgate. Aldershot
- ⁹³ Tore Andreassen (2003:133) *Behandling av ungdom i institusjoner. Hva sier forskningen?* Kommuneforlaget. Oslo

- ⁹⁴ Nils Christie (2000): Kriminalitetskontroll som industri. Universitetsforlaget.
- ⁹⁵ Kjersti Varang, Kristin Hanoa og Hedda Giertsen (2004): Liv og Lovbrudd. Oslo: Universitetsforlaget.
- ⁹⁶ Dette er blitt uttalt under rettsaker mellom A og B-gjengen
- ⁹⁷ Andreassen Tore (2003:132): Behandling av ungdom i institusjoner. Hva sier forskningen. Kommuneforlaget. Oslo
- ⁹⁸ Gibbs I og Sinclair I (1998): Private and local authority in childrens home: a comparison. *Journal of Adolescence*, Vol.21 517 – 527.
- ⁹⁹ Berg, Elin (2003): Samhandlingens monolog. SIRUS-Rapport 1/2003
- ¹⁰⁰ Yngve Carlsson (2002): "Forebyggingskjøkkenet": Velferdskommunens problemekspansjon og den internasjonale "programindustrien" – konsekvenser for det lokalt forebyggende arbeidet. *Nordisk Tidsskrift for Kriminalvidenskab*. Desember 2002 – 89 årgang Nr. 4
- ¹⁰¹ Kalve, Trygve (2003): Multisystemisk terapi – ny behandling av unge med åtferdsproblem. *Samfunnsspeilet* 6/2003
- ¹⁰² Bowker & Klein, J. W Moore 1991
- ¹⁰³ Carlsson, Yngve og Haaland, Thomas (2004): Barn og unge som står utenfor – aktivisering gjennom idrett. NIBR-rapport 2004:11
- ¹⁰⁴ Klein, Maxson Miller 2001: The moderen gang reader.
- ¹⁰⁵ Felix Aguirre (1998): Street Gangs and Law Enforcement. Miramar Community Collage
- ¹⁰⁶ The Observer 7/3-2004.
- ¹⁰⁷ Aftenposten 8/6-2004 refererer en undersøkelse av Ameer Sheikh og Tor Bjørklund som hevder at: "Flere innvandrere samarbeidet med organisasjoner og menigheter fra samme etniske gruppe for å få medlemmene til å stemme på seg".
- ¹⁰⁸ <http://www.ssb.no/emner/07/02/10/trosamf/>
- ¹⁰⁹ Oddbjørn Leirvik: Islam i Norge:
<http://folk.uio.no/leirvik/tekster/IslamiNorge.html>
- ¹¹⁰ Kari Vogt 2000: Islam på norsk. Cappelen
- ¹¹¹ Ifølge Vogt (op.cit) er dette den vanligste arabiske betegnelsen på fundamentalisme eller islamisme
- ¹¹² Ansari, Sarah F. D. (1992): Sufi Saints and state power.
- ¹¹³ Ewing, Kathrine (1990): The politics of Sufism: Redefining the Saints of Pakistan. In Ahmed, Akbar S. (ed): Pakistan. The Social Sciences Perspective. Karachi. Oxford University Press
- ¹¹⁴ Madrasa: religiøse skoler
- ¹¹⁵ Line Nyhagen Predelli (2003): Uformelle veier til makt. Om minoritetskvinnens politiske innflytelse Makt og Demokratiutredningen. Rapportserie nr. 60
- ¹¹⁶ Opptelling gjort etter oversikten til Innvanderer og flyktningetaten i Oslo Kommune.
- ¹¹⁷ De kommunale integreringsmidlene var på kr. 3.168 000 i 2004, og de statlige lød på kr. 4.3 millioner
- ¹¹⁸ Uttalt på intervju av Zahra Ali Osman leder Foreningen for somaliske kvinner og barn
- ¹¹⁹ Skardhamar, Torbjørn (2004): Noen få veier tungt i kriminalitetsbildet. *Samfunnsspeilet* 3/2004

¹²⁰ Haavind, Hanne: Masculinity by rule-breaking. Cultural contestations in the transitional move from being a child to being a young male" (*NORA, Nordic Journal of Women's Studies*, 11, 89-100.)

¹²¹ Kari Vogt 2000: Islam på norsk. Oslo: Cappelens Forlag.

¹²² Inntrykk dannet gjennom samtale med Farid Bouras. Se også Farid Bouras semesteroppgave i sosiologi ved Universitetet i Oslo: Tvangsekteskap som løsning på rusproblemer." UiO. 2003